

2540 HOVE

GPP 8 1985

FEBELRAIL

AGENDA

Nr.
N° 27

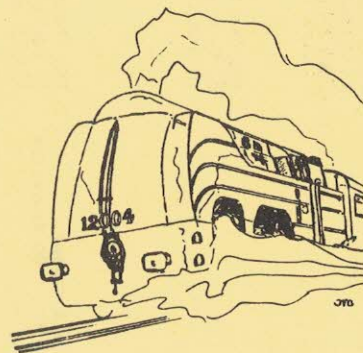
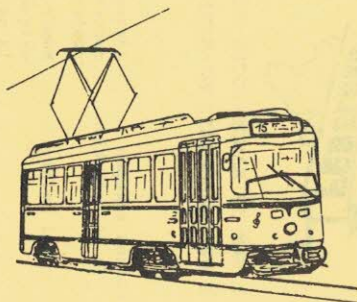

FEBELRAIL AGENDA
Driemaandelijks tijdschrift
Nr. 27 - 1ste trimester 1987

AGENDA FEBELRAIL
Périodique trimestriel
N° 27 - 1er trimestre 1987

● **Verantwoordelijke uitgever:**

J. Van Olmen
Beemdenlaan 33, 2550 Kontich

● **Editeur responsable:**

J. Van Olmen
Beemdenlaan 33, 2550 Kontich

● **Inhoud:**

Kalender der activiteiten van de verenigingen
aangesloten bij FEBELRAIL

Nieuws omtrent publicaties

Diverse mededelingen van allerlei clubs en
organisaties van spoorwegbelangstellenden

● **Contenu:**

Calendrier des activités des associations
membres de FEBELRAIL

Informations concernant de nouvelles publications

Communications diverses de plusieurs clubs
et organisations d'amis du rail

- FEBELRAIL *is niet verantwoordelijk* voor vergissingen die eventueel in de inhoud van deze agenda zouden geslopen zijn. Voor alle inlichtingen omtrent de vermelde activiteiten wordt verwezen naar de betrokken clubs en organisaties !

- FEBELRAIL *ne peut pas être tenu responsable* des erreurs qui se seraient éventuellement glissées dans cet agenda. Pour tous renseignements concernant les activités mentionnées, nous renvoyons aux différentes associations et organisations concernées !

● **Abonnement:**

180,- BF per jaar
(buitenland: 280,- BF)
Bankrek: 068-0918460-91
Postrek: 000-1482295-38

● **Abonnement:**

180,- FB par an
(étranger: 280,- FB)
Compte bancaire: 068-0918460-91
C.C.P.: 000-1482295-38

FEBELRAIL v.z.w.
Federatie van Belgische Verenigingen van
Spoorwegbelangstellenden
Postbus 44, 1040 Brussel-42

FEBELRAIL A.S.B.L.
Fédération des Associations belges
d'Amis du Rail
Boîte Postale 44, 1040 Bruxelles-42

ALAF (Association Liégeoise des Amateurs de Chemins de Fer)
R. Orban, Rue Doumier 49, 4300 Ans
041/63.33.26

ARBAC/KBVVS (Association Royale belge des Amis des Chemins de Fer - Koninklijke Belgische Vereniging der Vrienden van het Spoor)
Gare Centrale, 1000 Bruxelles
Centraal Station, 1000 Brussel
015/41.90.19

ASVI (Association pour la Sauvegarde du Vicinal)
Rue Belliard 187, 1040 Bruxelles
02/673.48.63 - 02/770.96.25

CFC (Club Ferroviaire du Centre)

Sect. Centre: P. Hauteфин, Chaussée de Mons 125, 7160 Haine St.-Pierre
Sect. Bruxelles: M. Broigniez, Allée des Jonguilles 18, 5865 Walhain Perbais
064/22.39.43 - 010/65.87.48

CFV3V (Chemins de Fer à Vapeur des Trois Vallées)
L. Parant, Les Viaux 11, 5140 Naninne
060/31.24.40 (depot) - 081/71.11.22 (F) -
012/74.19.07 (N)

DE PIJL (Miniatuurspoorwegclub Mechelen "De Pijl")
W. Buyle, Wandelingstraat 51, 2570 Duffel
015/31.49.96

LOCOMOTION

J. Van Ollmen, Beemdenlaan 33, 2550 Kontich
03/457.53.71 - 03/455.08.75

MSTB (Museumstoomtrein der Twee Bruggen)
J. Duvivier, Harenssteenweg 494,
1800 Vilvoorde
02/252.03.19

AMUTRA (Association pour le Musée du Tramway - Vereniging voor het Trammuseum)
R. Dieudonné, Av. des Buissonnets 42,
1020 Bruxelles
02/268.05.40 - 03/239.07.78

ASMOCO (Association de Modélistes et Collectionneurs Ourthe-Ambliève)
A. Mouvet, Rue Vieille Voie de Liège 6, 4060 Sprimont
086/38.91.14 - 041/82.14.98

BVS (Belgische Vrienden van de Stoomlocomotief)
L. Blommaerts, Ten Berg 101, 9300 Aalst
053/70.38.37

CFS (Chemin de Fer de Sprimont)

R. Doppagne, Rue d'Aywaille 92,
4170 Comblain-au-Pont
041/69.26.49 - 041/82.22.27

SCM (Stoomcentrum Maldegem - vroeger "De Blauwe Wimpel")
Postbus 29, 9990 Maldegem
050/36.11.52 - 059/80.14.43

GTF (Groupeement belge pour la promotion et l'exploitation Touristique du Transport Ferroviaire)
Boite Postale 191, 4000 Liège-1

MTUB/MSVB (Musée du Transport Urbain Bruxellois - Museum voor het Stedelijk Vervoer te Brussel)
M. Grieten, Av. des Meuniers 64,
1160 Bruxelles
02/660.65.32

MVB (Modelspoorvrienden Brugge)
F. Waeysaert, Jasmijnstraat 32, 8020 Oostkamp
050/82.42.54 - 050/35.65.30

RMM (Rail Miniature Mosan)
P. Segers, Rue des Champs 22,
5800 Gembeloux
081/61.39.42 - 081/46.07.92

TTA (Tramway Touristique de l'Aisne)
C. Torlet, Av. W. Ceuppens 77, 1190 Bruxelles
L. Opdebeek, Nerviersstraat 21,
2018 Antwerpen
02/345.76.07 - 03/239.67.10

VEBOV (Vereniging voor Belangstellenden in het Openbaar Vervoer)
B. Boogaerts, Joos Robijnslei 24,
2200 Borgerhout
02/735.12.99 - 02/269.84.51 - 03/321.41.95

VMV (Vilvoordse Modelspoorvrienden en Verzamelaars)
C. Happaers, Leuvensestraat 129,
1800 Vilvoorde
02/251.42.08



FEBELRAIL - LIJST VAN DE AANGESLOTEN VERENIGINGEN 1987

LISTE DES ASSOCIATIONS-MEMBRES

Adressen waar inlichtingen kunnen bekomen worden over de initiatieven van de betrokken clubs.

Telefoonnummers: in principe enkel geldig 's avonds.

Adresses où on peut se renseigner concernant les initiatives des clubs respectifs.

Numéros de téléphone: en principe uniquement possible de contacter la personne le soir.

RCSATIB/KKSIVIB (Royal Cercle Sportif et d'Agrément de la S.T.I.B. - Koninklijke Kring voor Sport en Vermaak van de M.I.V.B.)
M. Vincent, Av. Ed. Candries, 7 boîte 1,
1080 Bruxelles

RRR (Rail Rebecq Rognon)
G. Tyteca, Rue des Prés 6, 7491 Steenkerque
02/268.49.12 - 067/63.69.95

TTZ (Toeristische Trein Zolder)
J. Casier, Radiostraat 19, 3700 Tongeren
012/23.76.61

MOBOV (Modelbouw Openbaar Vervoer)
F. Geens, De Oude Landen 94, 2070 Antwerpen
03/64.7.13.82 - 03/237.27.64 - 03/455.53.17

TDM (Tram 2000)
Th. Hamal, Avenue des Héros 39,
1160 Bruxelles

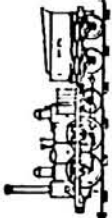

MINIATUURSPORWEGCLUB MECHELEN DE PIJL.
 W. BUYLE WANDELINGSTRAAT 51 2570 DUFFEL. TEL. 015/31.49.96
 LOKAAL: VORMINGSSTATION NMBS LEUVENSESTEENWEG 443 2960 MUIZEN

Het verschi jnen van de Belgische normen voor modulebanen is in onze club niet in dovemansoren gevallen. Na de tentoonstelling van november (zie vorige Febelrail-agenda) gaan we de mogelijkheid onderzoeken een modulaire clubbaan te bouwen. Wie zijn heeft hieraan positief mee te werken kan ofwel schriftelijk ofwel tijdens de clubavonden op vrijdag (vanaf 21.00 uur) terecht op het secretariaat van de club. We zouden eveneens willen bekijken in hoeverre een dergelijke baan digitaal kan bestuurd worden wat met een WAC-control tot ongekend realistische toestanden zou leiden. Eén ding staat vast, deze modulaire clubbaan zou een echt bestaande spoorwegrealiteit als voorbeeld moeten hebben, iets waar bij de bouw van onze clubbaan in Muizen (bijna 10 jaar geleden) helemaal nog niet aan gedacht werd.

Lors de la publication des normes Belges pour réseaux modulaires il existe au sein de notre club une certaine impatience pour commencer un reseau-club de ce type. Nous allons notamment examiner les possibilités de "digitaliser" pour évoquer un trafic le plus réaliste que possible. Ceci veut aussi dire qu'on veut prendre un extrait du paysage réel comme décor de ce reseau. Les intéressés ou ceux qui pourront nous donner des bons conseils sont priés de se mettre en contact avec le secrétariat que ce soit par écrit ou lors de nos réunions le vendredi après 21.00 heures

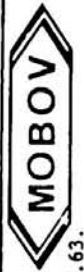

M O B O V - MODELBOUW OPENBAAR VERVOER - VZM.
 De Oude Landen 94, 2070 Antwerpen.
 Tel.: 03/647.13.82 ; 03/237.27.64 ; 03/455.53.17 ; 03/457.57.63.

- Maandelijke bijeenkomsten in het Cultureel Centrum aan de Driekoningenstraat 126 te Antwerpen-Berchem, elke eerste vrijdagavond van de maand. Modelspoordemonstraties, dia- en filmvoorstellingen over modelbouw en grootbedrijf, gespreksavonden.
- Uitgave van een tweemaandelijks tijdschrift, de MOBOVARIA, met hierin artikels over modelspoorwgebouw, o.a.: tetrapporten, ombouwbeschrijvingen, nieuwigheidsbesprekingen, praktische toepassingen van de elektronika op de modelbaan, handige tips, agenda van de modelspoormanifestaties, verenigingsnieuws, edm.
- Inrichten van uitstappen naar modelspoorclubs en bezoeken aan spoorveginstallaties.
- Modulebouw: drie groepen leden zijn begonnen met de bouw van drie grote modulebanen (schalen HO, HOe en N), bestemd voor de tentoonstelling die in november 1988 zal ingericht worden door MOBOV in het Antwerpse district Wilrijk.
- De lidmaatschapsbijdrage voor 1987 bedraagt 500 frank. Na ontvangst van uw overschrijving op bankrekening nummer 405-6059161-87 t.n.v. MOBOV-St-Laureysplein 13 te 2540 Hove, ontvangt u uw lidkaart en de tijdschriften van 1987.

L'association MOBOV organise des réunions mensuelles à Anvers, et publie une revue bimestrielle, la MOBOVARIA. En plus, la construction de trois réseaux modulaires (échelles HO, HOe et N) a été entamée en vue de l'exposition qui sera organisée par la MOBOV en novembre 1988.



G.T.F. - Groupement Belge pour la promotion et l'exploitation Touristique du Transport Ferroviaire
 B.P. 191, 4000 Liège 1

VOYAGES: plusieurs projets très intéressants pour 1987 (voyage à l'étranger: voir ailleurs dans l'Agenda)

- en principe le 28 mars: parcours en autorail Brosseel série 551 sur les lignes 132-134 et 156, au départ de Chimay à l'occasion de la fin de la desserte ferroviaire officielle de cette ville;

EDITIONS: sortie de presse du tome 1 en version néerlandaise de "50 ans de transport voyageurs" (voir ailleurs dans l'Agenda)

- prévue pour 1987: édition d'un Trans-Fer spécial consacré à la ligne 140 Charleroi - Ottignies

REIZEN: meerdere interessante projecten voor 1987 (reis naar het buitenland: zie elders in de Agenda)

- in principe op 28 maart: rit met motorwagen Brosseel reeks 551 over de spoorlijnen 132-134 en 156, met vertrek uit Chimay, ter gelegenheid van de officiële stopzetting van de bediening van deze stad door de NMBS;

UITGAVEN: de Nederlandstalige versie van deel 1 van de uitgave "50 jaar reizigersvervoer" is zopas klaargekomen (zie elders in de Agenda)

- voorzien voor 1987: uitgave van een speciaal nummer van Trans-Per gewijd aan de spoorlijn 140 Charleroi - Ottignies

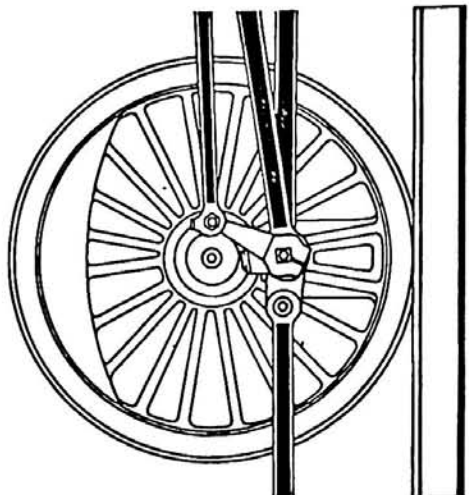

STOOMCENTRUM

STOOMCENTRUM MALDEGEM, Postbus 29, 9990 MALDEGEM



PROGRAMMA WINTER 1986/1987

Diverse restauratieverzamelingen aan machines in het museum.
Spoorleggen smalspoor 60 cm-spoor Maldegem - Donk.
Diverse modelbouwactiviteiten.

Medeverters gevraagd voor de restauratieverzamelingen en het spoorleggen.

PROGRAMME HIVER 1986/1987

Restauration de divers engins du musée.
Pose de la voie de 60 cm entre Maldegem et Donk.
Activités diverses de modélisme.

On demande des bénévoles pour la restauration et la pose de la voie :

M.T.U.B. asbl Musée du Transport Urbain Bruxellois av. de Tervuren 364B 1150 Bxl
adresse de contact: c/o Marc GRIETEN avenue des Meuniers, 64 1160 Bxl
M.S.V.B. vzw Museum voor het Stedelijk Vervoer te Brussel Tervurenlaan 364 B 1150 Bxl
contactadress: c/o Marc GRIETEN Mulderslaan, 64 1160 Brussel

EXPLOITATION DU MUSEE

Du samedi 4 avril au dimanche 4 octobre 1987, samedis, dimanches et jours fériés de 13 h 30 à 19 h 00. Circulation des tramways historiques entre Woluwe et Tervuren aux mêmes dates.

JOURNEES SPECIALES D'ANIMATION

04.06.87 : Fête d'ouverture, journée du "Tram Standard"
19.09.87 : Fête de fin de saison.

ACTIVITES RESERVEES AUX MEMBRES

28.02.87 (à 14 h 00) : Réunion de préparation de la saison 1987
14.03.87 : Voyage spécial avec la M. 5001 équipée d'un pantographe
09.05.87 : Journée spéciale "Trucks de service STIB"
17.10.87 : Journée anniversaire : Musée de l'Amutra à Edegem et MIVA

SEIZOEN 1987:

MUSEUM: open van zaterdag 4 april tot zondag 4 oktober 1987 op zaterdagen, zon- en feestdagen van 13u30 tot 19u00; ritten met historische trams tussen Woluwe en Tervuren op dezelfde dagen

SPECIALE EVENEMENTEN:

4 april: openingsfeest; dag van de "standaardtram"
19 september: einde-seizoen-feest
ACTIVITEITEN VOORBEHOUDEN VOOR DE LEDEN:
28 februari (14u00): vergadering ter voorbereiding van het seizoen
14 maart: speciale rit met wagen M.5001 (met pantograaf)
9 mei: speciale dag "dienstwagens MIVB"
17 oktober: Antwerpse dag (bezoek MIVA en museum te Edegem)

Rijdagen en dienstregeling van de Stoomspoorlijn Dendermonde-Puurs in 1987.

Naast de speciale ritten zal de Stoomspoorlijn Dendermonde-Puurs in 1987 in bedrijf zijn op volgende dagen:

Rijdagen	Dienstregeling die van toepassing is.
zondag 19 april Pasen	2
zondag 3 mei	1
zondag 7 juni Pinksteren	2
zondag 5 juli	1
donderdag 21 juli Nationale Feestdag	2
zondag 2 augustus	2
zondag 16 augustus	2
zaterdag 19 september Puurse Kermismarkt(Pukema) Speciale	
zondag 4 oktober Trein-Tram-Busdag	2

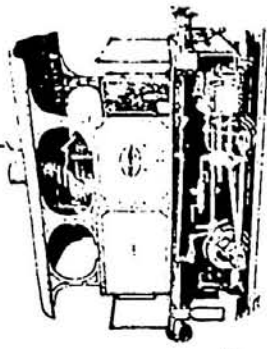

Er zijn dus 2 dienstregelingen voorzien. Op 3 mei en 5 juli rijdt er slechts 1 treinpauze (nr's 11 en 12). De andere rijdagen rijden er 2 treinpauzen (nr's 21, 22, 23 en 24), behalve op zaterdag 19 september want dan is er een speciale dienstregeling ter gelegenheid van Pukema, met een versterkte dienst tussen St.-Amands en Puurs.

Treinnummer	Dienstregeling 1		Dienstregeling 2	
	11	21	21	22
Baarrode/Noord	V	14.45	10.45	15.45
St.-Amands	A	15.10	11.10	16.10
Oppuurs	V	15.20	11.20	16.20
	A	15.40	11.40	16.40
Puurs	V	15.45	11.45	16.45
	A	16.00	12.00	17.00

Treinnummer	Dienstregeling 1		Dienstregeling 2	
	12	22	24	24
Puurs	V	16.45	13.45	17.45
Oppuurs	A	17.00	14.00	18.00
St.-Amands	V	17.05	14.05	18.05
	A	17.25	14.25	18.25
Baarrode	V	17.35	14.35	18.35
	A	18.00	15.00	19.00

Aansluitingen met het Openbaar Vervoer.

--naar S.D.P.: --met bus van Dendermonde St. naar Baarrode: even uur + 52min.

--aankomst te Puurs vanuit liechelen: uur + 27min.

vanuit St.-Niklaas: uur + 14min.

--van S.D.P.: --met bus te Baarrode naar Dendermonde St: even uur + 41min.

--vertrek te Puurs naar liechelen: uur + 15min.

naar St.-Niklaas: uur + 28min.

Tarieven
Volwassenen(vanaf 15j) Kinderen van 6 tot 14j.
heen en terug enkel heen en terug enkel

Baarrode-Puurs	120	80	80	50
1 scotie(van een station tot het volgende)	50	30	30	20

Kinderen jonger dan 6 jaar reizen gratis voor zover ze geen zitplaats bezetten. In een gezin waarvan voor 2 volwassenen en 2 kinderen betaald wordt, mogen het 3de en 4de kind(tot 14j.)gratis mee.
Speciale treinen kunnen op aanvraag voor groepen ingelegd worden.
Baarrode-Puurs en terug: 1 rijtuig(60pl): 6.000fr + 6% BTW.
2 rijtuigen (120pl): 10.000fr + 6% BTW.
Een speciale trein dient minstens 1 maand bij voorbaat besteld!
Andere mogelijkheden en inlichtingen: vzw.B.V.S. Ten Berg, 101 te 9300 Aalst. T. 053/ 70.38.37



vzw M.S.T.B.
Harenssteenvweg 494
1800 VILVOORDE

AKTIVITEITENKALENDER 1987

- 01.03.1987 15e RUILBEURS voor miniatuurtreinen, auto's en postkaarten in zaal STAR N. De Brauwerstraat 21 te VILVOORDE. Open van 9.00 tot 13.00 uur.
- 25.04.1987 Stoomtrein avondrit met GASTRONOMISCH EETMAAL.
- 16.05.1987 Stoomtrein avondrit met GASTRONOMISCH EETMAAL.
- 24.05.1987 16e RUILBEURS voor miniatuurtreinen, auto's en postkaarten in zaal STAR N. De Brauwerstraat 21 te VILVOORDE. Open van 9.00 tot 13.00 uur.
- 24.05.1987 M.S.T.B. Stoomtrein rijdag.
- 30.05.1987 Stoomtrein avondrit met GASTRONOMISCH EETMAAL.
- 14.06.1987 M.S.T.B. Stoomtrein rijdag.
- 20.06.1987 Stoomtrein avondrit met GASTRONOMISCH EETMAAL.
- 28.06.1987 M.S.T.B. Stoomtrein rijdag.
- 04.07.1987 Stoomtrein avondrit met GASTRONOMISCH EETMAAL.
- 12.07.1987 M.S.T.B. Stoomtrein rijdag.
- 01.08.1987 Stoomtrein avondrit met GASTRONOMISCH EETMAAL.
- 09.08.1987 M.S.T.B. Stoomtrein rijdag.
- 22.08.1987 Stoomtrein avondrit met GASTRONOMISCH EETMAAL.
- 30.08.1987 M.S.T.B. Stoomtrein rijdag.
- 06.09.1987 M.S.T.B. Stoomtrein rijdag.
- 11.09.1987 2e GROTE KAARTAVOND. Vanaf 19.00 uur.
- 12.09.1987 2e GROOT EEFESTILIJN. Van 17.00 tot 23.00 uur.
- 13.09.1987 2e GROOT EEFESTILIJN. Van 11.00 tot 17.00 uur.
- 13.09.1987 17e RUILBEURS voor miniatuurtreinen, auto's en postkaarten in zaal STAR N. De Brauwerstraat 21 te VILVOORDE. Open van 9.00 tot 13.00 uur.
- 20.09.1987 M.S.T.B. Stoomtrein rijdag.
- 26.09.1987 Stoomtrein avondrit met GASTRONOMISCH EETMAAL.
- 03.10.1987 Jaarlijkse M.S.T.B. uitstap.
- 17.10.1987 Stoomtrein avondrit met GASTRONOMISCH EETMAAL.
- 29.11.1987 18e RUILBEURS voor miniatuurtreinen, auto's en postkaarten in zaal STAR N. De Brauwerstraat 21 te VILVOORDE. Open van 9.00 tot 13.00 uur.

MUSEUMSTOOMTREIN DER TWEE BRUGGEN vzw
VILVOORDE - BRABANT - BELGIE

RIJDAGEN en VERREKUREN IN 1987

ZONDAG	24 MEI	ZONDAG	9 AUGUSTUS
ZONDAG	14 JUNI	ZONDAG	30 AUGUSTUS
ZONDAG	28 JUNI	ZONDAG	6 SEPTEMBER
ZONDAG	12 JULI	ZONDAG	20 SEPTEMBER

VRIJDAG 11 SEPTEMBER 1987 2e GROTE M.S.T.B. KAARTAVOND
ZATERDAG 12 en ZONDAG 13 SEPTEMBER 1987
2e GROOT SMULFESTIJN

BEIDE AKTIVITEITEN VINDEN PLAATS AAN HET VERTEKPEPERRON
IN DE J.F. WILLEMSTRAAT te VILVOORDE

VERTEKUREN: VILVOORDE INTERCOM PARC J.F. WILLEMSTRAAT.
14.30 uur en 16.30 uur.

HALTE OP VERZOEK VILVOORDE VLAANDERENSTRAAT/HOUTKAAL
14.45 uur - 15.33 uur - 16.40 uur en 17.28 uur.

Onze befaamde GASTRONOMISCHE AVOND STOOMTREINRITTEN
vinden in 1987 plaats op ZATERDAG:

25 APRIL - 16 en 30 MEI - 20 JUNI - 4 JULI
1 en 22 AUGUSTUS - 26 SEPTEMBER en 17 OKTOBER.

IN HET INTERCOM PARC KAN U KOSTELOOS ONZE EXPOWAGON
EN HET BUFFETRIJTUIG BEZIEKEN.
BEHALVE OP DE HIERBOVEN VERMELDE DATA KUNNEN OP ANDERE
DAGEN SPECIALE RITTEN INGELEGD WORDEN.

ALGEMEEN TARIEF 1987

A) INDIVIDUEEL TARIEF

	VOLWASSENE	KINDEREN 4 tot 12 Jaar	TOERISTISCHE VERENIGINGEN
VOLLEDIGE RIT	130.-BF	70.-BF	110.-BF/ 50.-BF.
TOESLAG 1ste KLAS	30.-BF	30.-BF	30.-BF/ 30.-BF.

Opgelet: Tickets voor leden van Toeristische organisaties worden enkel afgeleverd aan leden van die verenigingen die door de M.S.T.B. erkend werden.

B) TARIEF VOOR GEDORGANISEERDE GROEPEN:

Er bestaan twee mogelijkheden:

- 1) In een gewone trein: Minstens 20 personen = Toeristisch Tarief.
Voorwaarde: minstens een dag op voorhand de plaatsen reserveren.
- 2) Een speciale trein: Zulke treinen kunnen tussen 1 maart en einde september ingelegd worden. Reservatie: minstens 14 dagen vooraf.

FORFAITAIRE PRIJS: 6.000.-BF tot 60 personen.
8.000.-BF tot 90 personen.
10.000.-BF tot 120 personen.
12.000.-BF voor meer dan 120 personen.

Voorschot te storten op onze rekening: 799-5209016-21 van de vzw MSTR.

VOOR INLICHTINGEN bij ons secretariaat van MAANDAG tot VRIJDAG
van 13.00 tot 17.00 uur op TEL: 02/ 252.11.30

of na 18.00 uur op 02/252.03.19.

ASVI - Association pour la Sauvegarde du Vicinal
Tramway Historique Lobbes - Thuin

Rue Belliard / Belliardstraat 187, 1040 BRUXELLES / BRUSSEL

L'année 1987 verra le centenaire de la mise en service de trois lignes de tram quittant Charleroi: Montignies le Tilleul, Mont-sur-Marchienne et Lodélinseart (Bon Air). L'ASVI a dès lors conçu un programme qui, nous l'espérons, vous tiendra en haleine; jugez-en :

- les circulations régulières sur Lobbes - Thuin se feront désormais tous les dimanches et fêtes de juin à septembre, et tous les samedis en juillet et en août
- le 14 juin: inauguration de la motrice 9924
- le matin: excursion vers Binche et La Louvière
- l'après-midi: circulations conjointes de la 9888 et de la 9924
- les 11 et 12 juillet: la motrice 354 des TEC/MIVG, restaurée par les frères Rijckaert, circulera de concert avec la motrice 9888 (qui passa une partie de sa carrière à Gand), dans le cadre des "Fêtes Gantoises" (ligne Lobbes - Thuin)
- les 15, 16, 22 et 23 août: FESTIVAL 87 avec retour de la VAPEUR SNCV, centenaire de la SNCV à Charleroi oblige !
- le 12 ou 13 septembre: venue à Lobbes de la locomotive à vapeur 29.013, et circulations intensives de trams vers Thuin et Lobbes (Ecoles)
- le 16 (?) octobre: excursion avec la PCC restaurée en livrée vicinale

NOUS ESPERONS VOUS VOIR NOMBREUX !

- ritten met historische trams tussen Lobbes en Thuin, alle zon- en feestdagen van juni tot september, en alle zaterdagdagen in juli en augustus
- 14 juni: inhuldigingsrit met motorrijtuig 9924 ('s morgens: Binche en La Louvière en 's namiddaas ritten samen met de rijtuigen 9888 en 9924)
- 11 en 12 juli: "Gentse Feesten" - motorrijtuig 354 (ETC/MIVG), gerestaureerd door de gebroeders Rijckaert, en rijtuig 9888 op de lijn Lobbes - Thuin
- 15, 16, 22 en 23 augustus: jaarlijks festival (ditmaal: 100 jaar NMVB in Charleroi) en ritten met stoomtractie !
- 12 of 13 september: alle ASVI-trams in dienst; rit met stoomloc 29.013 van de NMBS naar Lobbes
- 16 (?) oktober: uitstap met de hernieuwde PCC 10409

ASVI - COTISATIONS 1987

Rue Belliard 187, 1040 Bruxelles

L'achèvement de la restauration de la motrice 9924 et le début de celle de la remorque 1484, cela représenté à nouveau beaucoup d'argent. Les cotisations sont inchangées: 600 FB pour les membres ordinaires, 1300 FB minimum pour les bienfaiteurs, à verser ou virer au compte de l'ASVI 310-0811064-36.

Merci pour votre confiance et votre soutien !

Toeristische Trein Zolder vzw
Radiostraat 19, 3700 Tongeren
tel 012/23 76 61



Ritchema 1987.

Zo 26/IV : fotorit met NMBS stel 551.48 en TTZ-stel 554.14 tussen Leuven-Zolder
Mol-(ev. Eisden)
17, 28 : 31/V // 21/VI, 28/VI vertrek Zolder : 14.00, 16.00
5, 12, 26/VII // 2, 9, 23, 30/VIII vertrek Zolder : 11.30, 14.00, 15.00, 16.00
6, 13/IX // 4/X vertrek Zolder : 14.00, 16.00

8/XI, 15/XI (winterritten) vertrek Zolder : 13.00, 15.00

SPOORFESTIVAL : 19 - 21/VII - met o.a. stoomtrein Antwerpen-Zolder op 19/VII
tentoonstelling NMBS-lokomotieven

STATIONSFEEST : 15 - 16/VIII - met combinatie boot + trein naar Hasselt met
NMBS-stel reeks 43
- modelbouwtentoonstelling

WANDELDAAG TTZ : 6/IX

Programme 1987 :

Jours de circulation : 17, 28, 31/V; 21, 28/VI; 5, 12, 26/VII; 2, 9, 23, 30/VIII
6, 13/IX; 4/X; 8/XI, 15/XI

Circulation spéciale avec SNCB 551.48 et TTZ 554.14 le Di 26/IV à partir de Louvain, vers Zolder, Mol et ev. Eisden.

Festival de chemen de fer : 19 - 21/VII avec vapeur Anvers-Zolder

Fête de gare à Genebos : 15 - 16/VIII avec combin. train - bateau

554.14 :

De officiële inhuldigingsrit wordt voorzien voor zondag 26 april 1987 en deze dag voorziet het programma van de uitgestelde Twee-Brossel-Rit van november jl.

trajekt :

Leuven - Aarschot - Diest - Hasselt - Zolder met de 551.48

Zolder - Genebos met het TTZ-stel 554.14 in dubbel-groene livree

Zolder - Leopoldsburg - Mol met stel 551.48

Er wordt thans onderzocht of het mogelijk is om tijdens de terugrit te rijden over Winterslag met een rit naar As of Etseden.

* Prijs : ** 550 BF voor TTZ en MOBOV-leden

** 650 BF voor niet-leden

** 250 BF voor kinderen tot 12 jaar.

Opmerking : de voorkeur bij de inschrijvingen gaat naar de mensen dit al voor de vorige rit ingeschreven hadden.

INSCHRIJVINGEN :

** voor 10 april 1987

* door storting van het betreffende bedrag op rekening :

452-3018121-77 van de TTZ vzw, 3511 Kuringen

220-0336410-50 van MOBOV, te Hobe

* tijdens de vergaderingen van de T.T.Z. te Zolder.

A.R.B.A.C. Gare Centrale 1000 Bruxelles

K.B.V.V.S. Centraal Station 1000 Brussel

tel / 015/ 41 90 19

Visitas : woensdag 8 april 1987 SMCB Atelier de Tractien de Courtrai

woensdag 6 mei 1987 SMCB Atelier de Tractien de Ronet

L'inscriptien est obligatoire au moins 15 jours à l'avance; elle peut se faire sous forme de simple carte-postale à laquelle il sera donné suite pour préciser lieu et heure de la visite.

Le nombre de participants étant limité, priorité sera donnée aux membres de l'ARBAC en règle de cotisation.

ARBAC  **KBVVS**

bezoeken : woensdag 8 april 1987 MBS Werkplaats Tractie Kertrijk

woensdag 6 mei 1987 MBS Werkplaats Tractie Renet

De inschrijving is verplichtend minstens 15 dagen vóór iedere vastgestelde datum, door middel van een gewone briefkaart. Alleen de ingeschreven leden zullen uitgenodigd worden.

Deur het aantal deelnemers beperkt is, zal prioriteit worden gegeven aan de KBVVS-leden die hun lidgeld betaald hebben.

RAIL REBECQ - ROGNON - Guy Tyteca - 6, Rue des Prés, 7491 Steenkerque

nouveau tél.: 02/268.49.12

- Maison Communale de Rebecq: tél. 067/63.69.95

1987: dixième anniversaire du RAIL REBECQ - ROGNON (voie de 60 cm)

festivités principales les 6-7-8 juin 1987 :

trois locomotives à vapeur en pression: une troisième machine vient en effet d'être réceptionnée (une Orenstein & Koppel de 1928)

d'autres festivités seront prévues dans le courant de la saison

ouverture du saison: 1er mai 1987

déjà annoncée: une exposition au Moulin d'Arenberg à Rebecq pendant tout le mois de mai

NOUVEAU (1987 seulement) : REVUE BIMESTRIELLE "T.P.V." (Train à Petite Vitesse)

(historique et anecdotes sur le R.R.R. exclusivement), éditée pour le 10ème anniversaire du R.R.R. - le N° 1 sort vers la fin du mois de janvier 1987 :

1987: tiende verjaardag van RAIL REBECQ - ROGNON (60 cm - spoor)

grote feestelijkheden op 6-7-8 juni 1987:

drie stoomlocomotieven in dienst: een derde stoomloc werd onlangs aangekocht,

nl. een Orenstein & Koppel uit 1928;

andere evenementen zijn voorzien in de loop van het seizoen 1987, dat zal

aanvangen op 1 mei e.k.

reeds aangekondigd: een tentoonstelling in de Arenbergmolen - Rebecq in de

maand mei - NIEUW: tijdschrift "T.P.V." met nieuws over R.R.

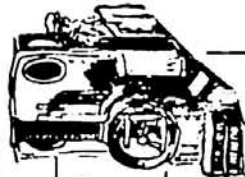

GTF - VOYAGE A L'ETRANGER

Mr. J. Laterre, 68 rue de Marchienne, 6110 Montigny-le-Tilleul

du mardi soir 26 mai au dimanche 31 mai 1987 (week-end de l'Ascension), le G.T.F. organise un voyage qui permettra à découvrir les chemins de fer à voie étroite du Nord du Pays de Galles (Wales) en Grande-Bretagne.

Au programme:

- le Great Orme Railway
- le Snowdon Mountain Railway
- le Llanberis Lake Railway
- le Welsh Slate Museum
- le Ffestiniog Railway
- le Talyllyn Railway
- le Fairbourne Railway
- les Llechwedd Slate Caverns

Prix: 13.200,- FB, au départ de Bruxelles.

Info: voir adresse ci-dessus (joindre 3 timbres de 13,- FB svp)

vzw LOCOMOTION

Beendenlaan 33, 2550 KONTICH - tel. 03/457.53.71
03/455.08.75

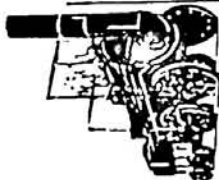

DIAVOORSTELLINGEN in het Cultureel Centrum te Berchem (Antwerpen), Driekoningsstraat 126 (op enkele honderden meter van het station van Berchem):

op vrijdag 27 maart, en
vrijdag 15 mei, telkens vanaf 20u00.

Onderwerpen: beelden van binnen-en buitenlandse spoorwegen en

museumspoorwegen; verschillende goede fotografen zullen

hun medewerking verlenen.

Toegang: gratis. Alle spoorwegvrienden welkom.

REIZEN: op het ogenblik zijn twee groepsreizen in voorbereiding:

- een uitstap naar Londen, met bezoek aan de wereldberoemde "International Model Railway Exhibition", de smalspoorweg "Sittingbourne and Kemsley Light Railway" en een grote museumlijn. Datum: Paasweekend.
- een reis naar Oostenrijk, met het oog op het bijwonen van de feestelijkheden ter gelegenheid van de 150ste verjaardag van de Oostenrijkse Spoorwegen. Datum: einde augustus of midden september.

Het programma van de reizen zal in februari beschikbaar zijn, en kan aangevraagd worden op bovenstaand adres.



HISTORIQUE

En 1975, deux amis et voisins, mais par une même passion pour les choses du rail, décident de faire connaître et de partager celle-ci.

Après un appel dans la presse locale, un premier rendez-vous est fixé et réunit d'emblée 25 personnes qui s'affilient : le CLUB FERROVIAIRE DU CENTRE est né !

Très vite, l'association des deux amis, Messieurs Pierre HAUTEFEN et Michel THIRY, prend de l'extension. Après quelques participations à des expositions extérieures, le C.F.C. organise, en 1978, sa première grande exposition à Houdeng-Goegnies, qui connaît un succès de foule inattendu. Elle sera suivie, l'année suivante, d'une autre, à Manage, lors de l'inauguration de la traction électrique.

Ces deux expositions portent le nombre des membres à plus de 300 ce qui est énorme, chacun des animateurs de cette association étant bénévole et y consacrant, en réalité, ses heures de loisirs.

Un bulletin mensuel, FERRO-FLASH, est le lien de ces 300 membres ;

En 1980, une section s'ouvre à Bruxelles pour partager le travail administratif des animateurs.

LES ACTIVITES

Les activités sont très diverses mais se rapportent, toujours, bien sûr, aux chemins de fer. Pêle-mêle, citons :

- Des réunions hebdomadaires : discussion libre, construction de matériel miniature et de réseaux.
- Des réunions mensuelles : conférence, projection chemins de fer et tramways

CONDITIONS D'ADHESIONS 1987

La cotisation pour l'année 1987 est fixée à 600 francs à verser au compte 271-0061822-65 du Club Ferroviaire du Centre à Houdeng-Goegnies en mentionnant vos nom et adresse complète et la mention "Nouveau membre".

Si vous habitez la région bruxelloise, il vous loisible de vous inscrire à notre de section de Bruxelles, en versant votre cotisation au compte 068-2027267-91 du Club Ferroviaire du Centre "Section Bruxelles".

Pour de plus amples renseignements sur cette section, vous pouvez contacter : Monsieur Michel BROICNIEZ Allée des Jonquilles 18

- Des réunions de travail : soudure et travail du métal blanc.
- Des visites d'usines ferroviaires et d'ateliers SNCB et SNCV.
- Des voyages spéciaux en train et en tram.
- Une bibliothèque ferroviaire bien étoffée.
- Un bulletin mensuel d'information et de documentation ferroviaire.
- Un réseau de petits trains à vapeur au 1/8ème et au 1/12ème.

Toutes ces activités, grâce à une poignée d'admirables animateurs bénévoles mais aussi, avec l'aide de l'Administration Communale de La Louvière qui a toujours eu à cœur de soutenir nos réalisations.

LE FUTUR

Les activités futures sont prometteuses aussi avec les projets

- d'une exploitation régulière du réseau à vapeur vive à Houdeng-Goegnies dès mai 1987.

- de sauvetage et de mise en valeur de la gare d'Haine-Saint-Pierre en collaboration avec la commune de La Louvière et l'Écomusée. Dans ce site se tiendra une exposition permanente sur la construction ferroviaire dans le Centre ainsi que sur les Chemins de Fer. Le C.F.C. y installera ses réseaux au 1/160ème et au 1/87ème qu'il ouvrira au public.

d'une bibliothèque ferroviaire et de réseaux au 1/32ème et au 1/22ème ouvert au public dans la salle de l'ancien Ciné Centre d'Houdeng-Goegnies. Bref, les animateurs du C.F.C. n'auront pas de quoi s'ennuyer dans les mois et années à venir.

Pour les contacter et les soutenir :

- Richard DELLIQUIT, r. Saint Donat, 28 7070 - HOUDENG-GOEGNIES.
- Pierre HAUTEFEN, Chaussée de Mons, 125 7160 - HAINE-SAINT-PIERRE.
- Gilvior BUNNEUX, r. de Luttre, 37 6178 - GOUY-LEZ-PISTON.
- Henri HAUBE, r. Docteur Grégoire, 51 7100 - LA LOUVIERE.
- Christian HACARDIAUX, Chaussée Brunehaut, 75 7140 - RESSAIX.
- Patrick BOUILLON, Chaussée Paul Houtart, 47 7070 - HOUDENG-GOEGNIES.

VOUS ETES INTERESSES PAR

- LES CHEMINS DE FER REELS.
 - LES TRAMWAYS.
 - LES TRAINS MINIATURES.
 - LA VAPEUR.
 - LES PHOTOS ET DOCUMENTS FERROVIAIRES.
- POUR EN SAVOIR PLUS, ADHÉREZ AU club ferroviaire du centre.

Musees

La collection de véhicules propres à l'association devait s'enrichir de deux exemplaires : l'autobus MIVA 530 ainsi que la motrice vicinale SO.9028. Une remorque type N ainsi qu'une "Destelbergen" ayant appartenu au réseau de la Côte sont également exposées à Schepdael.

La cintrouse de rails ligénoise repeinte est exposée au Musée de Natalis. Les travaux de restauration de la remorque A.1576 se poursuivent.

Revue

Tout le monde s'étonne quelque peu de l'absence de notre revue "Tram Magazine". Il avait été décidé que durant l'année 1985, année du centenaire de la SNCV, "Tram Magazine" n'aurait traité que de sujets purement vicinaux. A cet effet, "Tram Magazine" n° 39/40 traite de la ligne de la Côte : ce sujet très vaste a pris un temps énorme pour la rédaction des textes et la confection de la revue. De plus, des ruis ons personnelles et professionnelles ne nous ont pas permis de consacrer tout le temps libre habituellement réservé à cet effet, ce qui provoque le retard actuel. Nous espérons clore le TM 39/40 d'ici la fin de l'année. Les revues suivantes, dont les sujets sont déterminés et traités, devraient permettre de résorber le retard quelque fois indépendant de notre volonté.

Projets 1987

1987 sera l'année du centenaire de la création du dépôt de Schepdael et également l'année du 25^e anniversaire de la création du musée proprement dit. Des festivités seront organisées pour commémorer ces anniversaires, les premières ayant lieu les 21, 23 et 24 mai 1987.

D'ores et déjà, nous pouvons espérer : la circulation à Schepdael de la HL 979, l'exposition de la motrice 6000 de la Côte, en collaboration avec l'Asvi l'exposition de la motrice PCC de retour de Belgrade (ceci dépendant en majeure partie de la rapidité apportée à sa restauration), une exposition sur le thème "Schepdael, son dépôt vicinal, son musée".

En ce qui concerne les voyages, plusieurs projets sont à l'étude : les Grottes de Han et le JTA, les usines Düwag le 11 novembre 1987 (non férié en Allemagne), un voyage en Hollande...

Cotisations 1987

Comme voté à l'Assemblée Générale de mars 1986, la cotisation s'élève à 600 FB pour nos membres résidant en Belgique à verser à l'aide du bulletin de virement/versement en annexe. Pour nos membres résidant à l'étranger, le montant en est fixé à 750 FB, à verser à notre CCP n° 000-004980-69, ce prix couvrant les frais de port très importants pour expédition hors de Belgique.

Nous vous remercions dès à présent de votre confiance en notre association.

* * *

Musea

De verzameling van rijtuigen, eigendom van de vereniging, verrijkte zich met twee voertuigen : de autobus MIVA 531 evenals de NMVB motorwagen SO.9028. Een aanhangwagen type N evenals een "Destelbergen" die aan de kustlijn behoort heeft, zijn eveneens te Schepdaal tentoongesteld.

De herschilderde Luikse railkrommachine is tentoongesteld in het museum van Natalis.

De herstellingswerken van de aanhangwagen A. 1576 worden vervolgd.

Tijdschrift

Iedereen verwondert zich een weinig over het nietverschijnen van ons tijdschrift "Tram Magazine". Er werd besloten dat tijdens het jaar 1985, jaar van de honderdste verjaardag van de NMVB, "Tram Magazine" louter zuiver buurtspoorweg onderwerpen zou bespreken hebben. Te dien einde behandelt "Tram Magazine" nr 39/40 de kustlijn : dit zeer breed onderwerp heeft geweldig veel tijd in beslag genomen voor de redactie van de teksten en voor de samenstelling van het tijdschrift. Daarenboven, hebben persoonlijke en beroepsredenen ons niet toegelaten al de vrije tijd gewoonlijk voorbehouden voor dit werk hiernaan te wijden, wat de huidige achterstand veroorzaakt. Wij hopen TM 39/40 te beëindigen voor het einde van dit jaar. De volgende nummers waarvan de onderwerpen vast staan en klaar zijn moeten toelaten de achterstand in te halen, achterstand soms onafhankelijk van onze wil.

Projekten 1987

1987 zal de honderdste verjaardag zijn van de oprichting van de stelpplaats van Schepdaal en eveneens het jaar van de 25ste verjaardag van de stichting van het eigenlijk museum.

Feesten zullen ingericht worden om deze verjaardagen te vieren, de eerste zullen plaats vinden op 21, 23 en 24 mei 1987.

Nu al kunnen wij hopen op het rijden in Schepdaal van de HL 979, de tentoonstelling van de motorwagen 6000 van de Kust, in samenwerking met de Asvi de tentoonstelling van het PCC rijtuig teruggekomen uit Belgrado (dit hangt

hoofdzakelijk af van de snelheid waarmee de herstelling ervan gebeurt, een tentoonstelling over het thema "Schepdaal, zijn buurtspoorwegstelpplaats, zijn museum".

Bijdragen 1987

Zoals hiervoor medegedeeld zijn wij bewust van onze tekortkomingen tijdens dit jaar 1986. Edoch durven wij u verzoeken uw lidmaatschapsgeld voor het jaar 1987 te storten.

Zoals gestemd op de Algemene Vergadering van maart 1986 bedraagt de bijdrage 600 BF voor de leden die in België verblijven, te storten met het hierbij-gevoegde stortingsbulletin.

Voor onze leden die in Nederland woonachtig zijn is het bedrag op 750 BF vastgelegd, te storten op onze PCR n° 000-004980-69. Deze prijs bedraagt de zeer hogepostkosten voor verzendingen buiten België.

Wij danken U nu reeds voor het vertrouwen in onze vereniging.

* * *

E. KEUTGENS, beheerder AMUTRA,
Fruithoflaan 74 bus 6 - 2600 Antwerpen-Berchem
Tel: 03/239.07.78 (na 19u00).

ANTWERPS TRAM- EN AUTOBUSMUSEUM, FORT 5, 2520 EDEGEM

Start van het nieuwe seizoen : ZONDAG 19 APRIL 1987 - PASSEN.

Toegankelijk vanaf Pasen tot en met het laatste week-end van oktober, elke zaterdag; zondag en wettelijke Feestdag van 14u00 tot 18u00. Toegang gratis. De MIVA-autobus 531 (Van Hool - Fiat, bouwjaar 1968) werd in de voorbije maanden prachtig gerestaureerd en is de nieuwe aanwinst voor het seizoen.

Op vrijdag 12 juni 1987 bestaat het museum reeds 5 jaar !

Noteer alvast in uw agenda: zaterdag 19 en zondag 20 september 1987 : verkoop van oude voorwerpen, boeken, foto's, enz.. van en over trein, tram en bus.

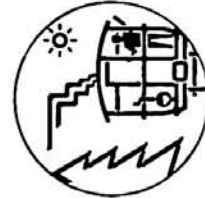
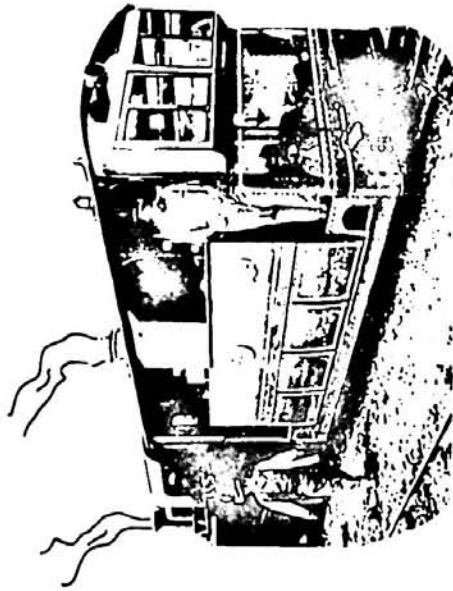

T.T.A. - Tramway Touristique de l'Aisne

Info: dhr. L. Opdebeeck, Nerviersstraat 21, 2018 Antwerpen

Ook in 1987 zal de T.T.A. extra stoomtreinen inleggen met historisch materieel zoals balkonrijtuigen e.d.

De juiste data worden later bekendgemaakt.

Les trains à vapeur historiques rouleront aussi en 1987.

Les dates exactes des circulations seront communiquées ultérieurement.

INTERNATIONAL FERROVIAIRE CLUB

46, Avenue de Savigny
93600 AULNAY sous BOIS

(FRANCE)

Tel. (16 - 1) 43 84 78 17

Pierre HENOCH
25, Rue Albert Pichon
F-78140 VELIZY

FRANCE

Association Loi de 1901. (J.O du 18/01/84)

PROGRAMMES DES VOYAGES I. F. C 1987

- 14 et 15 MARS : L' Auvergne en autorail panoramique X 4208 de l'AGRIVAP. Clermont Ferrand - Ambert (Visite du musée de la machine à vapeur agricole). Aurillac - Bort les Orgues - Neussargues - Viaduc de Garabit - Clermont Ferrand
- 28 MARS : Train à vapeur autour de Paris par les petite et grande ceintures. Locomotive 230 G 353.
- 9 MAI : Adieu aux autorails X 3800 "Picasso" dans la vallée de la Meuse entre Charleville (France) et Namur (Belgique).
- 24 MAI : Trains spéciaux sur le réseau du Vivarais. Train à vapeur avec la locomotive Pinguely bi-cabine et autorail Billard.
- 14 JUIN : Du moyen âge au train à vapeur. Fêtes médiévales de Provins. Train à vapeur Paris - Montreuil Flamboin - Provins. Locomotive 230 G 353
- Debut SEPTEMBRE : Fêtes du 150^{eme} anniversaire des Chemins de fer Autrichiens.
(Date non définie) Trains spéciaux à vapeur
Tramway special
Visite de Vienne
Cavalcade de trains (60 trains)
Parcours Paris - Vienne et retour en avion.
- 10 et 11 OCTOBRE : Autorail special R.G.P (Rame a Grand Parcours) dans les vosges.
- 8 NOVEMBRE : Autorail special en region Parisienne.
- 6 et 20 DECEMBRE : Trains spéciaux à vapeur autour de Paris.

	1) Gevraagde ritdatum	2) Aanvrager	3) Reisweg + desgevallend uurregeling	4) Samenstelling van de trein
	<u>definitieve treinen</u>			
— 1) 25 april 1987	2) Brabant Rail (NL) + Stoomcentrum Maldegem		3) * Leuven - Mechelen - Nekkerspoel - Berchem - Roosendaal (NL) * Roosendaal (NL) - Berchem - Lier - Mol - Weert (NL) * Weert (NL) - Hamont - Neerpelt - Mol - Hasselt - Aarschot - Leuven	4) 12.004 + 5 KB + 1 KA
— 1) 17 mei 1987	2) Commercieel Agentschap NMBS Kortrijk		3) Izegem - Oostende	4) 29.013 + 10 L-rijtuigen
— 1) 7 juni 1987	2) GCV Antwerpen		3) Antwerpen Oost - Kalmthout	4) 12.004 + AK
— 1) 13 juni 1987	2) Stad Lier		3) Lier - Aarschot - Diest - Leopoldsburg Leopoldsburg - Mol - Herentals - Lier	4) Nog niet bepaald
— 1) 14 juni 1987	2) Stad Diksmuide		3) Diksmuide - Lichtervelde - Deinze - Gent-St-Pieters - Dendermonde Mechelen - Lier	4) 29.013 of 1.002 + 7 AK + 1 AKD + 1 Ebis
— 1) augustus 1987	2) Stad Eeklo + Stoomcentrum Maldegem		3) Leuven - Eeklo en terug	4) Nader te bepalen



	1) Date de circulation demandée	2) Demandeur	3) Parcours / horaire éventuel	4) Composition du train
	<u>Trains définitifs.</u>			
— 1) 25 avril 1987	2) Brabant Rail (NL) + Stoomcentrum Maldegem		3) * Leuven - Mechelen-Nekkerspoel - Berchem - Roosendaal (NL) * Roosendaal (NL) - Berchem - Lier - Mol - Weert (NL) * Weert (NL) - Hamont - Neerpelt - Mol - Hasselt - Aarschot - Leuven	4) 12.004 + 5 KB + 1 KA
— 1) 17 mai 1987	2) Agence Commerciale SNCB Courtrai		3) Izegem - Oostende	4) 29.013 + 10 voitures L
— 1) 7 juin 1987	2) GCV Antwerpen		3) Antwerpen-Oost - Kalmthout	4) 12.004 + AK
— 1) 13 juin 1987	2) Stad Lier		3) Lier - Aarschot - Diest - Leopoldsburg	4) Pas encore déterminé
— 1) 14 juin 1987	2) Stad Diksmuide		3) Diksmuide - Lichtervelde - Deinze - Gent-St-Pieters - Dendermonde - Mechelen - Lier	4) 29.013 ou 1.002 + 7 AK + 1 AKD + 1 Ebis
— 1) 1er août 1987	2) Stad Eeklo + Stoomcentrum Maldegem		3) Leuven - Eeklo - Maldegem et retour	4) A déterminer



Wij danken de NMBS voor de (onder voorbehoud !) meegedeelde gegevens.

Voor het overige heeft de NMBS op dit ogenblik (midden januari) nog aanvragen ontvangen voor ongeveer 20 (!) stoomtreinritten of ritten met historische dieselmotorwagens. Over al deze ritten wordt nog onderhandeld.

De Commerciële Directie van de NMBS vraagt zich bovendien af, of de spoorwegverenigingen eventueel zouden geïnteresseerd zijn in een speciale rit (Oostende)-Brussel-Luik-Köln Deutz heen en terug (de "Rhein Express") in november 1987, ten behoeve van de Belgische modelspoorvrienden die een bezoek zouden wensen te brengen aan de grote modeltreintentoonstelling die dit jaar zal doorgaan in de hallen van de Kölner Messe.

Treinsamenstelling: historische dieselloc 5403 + IIB-rijtuigen of -indien mogelijk- stoomloc 1.002 + IIB-rijtuigen.

Prijs (zonder toegang tentoonstelling): ongeveer 800,- Bfr.

Eventuele reacties graag aan onderstaand adres !

Nous remercions la SNCB pour la communication (sous réserve, évidemment !) de ces informations.

En plus, la SNCB a reçu des demandes supplémentaires pour env. 20 (!) circulations de trains à vapeur ou autorails historiques en 1987. Ces circulations ne peuvent pas encore être confirmées en ce moment (mi-janvier 1987).

La Direction Commerciale de la SNCB propose également de faire circuler un train spécial (Ostende)-Bruxelles-Liège-Cologne (Köln Deutz) pendant le mois de novembre 1987, afin de donner l'occasion aux amateurs ferroviaires belges de visiter la grande exposition de trains miniatures, qui sera organisée cette année dans les halles de la Kölner Messe.

Composition de ce train (le "Rhein Express"): locomotive diesel historique 5403 ou (si possible...) locomotive à vapeur 1.002 + voitures IIB.

Prix (sans admission à l'exposition): env. 800,- fr.

Les associations intéressées sont priées de contacter la SNCB (voir adresse ci-dessous).

Adres / adresse:

NMBS - Commerciële Directie, Bureau 63-22, sectie 26,
Ravensteinstraat 60, bus 24, 1000 Brussel

SNCB - Direction Commerciale, Bureau 63-22, section 26,
Rue Ravenstein 60, bte. 24, 1000 Bruxelles

Telefoon / téléphone: 02/525.26.01

- En ce qui concerne les travaux de restauration de la machine 1.002, la SNCB n'est toujours pas en mesure de confirmer la mise en service de la "Pacific" en 1987. Affaire à suivre...
- Wat de restauratiewerkzaamheden aan de stoomloc type 1 betreft, kan de NMBS op dit ogenblik de inzet van de machine in 1987 nog niet bevestigen. Afwachten maar...
- At this moment, SNCB/NMBS cannot yet confirm that the "Pacific" steam locomotive 1.002 will be used for special trips in 1987. More news will follow later...

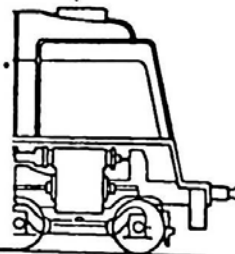

- kennismaking met de vereniging "DE MIJLPAAL";
- perikelen rond de verplaatsing van de historische gedenkzuil;
- onafhankelijkheid van België in 1830; ontwerp en ontstaan v.d. spoorwegen;
- overzicht van de snelle evolutie van het Belgisch spoorwegnet;
- ontstaan en ontwikkeling van de stoommachines; eerste stoomlokomotieven
- klassificatie stoomlokomotieven - overzicht verschillende types van ketels;
- stoomverdeling- werkingsprincipes - overzicht van de meest toegepaste stelsels van stoomverdeling aangevuld met aanschouwelijke panelen en demonstratie toestel stoomverdeling Waischaerts;
- overzicht van het stoomtijdperk in België 1835-1966 (12 periodes) met beschrijving en foto's van de meest gebruikelijke types van stoomlokomotieven;
- einde van het stoomtijdperk - van stoom naar stroom;
- studies en beschouwingen in verband met de elektrische tractie, ontwikkeling van de eerste elektrische voertuigen in België; inhuldiging elektrische lijn Brussel-Antwerpen 1935;
- 50 jaar elektrische traktie 1935-1985 - overzicht van het Belgisch traktiematerieel, beschrijving, karakteristieken, foto's elektrische motorrijtuigen en lokomotieven;
- overzicht van de oudste vormen van gesleepte rijtuigen en ontwikkelingsvormen van reizigersmaterieel;
- geschiedenis en ontstaan van de sporen, verschillende types van spoorstaven met hun bijzonderste karakteristieken;
- de spoorwegen en de stad Mechelen, centraal punt van het Belgisch spoorwegnet - rol en invloed van de spoorwegen in verband met de ontwikkeling van de stad;
- maquettes van de stad Mechelen (schaal 1/1000) en omgeving met spoorweginfrastructuur 1835 - 1885 - 1935 (in opbouw)
- ontstaan en ontwikkeling van het "Arsenaal" (spoorweg werkplaats te Mechelen) verklarende panelen en fotomateriaal;
- het leven in het "Arsenaal" - bijzondere opdrachten - uitbeelding op schaal van de constructie van een gesteept rijtuig.

Al de voornoemde onderwerpen zijn rijk voorzien van teksten en foto's en worden aangevuld met levensgrote onderdelen.

De tentoonstelling toont ook nog een "pyrogravure" (vertrek 1ste trein in België - station Brussel Groendreef); twee replieken op ware grootte van stoomlokomotieven gebouwd in 1885 naar aanleiding van 50 jaar spoorwegen in België. Verder nog verschillende schaalmodellen van een der eerste Belgische stoomlokomotieven aangevuld met de eerste vormen van rijtuigen aangepast voor reizigersvervoer in 1835.

Tenslotte allehande voorwerpen en fotomateriaal uit het vroegste spoorwegtijdperk.

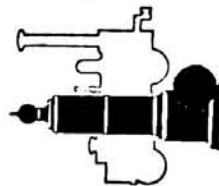

MECHELSE VERENIGING voor SPOORWEGHISTORIEK

de mijlpaal

LEUVENSESTEENWEG 30 2800 MECHELEN
TELEFOON (015) 415911 binnenpost 2168



Mededeling vanwege het SPOORWEGMUSEUM (NMBS)
Communication du MUSEE DES CHEMINS DE FER (SNCF)

Bijkomende publicaties, te bekomen in het Spoorwegmuseum van Brussel-Noord:

- "Le Rail en Tournaisis"; 800,- fr.
 - "Kalender NMBS 1987"; 250,- fr.
 - Wederuitgave "Oorsprong van stoommachines en stoomlocomotieven" (De Mijlpaal); 200,- fr.
 - Brochure over het G.C.I.-rijtuig; 100,- fr.
- Nouvelles publications disponibles au Musée des Chemins de fer à Bruxelles-Nord:
- "Le Rail en Tournaisis"; 800,- fr.
 - "Calendrier SNCF 1987"; 250,- fr.
 - Réédition "Oorsprong van stoommachines en stoomlocomotieven" (De Mijlpaal); 200,- fr.
 - Brochure au sujet de la voiture G.C.I.; 100,- fr.



N.M.B.S. - SPOORWEGMUSEUM - BRUSSEL NOORD
S.N.C.B. - MUSEE DES CHEMINS DE FER - BRUXELLES NOORD

Het museum is toegankelijk voor het publiek het ganse jaar door, van maandag tot vrijdag, telkens van 9u00 tot 16u30; voortaan zal het museum ook open zijn op elke eerste zaterdag van de maand, behalve op feestdagen.

Le musée est accessible pendant toute l'année, du lundi au vendredi, de 9h00 à 16h30; dorénavant le musée sera également ouvert au public chaque premier samedi du mois, sauf si ce samedi est un jour férié.

DE MIJLPAAL - Mechelse Vereniging voor Spoorweghistoriek
Centrale Spoorwegwerkplaatsen NMBS te Mechelen
Secretariaat: W. Stubbe - tel. 015/41.59.11 / post 2168

Het regionaal spoorwegmuseum is vrij toegankelijk iedere laatste zaterdag van de maand, telkens van 10u00 tot 17u00.
Groepsbezoeken op aanvraag, liefst 1 maand op voorhand, op elke eerste en derde donderdag van de maand, telkens tussen 13u30 en 16u30.

Beknopt overzicht van de behandelde onderwerpen in het regionaal spoorwegmuseum DE MIJLPAAL, gevestigd in de Centrale Spoorwegwerkplaatsen te Mechelen:
zie hiernaast.

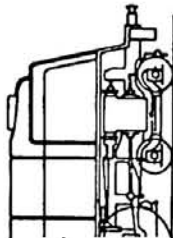

BRUSSELS MODEL STEAM CLUB

asbl/vzw
Fuchsiastraat 54, 1080 Brussel
Rue des Fuchsias 54, 1080 Bruxelles
Info: 02/425.73.59 (Verhellen M.)

Le B.M.S.C. organisera les 7 et 8 mars 1987 une exposition
"VAPEUR EN MINIATURE"

dans son "clubhouse" au 327, Chaussée de Neerstalle à 1190 Bruxelles (Forest)
Entrée: 20,- fr.

De B.M.S.C. organiseert op 7 en 8 maart 1987 een tentoonstelling

"STOOM IN MINIATUUR"
in het clubhuis gelegen Neerstalsteenweg 327 te 1190 Brussel (Vorst)
Inkom: 20,- fr.

Mededeling van de K.M.Y.C.A. - Koninklijke Model Yacht Club van Antwerpen
stoomgroep - p/a F. Fredricks, Ganzenbollaan 26, 2550 Kontich
03/457.49.91

Activiteiten voorzien voor 1987:

- bezoek aan de tentoonstelling "Techniek in Vrije Tijd" te Utrecht op 18 april e.k.
- uitstap naar Leek (NL), met bezoek aan de internationale stoomdagen aldaar, op 30 mei 1987
- 23 en 24 april e.k.: live steam -ritten ter gelegenheid van de opendeurdagen van de Technische School te Edegem (Antwerpen)
- 5 en 6 september e.k.: K.M.Y.C.A. stoomdagen op de clubbaan in het park "Ter Rivierenhof" te Antwerpen

verder zullen wij trachten elke zon- en feestdag voor live steam -rijgen te zorgen bij goed weder, op onze clubbaan in het "Ter Rivierenhof" te Deurne/Antwerpen, vanaf 1 mei tot einde september, telkens vanaf 13u30 tot 17u30



Mededeling van de heer Robert DE BEUKELAER 03/324.59.25
Van Dornestraat 75, 2100 Deurne
M O D E L T R E I N C L U B D E U R N E .

MTD is een club van modelbouwers met een uitgebreide treinesectie. Vergaderingen hebben 2x per maand plaats in het lokaal gelegen in het Bisschoppenhof, Suzan Spanhovenstr. te Deurne. De activiteiten omvatten werkvergaderingen aan de clubbaan en diorama's, diavoorstellingen en modelbouw demonstraties. Een tentoonstelling heeft plaats op 6-7 en 8 maart 1987 in het Centrum Zurenberg Antwerpen.

MTD est une association de modélistes avec une importante section de trains. Les réunions ont lieu 2 fois par mois dans le local situé dans le riant château Bisschoppenhof, Suzan Spanhovenstraat à 2100 Deurne. Les activités comprennent des réunions spéciales pour la construction d'un réseau ferroviaire et de dioramas et d'autres pour des démonstrations de modélisme, et présentation de diés. La prochaine exposition aura lieu le 6-7 et 8 mars 1987 dans le Centre Zurenberg, Dageraadplaats, à Anvers.

Mededeling van de LEUVENSE MODELREINCLUB

De Leuvense modeltreinclub zal haar 4de ruilbeurs voor modeltreinen (voor alle schalen en alle merken) inrichten op zondag 25 oktober 1987. Contactpersoon: P. Daniëls, Bovenstraat 4a, 3202 Linden - 016/25.72.94

M.M.S.L. Mechelse Miniatuur-Spoorweg-Liefhebbers (Tel. 015/
Tervuursesteenweg 217 - 2800 Mechelen 41.81.59)

Tentoonstelling : "Kleine treinen, grootse hobby".

Ter gelegenheid van haar vijfjarig bestaan organiseert de MMSL een grote tentoonstelling van miniatuurtreinen.

Plaats : in de bovenzaal van het Mechelse Speelgoedmuseum, Nekkerspoelstraat 21 te Mechelen.

Openingsdagen : 11, 12 en 18, 19, 20 april 1987.

Openingsuren : telkens van 10 tot 17 uur.

Toegangsprijs : slechts 25 F ! (onder de 7 jaar gratis).

... Talrijke rijdende banen ... Een grote HO-moduleconstructie

... Artisanale modellen (O en I) ... Collectiestukken ...

... Een tombola en ... een gezellig kafetaria !

MUSEE COMMUNAL DE HERSTAL

Place de la Licourt 25, 4400 Herstal - tél. 041/64.09.60 ext. 159

Les Amis du Musée Herstalien organisent du 24 avril au 31 mai 1987, au Musée Communal de Herstal, 25 place de la Licourt à Herstal, une exposition de modélisme ferroviaire sur le thème :

"LA LOCOMOTIVE ALLENHANDE".

Une bourse d'échange aura lieu le dimanche 26 avril de 10h00 à 13h00. Les personnes désireuses de réserver un comptoir de vente pourront s'inscrire en écrivant au musée (voir adresse et n° de téléphone ci-dessus).



COMMISSION DE MODELISME
DE FEBELRAIL

MODELBOUWCOMMISSIE VAN
FEBELRAIL

Voor inlichtingen wendt U naar : Luc De Neuter .
Lange Koepoortstraat , 55 .
2000 Antwerpen .

De eerstvolgende vergadering gaat door op zaterdag 14 februari in de lokalen van " de Pijl " te Muizen bij Mechelen om 14.00 Uur . Bij deze wordt U hartelijk uitgenodigd om de vergadering bij te wonen . Op de dagorde staan o.a. : - reglement voor het uitbaten van modulebanen, - verantwoordelijkheid en organisatie van bijeenkomsten voor moduleliefhebbers, - overzicht van de diensten en verworvenheden van de modelbouwcommissie .

Anders gezegd, het is de hoogste tijd dat het werk van de commissie meer tot het individu zelf komt . Daar kunnen alle clubs zeker aan meewerken door hun aanwezigheid en hulp op de bijeenkomsten van de commissie te vermenigvuldigen .

La première réunion à venir aura lieu le samedi 14 février à 14.00 Hr dans les locaux du club " de Pijl " à Muizen près de Malines . Par la présente tous les responsables sont priés de se joindre à cette réunion . L'ordre du jour présente les points suivants : - élaboration d'un règlement pour l'exploitation des réseaux modulaires, - responsabilités et arrangements pour l'organisation de ces rencontres, - résumé des acquits et travaux de la commission qui sont à diffuser en public, - présentation de l'alimentation et du système de signalisation des modules . Autrement dit: Il est temps de présenter en termes pratiques et concrets notre travail au modéliste . Votre présence nous sera d'une grande aide afin de réaliser ce programme .

Mededeling van de Hoeseltee Treinclub

Info: Smets D. - Dubois M. - Lindekapelstraat 7 - tel. 011/41.53.72 (na 19u00)
3720 Hoeselt

INTERNATIONALE RUILBEURS van modeltreinen en aanverwanten van diverse merken en schalen,
op zondag 15 maart 1987,
in het Cultureel Centrum van Hoeselt, Europalaan.
Openingsuren: van 9u00 tot 13u00; voor tafelhouders open vanaf 8u00.



De eerstvolgende Algemene Vergadering van onze federatie FEBELRAIL zal doorgaan op ZATERDAG 14 MAART 1987, om 13u30, in het metrostation Anneessens te Brussel (ingang kant Fontainasplein).
Inlichtingen: Febrail vzw, Postbus 44, 1040 Brussel-42.
Enkel vertegenwoordigers van de aangesloten verenigingen zijn uitgenodigd !

La prochaine Assemblée Générale de notre fédération FEBELRAIL

se tiendra LE SAMEDI 14 MARS 1987, à 13h30,

dans la salle de réunions de la station métro Anneessens (entrée côté Place Fontainas).

Reenseignements: Febrail asbl, Boite Postale 44, 1040 Bruxelles-42.

Seuls les représentants des associations membres sont attendus !

via

vlaamse vereniging voor industriële archeologie
Postbus 30
Postkantoor Maria Hendrikplein
9000 GENT-12

DE V.V.I.A. IN 1987 ...

Tijdens 1987 wil de VWIA vooral actief zijn op drie terreinen, die in het verleden reeds aangeboord en geprospecteerd werden :

- het industrieel-archeologisch en het bedrijfstoerisme : daarvoor werd trouwens een specifieke dochter-organisatie opgericht, en vanaf mei tot oktober organiseren we in de vijf Vlaamse provincies een toeristische rally 'Naar de Herten van Flanders' Technology' ;
 - de edukatieve aspecten van de geschiedenis van nijverheid en techniek : het begeleiden van de film 'Erven met Eerbid' (première na de algemene vergadering van de VWIA op 31 januari in Izegem) en de vormende pakketten die erkend werden door de Dienst Volksontwikkeling van de Vlaamse Gemeenschap, zijn daarvan enkele voorbeelden ;
 - de uitbouw en het structureren van een eigen 'Vlaams Documentatie en Onderzoekscentrum voor het Industrieel Erfgoed' .
- Daarnaast gaan we uiteraard voort met onze stadsvandelingen en plaatsbezoeken, zal er andermaal een 'Vlaams-Nederlandse Ontmoetingsdag voor Industriële Archeologie' ingericht worden, komen onze werk- en studiegroepen verder samen.
- In 1987 hebben wij Uw steun nodig .
Niet alleen in de vorm van lidgelden of financiële bijdragen .
Maar vooral Uw praktisch advies, Uw ideeën, Uw hulp en suggesties bij de organisatie van projecten en activiteiten, enz...
Tijdens 1987 verwachten wij, meer nog dan vroeger, impulsen uit alle gewesten.

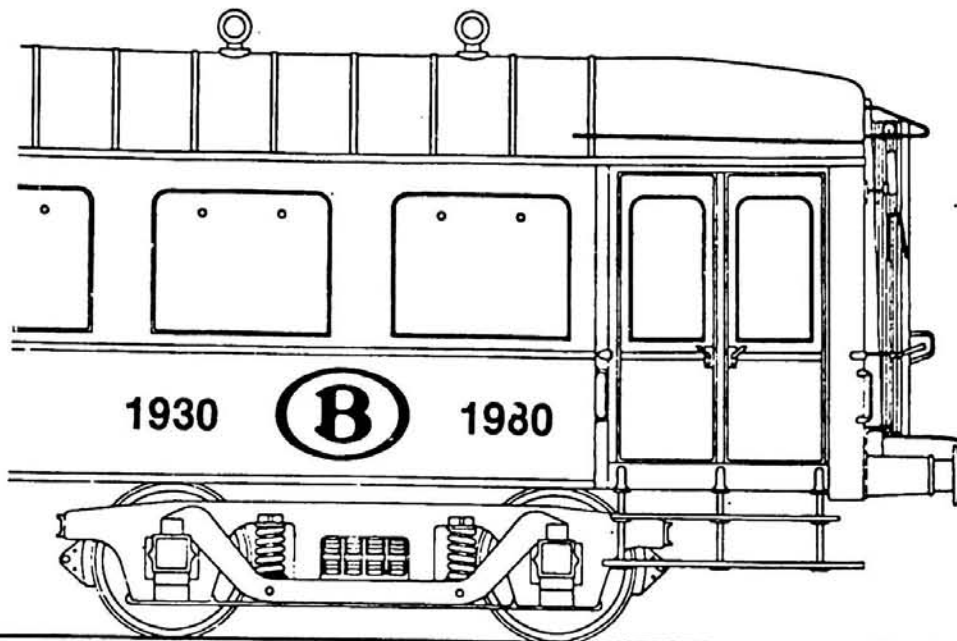

50 ANS DE TRANSPORT VOYAGEURS

- NOUVELLE PUBLICATION !

Tome 1: Edition néerlandaise : sortie de presse le 15 janvier 1987
Edition française : sortie de presse dans le second semestre 1987
Tome 2: Entièrement bilingue : disponible

Les deux tomes sont vendus conjointement (un total de plus de 830 pages !)
Ils sont expédiés à la réception du versement s'il est fait choix de la langue néerlandaise. Dans le cas de commande de la version française, le tome 2 est envoyé immédiatement tandis que le tome 1 est expédié à la parution.

Le prix actuel des 2 volumes est de 2750,- FrB + frais d'envoi :

Belgique seulement : envois normaux : 210,- FrB / recommandés: 360,- Frb
Etranger (tous pays): envois recommandés: 510,- Frb

Les commandes sont faites par versement préalable de la somme correspondante au compte 240-0380489-59 du GTF asbl, 4000 Liège-1.

De l'étranger par versement préalable au compte de chèque postal "Bruxelles 000-0896641-70 du GTF asbl, 4000 Liège-1, Belgique".

L'envoi d'un mandat poste international à l'ordre de "GTF asbl, BP 191, B-4000 Liège-1" est admis.

L'objet de la commande ainsi que la langue choisie doivent être clairement spécifiés.

50 JAAR REIZIGERSVERVOER

- NIEUWE UITGAVE !

Boekdeel 1: Nederlandstalige uitgave: verschijnt op 15 januari 1987

Franstalige uitgave: wordt in de loop van het tweede semester van 1987 verwacht.

Boekdeel 2: Volledig tweetalig: thans beschikbaar.

Beide boekdelen worden samen en ondeelbaar verkocht (samen meer dan 830 blz. !)
De Nederlandstalige uitgave wordt onmiddellijk na ontvangst van het bedrag van de bestelling verstuurd. Van de Franstalige versie wordt boekdeel 2 onmiddellijk na bestelling verstuurd, terwijl boekdeel 1 pas na verschijning volgt.

De prijs voor de twee boekdelen bedraagt 2750,- Bfr. + verzendingskosten :

België alleen: gewone zendingen: 210,- Bfr. / aangetekende zendingen: 360,- Bfr.
Buitenland (alle landen): aangetekende zendingen: 510,- Bfr.

Bestelling gebeurt door voorafgaandelijke storting van het overeenkomstig bedrag op rekening 240-0380489-59 van GTF vzw, 4000 Liège-1.

Vanuit het buitenland door storting op postchequerekening "Brussel - 000-0896641-70 van GTF vzw, 4000 Liège-1, België".

Het gebruik van een internationale postwissel op order van GTF vzw, PB 191, 4000 Liège-1, België is toegelaten.

Het onderwerp van de bestelling alsook de gekozen taal dienen duidelijk vermeld.



B.V.S.

BEIGISCHE VRIENDEN VAN DE STOOMLOKOMOTIEF v.z.w.

B.V.S. - SHOP * Correspondentieadres: Vangraabenstr 24 - B-3071 ERPS KWERPS WINKEL; Station Baasrode-Noord. Open elke 1e + 3e zaterdag v.d. maand. Tel.: (elke zaterdag) 052/33.02.23

NIEUWE SPOORWEGPUBLICATIONS:

- * "BENELUX LOCOMOTIVES & MULTIPLE UNITS" Eindelijk een volledige up-to-date inventaris van het Benelux tractiemateriaal. Prijs: 350 + 30 port = 380 F franco
 - * "LIJNDIESELLOKS IN WEST-EUROPA" van 1945 tot op heden. Volledig overzicht van alle na de oorlog gebouwde dieselloks! Prijs: 1295 F franco
 - * "ALASKA - FEUERLAND" - Spoorwegen over het ganse Amerikaanse continent. Prachtig gefillustreerd. Prijs: 1976 F. franco.
 - * "STRASSEN- & STADTBAHNEN IN DEUTSCHLAND - HESSEN" Een eerste deel in een nieuwe reeks van Eisenbahnkurier. Prijs: 1536 F. Franco.
 - * "DB Triebwagen der 50-er Jahre" met o.m. de TEE. Prijs: 657 F franco
 - * "EISENBANPANDRAMA BOEHREN & MAERHEN" van J. Slezak. Prijs: 750 F. franco
 - * "VITZNAU-RIGI" bij Orelli+Fössli Prijs: 1468 F franco.
 - * "GESCHICHTE DER DÜSSELDORFER STRASSENBAHN" Prijs: 1316 F. franco.
 - * "EXPRESSZÜGE AUF SCHMALER SPUR" bij Schweers+Hall. Samenbundeling van van de 3 eerder afzonderlijk verschenen deeltjes: Bernina, Glacier en Panoramie Express. Prijs: 1316 F franco.
 - * "DIE LOETSCHBERGBAHN" bij Cabri. Prijs: 1740 F franco. Bestaat ook in Franse versie (zelfde prijs)
 - * "CHEMIN DE FER DU HERAULT" ook bij Cabri. Prijs: 1240 F franco.
 - * "ALASKA-TERRER DE FEU" - Franse versie van Alaska-Feuerland, doch andere prijs! Franco: 2240 F.
 - * "DAMPF & REISE", het nieuwe tijdschrift bij Röhr Verlag. Nr 1 en 2 reeds beschikbaar. Prijs per nr: 325 F/st.
 - * "BORSIG, LOKOMOTIVEN FXR DIE WELT" Alles wat deze beroemde fabriek ooit aan loks heeft gebouwd. Van de DRG tot bij Denayer in Hillebroek! 1716 F franco
 - * "TRIEBFahrzeuge DER JUNGfRAUREGION" Prijs: 540 F franco.
 - * "LOCO KALENDERS" Niet alleen de laatste uitgave à 390 F franco, doch ook nog alle vorige edities sedert 1979 à 330 F franco. Speciale prijs voor alle edities samen: 2500 F franco!
 - * "MINIREX KALENDER" 636 F franco.
 - * "EISENBahn+LANDSCHAFT" kalender van Merker: 270 F franco.
 - * "STEAM ON 4 CONTINENTS" deel 2 (Afrika) Prijs: 1316 F franco.
 - * "STEAM ON 4 CONTINENTS" deel 1 (Amerika+Europa) Prijs: 1059 F franco.
 - * "BVS-POSTERS" echte foto's; ca 30 x 40 cm. 300 F/st, port 30 F/zending. Motieven: NMBS 29.013; 29.013+12.004 te Br. Zuid; idem te Kortenberg, 12.004 te Dudenaarde; id. Astene; E-lok T 12; E-lok T 11; BVS-Cockerill
- Verder nog diverse reeksen nieuwe postkaarten. Kom Uzelf overtuigen en breng ons een bezoek te Baasrode!
- Abonnementen op spoorwegtijdschriften: BVS-Shop kan voor U, zonder bijkomende kosten, een abonnement nemen op volgende tijdschriften:
RAIL MAGAZINE, LA VIE DU RAIL, EISENBahnKURIER, EISENBahnMAGAZIN, RAIL REVUE, RAILFOTO, SCHWEIZER EISENBahnREVUE, MODELLEISENBahn, MIBA, SPOORWEGJOURNAAL, EISENBahnJOURNAL, MAERKLIN MAGAZINE, FLEISCHMANNKURIER enz.....

B.V.S. - SHOP * Correspondance: Vangraabenstr 24 - B-3071 ERPS KWERPS MAGAZIN; Gare de Baasrode-Noord. Chaque 1e et 3e samedi du mois. Tel.: (Chaque samedi) 052/33.02.23

NOUVELLES PUBLICATIONS FERROVIAIRES:

- * "BENELUX LOCOMOTIVES & MULTIPLE UNITS" Enfin un inventaire complet du matériel de traction Benelux. Prix: 350 + 30 F de frais d'envoi = 380 F franco
 - * "LIJNDIESELLOKS IN WEST-EUROPA" de 1945 à nos jours. Un aperçu de toutes les diesels construites après la guerre! Prix: 1295 F franco.
 - * "ALASKA - FEUERLAND" - Le rail sur tout le continent américain. Prix: 1976 F.
 - * "STRASSEN- & STADTBAHNEN IN DEUTSCHLAND - HESSEN" Le 1er tome d'une nouvelle série de Eisenbahnkurier. Prix: 1536 F. franco.
 - * "DB Triebwagen der 50-er Jahre" avec e.a. les TEE. Prix: 657 F franco
 - * "EISENBANPANDRAMA BOEHREN & MAERHEN" de J. Slezak. Prix: 750 F. franco
 - * "VITZNAU-RIGI" chez Orelli+Fössli Prijs: 1468 F franco.
 - * "GESCHICHTE DER DÜSSELDORFER STRASSENBAHN" Prijs: 1316 F. franco.
 - * "EXPRESSZÜGE AUF SCHMALER SPUR" chez Schweers+Hall. Regroupe les 3 volumes parus antérieurement: Bernina, Glacier et Panoramie Express. Prix: 1316 F franco.
 - * "LE CHEMIN DE FER DU LOETSCHBERG" chez le Cabri. Prijs: 1740 F franco.
 - * "CHEMIN DE FER DU HERAULT" également chez le Cabri. Prijs: 1240 F franco.
 - * "ALASKA-TERRER DE FEU" Franco: 2240 F.
 - * "DAMPF & REISE", la nouvelle revue du Röhr Verlag. No 1 et 2 disponibles Prix par numéro: 325 F/pc.
 - * "BORSIG, LOKOMOTIVEN FXR DIE WELT" Reprend toutes les machines construites par cette firme réputée. Prix: 1716 F
 - * "TRIEBFahrzeuge DER JUNGfRAUREGION" Prijs: 540 F franco.
 - * "CALENDRIERS LOCO"; non seulement la dernière édition à 390 F franco, mais également toutes les éditions précédentes de 1979 à 1986 au prix de 330 F franco. Prix spécial pour toutes les éditions 79-87: 2500 F franco!
 - * "CALENDRIER MINIREX" = 636 F franco.
 - * "CALENDRIER EISENBahn+LANDSCHAFT" de Merker: 270 F franco.
 - * "STEAM ON 4 CONTINENTS" tome 2 (Afrique) Prijs: 1316 F franco.
 - * "STEAM ON 4 CONTINENTS" tome 1 (Amerique+Europe) Prijs: 1059 F franco.
 - * "BVS-POSTERS" photos véritables; 30 x 40 ca. 300 F/pc, port 30 F/ envoi. Motifs: SNCB 29.013; 29.013+12.004 à Br. Midi; idem à Kortenberg, 12.004 à Audenaerde; id. Astene; Loco T 12; Loco T 11; BVS-Cockerill. En plus, différentes séries de cartes postales. Rendez-nous visite à Baasrode!
- Abonnement sans frais supplémentaires aux revues suivantes: RAIL MAGAZINE, LA VIE DU RAIL, EISENBahnKURIER, EISENBahnMAGAZIN, EISENBahn ILLUSTRIEERTE, EISENBahnJOURNAL, RAIL REVUE, RAILFOTO, SCHWEIZER EISENBahnREVUE, MODELLEISENBahn, MIBA, SPOORWEGJOURNAL, MAERKLIN MAGAZINE, FLEISCHMANNKURIER etc.....

LIBRAIRIE

- 04/567 SÉRIE DE 6 CARTES POSTALES - COULEURS COMMERCIALES SNCV-CÔTE (EDITIONS 1986) (5 C.P. VAN MIEGHEM + 1 C.P. DIE BAHNLADEN) 105 F
- 04/568 SÉRIE DE 5 RÉPRODUCTIONS EN BISTRE D'ANCIENNES CARTES POSTALES DE LA CÔTE. ÉDITÉE PAR NOTRE CONSEUR LE TIO 125 F
- 04/569 SÉRIE DE 7 CARTES POSTALES "LONDON TRANSPORT" (3 "TRAMWAYS" + 4 "MÉTRO") - COULEURS 150 F
- 04/570 SÉRIE DE 18 CARTES POSTALES - COULEURS CONSCRÉS A LA SUISSE (NSTCM, BVB, LEB, CMN, CJ ET CEV) ED. DU CABRI - 1987 300 F
- 04/571 CALENDRIER "LOCO 87". BIEN CONHU DE NOS MEMBRES (12 PHOTOS SNCB DONT 4 EN COULEURS) 385 F
- 04/572 BROCHURE EN LANGUE ALLEMANDE CONSCRÉE À LA RÉCENTE RESTRUCTION DU KBE (CHEMIN DE FER COLOGNE-BONN) L. 17, 18 & 19. (FORMAT A4 - EN COULEURS) 175 F

- 04/562 DEUX FASCICULES D'ANECDOTES ET INFORMATIONS EXTRAITES DE LA PRESSE GANTOISE RELATIVES AUX TRAMWAYS GANTOIS (EN NÉERLANDAIS, 4 CARTES, 92 PHOTOS, 156 PAGES POUR LE PREMIER VOLUME) 650 F

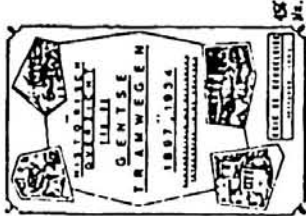

45 Fr.

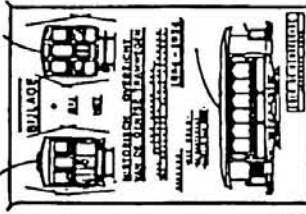

54 Fr.

- 04/563 LIVRE ÉDITÉ PAR LA SEMITAN, CONSCRÉ À L'HISTOIRE DE LA RENAISSANCE DU TRAMWAY À NANTES (GÈNESE. CONSTRUCTION. MATÉRIEL ROULANT...) 2.200 F
- 04/564 BROCHURE ÉMISE PAR LA SOMALY (LYON) TRAITANT DU MÉTRO À CRÉMAILLÈRE DE LYON ET DE TOUTES LES CRÉMAILLÈRES DU MONDE 200 F
- 04/565 SÉRIE DE 18 CARTES POSTALES - COULEURS HOLLANDAISES CONSCRÉES :
- AU MATÉRIEL ANCIEN DES HTM (LA HAYE) AINSI
OU 'UNE MOTRICE MODERNE SÉRIE 3000
- AU MATÉRIEL PRÉSERVÉ PAR NOTRE CONSEUR EMA D'AMSTERDAM. 375 F
- 04/566 SÉRIE DE 10 CARTES POSTALES - COULEURS CONSCRÉS AUX TYPES D'AUTOBUS DE KÖLN (KVB) 150 F

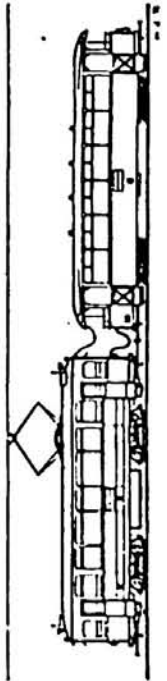

REMARQUE : TOUTES LES COMMANDES DES CIRCULAIRES ANTÉRIEURES ONT ÉTÉ EXÉCUTÉES À DEUX EXCEPTIONS PRÈS :
- LE LIVRE "VAPEUR EN BELGIQUE" (PARUTION DIFFÉRÉE EN 1987)
- LES CARTES POSTALES KVB - 3E SÉRIE TRAMWAYS PUBLICITAIRES (RUPTURE MOMENTANÉE DE STOCK)

FRAIS DE PORT : LES PRIX CI-DESSUS COMPRENNENT LES FRAIS DE PORT POUR LA BELGIQUE.
POUR LES COMMANDES EN PROVENANCE DE L'ÉTRANGER, IL Y A LIEU DE MAJORER LES PRIX DE 25 FB (POUR LES OUVRAGES D'UNE VALEUR INFÉRIEURE À 500 FB) OU DE 50 FB (POUR LES LIVRES CONSCRÉS À GAND ET À NANTES).

VERSEMENT AU COMPTE 068-0528040-96
(POUR LES VIREMENTS DE L'ÉTRANGER, UTILISER LE COMPTE CHÈQUE POSTAL 000-0044980-69).

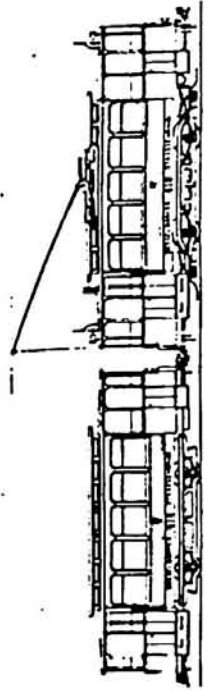



NOORDZEE
v.z.w.
**TRANSPORT
TOERISME
ONTSPANNING**

MAATSCHAPPELIJKE ZETEL: STADHUIS, OOSTENDE

Het bestuur van de vereniging T.T.O.Noordzee v.z.w. heeft een reeks van vijf prentkaarten met zichten van de kusttrams van vóór 1930 (een paar zelfs van vóór 1914) in herdruk uitgegeven en waarvan een exemplaar hierbij werd gevoegd.

Een van de doelstellingen van onze vereniging is het toerisme aan de Belgische kust en in haar hinterland bevorderen door het maximaal uitbaten daartoe o.m. van de tramwegen.

Dit houdt o.s. in de aankoop en de restauratie van rijtuigen die eertijds op de kustlijn hebben gereden. Onnodig U te zeggen dat daarvoor soms aanzienlijke geldsommen nodig zijn. Vele kleintjes maken een groot en daarom precies tracht onze vereniging die prentkaarten aan de man te brengen.

Onze vereniging verkoopt die reeks tegen 100 fr (de kaarten zijn niet per stuk te koop).

Besteladres: Raymond Vancraeynest, Blauw Kasteelstraat 103, B-8400 Oostende.

Betaling: Postcheckrekening 000-0516276-42

Bankrekening: 475-8040421-10 (niet voor het buitenland) alle op hetzelfde bovenstaande adres.

INFO-BROC-ANT

PERIODIQUE MENSUELE POUR BOURSES DE COLLECTION, BRADERIES, etc.
MAANDELIJKS TIJDSCHRIFT VOOR RUILBEURZEN, SJACHERMARKTEN, enz.

Info: Info-Broc-Ant, 61, rue van Lint, 1070 Bruxelles - 02/523.75.05

TRAM 2000

TRAM 2000 asbl
C/O Thierry HAMAL
avenue des Héros 39
B - 1160 BRUXELLES

UNE ANNÉE QUI COMMENCE EST UNE OCCASION OFFERTE À TOUS DE PRENDRE DE BONNES
RÉSOLUTIONS !

ET POURQUOI PAS S'ABONNER À "TRAM 2000" ?

"TRAM 2000" VOUS CONNAISSEZ MAINTENANT. IL S'AGIT DU PÉRIODIQUE BELGE POUR
LES AMATEURS DE TRAMWAYS ET D'AUTOBUS. IL PARAÎT 11 FOIS L'AN D'UNE FAÇON
TRÈS RÉGULIÈRE ET EST TRÈS BON MARCHÉ.

IL N'EST JAMAIS TROP TARD POUR S'ABONNER. ENVOYEZ-NOUS VOS COORDONNÉES
AINSI QU'UN TIMBRE À 13 FRANCS ET VOUS RECEVREZ LE NUMÉRO DE JANVIER QUI
VIENT DE PARAÎTRE. OU, PLUS SIMPLE ENCORE, VERSEZ LA SOMME DE 330 FRANCS
(11 NUMÉROS) AU COMPTE 310-0654983-28 DE "TRAM 2000".

(ÉTRANGER : 400 FB AU COMPTE POSTAL 000-1567525-05).

Nouveau : la reliure 1986

Pour tous ceux qui ne possèdent pas encore les 11 Tram 2000 parus en 1986,
ceux-ci sont maintenant disponibles reliés : super-pratique pour le rangement !

Cette reliure vous sera envoyée contre versement de 360 F au 310-0654983-28
(compte de Tram 2000 asbl à Bruxelles) ou, pour l'étranger, 415 F à verser
au CCP 000-1567525-05.

La reliure 1985 est encore disponible aux mêmes prix.

Mededeling van de heer Kurt HEIDBREDER
Aachener Strasse 6
4700 EUPEN (tel. 087/74.39.24)

Naar het voorbeeld van het Duitse EISENBahn JOURNAL van H. Merker Verlag
stellen wij ons nieuw tijdschrift "SPOORWEG JOURNAAL" voor, dat volledig
in kleur zal gedrukt zijn.

Inhoud: artikels over de Belgische en Nederlandse spoorwegen
+ modelspoorwegrubriek.

Taal: Nederlands, met mogelijkheid tot het bekomen van een
Franse vertaling (traduction en français disponible).

Proefnummer/abonnement te bekomen op bovenstaand adres.

Los nummer: 185,- fr. Abonnement: 2190,- fr.

Het abonnement 1986/1987 zal uit 12 nummers bestaan.

Ook beschikbaar: onze vijfjarige kalender (ook in het Nederlands);
prijs: Hfl. 12.50.



EDIBLANCHART

P.V.B.A.

ERNEST MASOINLAAN 15 - 1090 BRUSSEL

TELEFONEN (02) 478 37 06
478 37 08
POST-CHECKREKENING 000-0037275-27
HANDELSRECHTER BRUSSEL 374 808

Januari 1987.

Beste liefhebber,

Bij het begin van dit nieuwe jaar hebben wij U verschillende realisaties aan te kondigen.

1° Boek Diesel B Delle. Na de feestdagen hebben wij het werk hervat betreffende het drukken van dit boek, en de verbeteringen zullen gedaan zijn einde januari. Tegen 15 februari zullen dus deze exemplaren beschikbaar zijn.

2° Boek Stoom B (Volume 2) Delle. Zodra de uitgave van het boek Diesel verzekerd is, zullen wij het volgende boek van Max Delle in uitvoering brengen, hetzij een tweede boek bevattende 200 foto's zwart-wit van Belgische stoomlocomotieven. Dank zij onze ervaring met het eerste boek, zullen wij heel speciaal zorg dragen aan de legenden, tenelnde zo maximum mogelijk alle vergissingen te vermijden. Het formaat en de presentatie zal identiek hetzelfde zijn als het boek verschenen in 1985 en de dokumenten zullen altijd even interessant zijn. Geen enkele inspanning zal gespaard blijven voor het behouden van de kwaliteit. De uitgave van dit boek is voorzien tegen september 1987.

3° Boek Stoom in België van Phil Dambly. De koude welke wij momenteel kennen heeft de auteur verplicht zijn verplaatsingen te limiteren, zonder verpozing te werken aan zijn oeuvre, en momenteel beëindigen wij de pagina's betreffende het type 10 om zich te interesseren aan de periode van de Eerste Wereldoorlog. Niemand durft een vervroegde datum van uitgave mededelen! Aandachtig te volgen!

4° Postkaarten met Belgisch en Luxemburgs materiaal: Wij hopen tegen Pasen 1987 een reeks van 12 postkaarten uit te geven over de Belgische en Luxemburgse treinen. Deze postkaarten zullen alleen verkocht worden per reeks van 12. De zichten werden genomen uit particuliere collecties en de kwaliteit van de reproductie zal van dichtbij gevolgd worden. Zodra wij verder zijn met de productie van deze kaarten zullen wij U nog andere nauwkeurige inlichtingen mededelen.

Zoals U ziet, Beste liefhebber, het jaar 1987 zal interessant worden door de ontdekkingen welke wij samen zullen doen.

Wij kiezen dat onze klanten zich richten tot hun gespecialiseerde modelreinwinkel of tot de verantwoordelijken van hun club voor wat betreft de aankoop van onze publicaties! Met dank.



EDIBLANCHART

S. P. R. L.

AVENUE ERNEST MASOIN 15 - 1090 BRUXELLES

(02) 478 37 06 - 478 37 08
COMPTES CH. POSTAUX 000-0037275-27
REG. COMMERCE BRUXELLES 374 808
T.V.A. 4014442

Janvier 1987.

Cher ami des chemins de fer,

Au début de cette nouvelle année, nous avons bien des réalisations à vous annoncer.

1° Livre Diesel B Delle. Après les congés, le travail a repris pour l'impression de ce livre, dont les corrections seront terminées fin janvier. C'est donc pour le 15 février que les exemplaires seront disponibles.

2° Livre Vapeur B (Volume 2) Delle. Dès la sortie du livre Diesel assurée, nous allons mettre en chantier, le prochain livre de Max Delle, à savoir un second livre contenant 200 photos noir et blanc de locomotives à vapeur belges. Grâce à l'expérience du premier livre, nous allons veiller tout spécialement aux légendes afin d'éviter au maximum les erreurs. Le format et la présentation sera identique au livre paru en 1985 et les documents seront toujours aussi intéressants. Aucun effort sera épargné pour garder la qualité. La parution de ce livre est prévue pour septembre 1987.

3° Livre Vapeur en Belgique de P. Dambly. Le froid que nous connaissons actuellement a obligé l'auteur à limiter ses déplacements, à travailler sans relâche à son oeuvre et actuellement nous venons de terminer les pages contenant la type 10 pour s'intéresser à la période de la Première Guerre mondiale. Personne n'ose avancer une date de parution, même pas l'éditeur! A suivre attentivement!

4° Cartes postales matérielles belge et luxembourgeoises: Nous espérons bien pour Pâques 87, éditer une série de 12 cartes postales sur les trains belges et luxembourgeois. Ces cartes postales seront vendues par série de 12 uniquement. Les vues sont prises dans des collections particulières et la qualité de reproduction sera suivie de près. Quand nous serons plus loin dans la production, nous vous donnerons d'autres précisions.

Comme vous le voyez, Cher ami des chemins de fer, l'année 1987 sera intéressante par les découvertes que nous ferons ensemble.

En ce qui concerne l'achat de nos publications, nous préférons que nos clients s'adressent avant tout à leur club ou à leur magasin spécialisé! Merci.

BENELUX LOCOMOTIVES AND MULTIPLE UNITS

The complete guide to all Locomotives and
Multiple Units of the SNCB, CFL and NS

Brian Garvin, Peter Fox & Gordon Lacy



- * BELGIUM, NETHERLANDS & LUXEMBOURG
- * DETAILS & ALLOCATIONS
- * INCLUDES PRESERVED LOCOMOTIVES
- * INCLUDES HAULED STOCK FOR NS

CONTENTS

- SNCB Depots
SNCB Map
Introduction
Power/Fuel
Classifications
Builder, Type Codes for Multiple Units and Hauled Stock
Acknowledgements
- 1. Belgian National Railways (SNCB)**
General
Organisation, Depots and Stabling Points
Workshops
Place Names
Inter-City/inter-Regional Network
Electric Multiple Units
Electric Locomotives
Diesel Multiple Units
Diesel Locomotives
Self-Propelled Departmental Stock
Preserved Locomotives and Multiple Units
- 2. Luxembourg Railways (CFL)**
Diesel Multiple Units
Electric Multiple Units
Diesel Locomotives
Electric Locomotives
Self-Propelled Departmental Stock
Preserved Locomotives and Multiple Units
Map
- 3. Netherlands Railways (NS)**
General
Principal Services
Numbering
Depots and Workshops
Diesel-Electric Shunting Locomotives
Electric Locomotives
Diesel Locomotives
Diesel Multiple Units
Electric Multiple Units
Trams
Loco-Hauled Coaching Stock
Preserved Locomotives and Multiple Units
Map

PRIJS/PRIX: 350,- Fr. + 30,- Fr. verzendingkosten/frais d'envoi (Belg.)
Te bestellen bij / à commander auprès de:

BVS-Shop, Vangramberenstraat 24, 3071 Erps Kwerps
of (uitzonderlijk / exceptionnellement)
LOCOMOTION vzw, Heemdenlaan 33, 2550 Kontich, door storting / par
versement : 380,- fr. - bankrek. / compte banc. 405-6038251-32

VERZAMELGIDS 1987

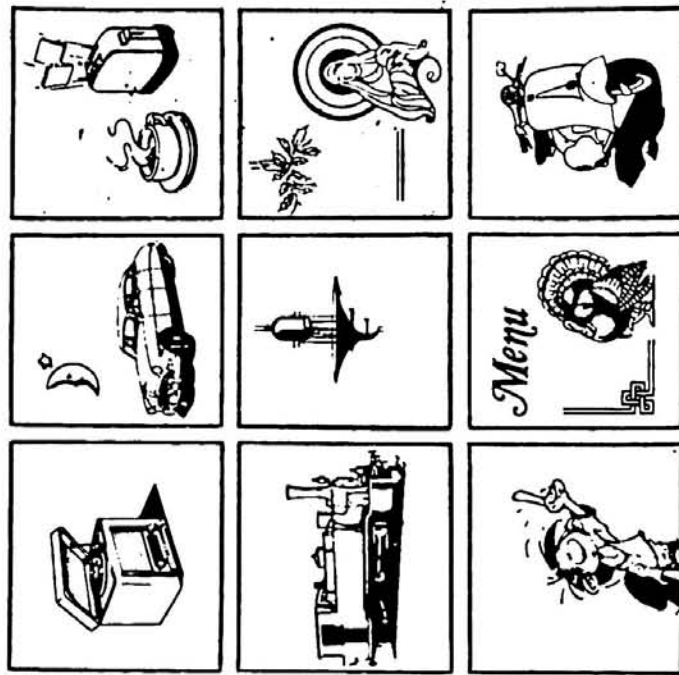

© PRC-Boom

VERZAMELGIDS 1987 (176 pag.)

Verkrijgbaar door storting van 295,- fr. op postrek. 000-1130101-51
of Hfl. 17,95 (NL) op giro 3166273
Uitgever: CLAES, Nielsestraat 181, B-2650 BOOM (tel. 03/888.74.61)

LIJST VAN DE TIJDSCHRIFTEN EN OMZENDBRIEVEN DIE WORDEN UITGEGEVEN
DOOR DE VERSCHILLENDE VERENIGINGEN. LID VAN FEBELRAIL

LISTE DES PERIODIQUES ET DES CIRCULAIRES QUI SONT EDITES PAR LES
DIFFERENTES ASSOCIATIONS MEMBRES DE FEBELRAIL

(voor de volledige benaming van de verenigingen en de contactadressen
wordt verwezen naar de lijst vooraan in de Agenda)

(vous pouvez retrouver les noms complets des associations et leurs
adresses respectives dans la liste qui est reprise ailleurs dans
l'Agenda)

- A) Naam tijdschrift/omzendbrief.
- B) Naam vereniging.
- C) Periodiciteit.
- D) Taal, formaat, gemiddeld aantal blz.
- E) Redactie/verantwoordelijke of verantwoordelijke uitgever.
- F) Omschrijving van de inhoud.

- A) Nom périodique/circulaire.
- B) Nom de l'association.
- C) Périodicité.
- D) Langue, format, nombre moyen de pages.
- E) Responsable de la rédaction ou éditeur responsable.
- F) Description du contenu.

- A) AGENDA
- C) Driemaandelijks / trimestriël
- D) N+F, A4, 15 à 30 blz./p.
- E) J. Van Olmen
- F) Kalender van de activiteiten van de verenigingen aangesloten bij Febelrail, nieuws omtrent nieuwe Belgische publicaties aangaande spoor- en tramwegen, diverse mededelingen van allerlei clubs en organisaties van spoorbelangstellenden, mededelingen vanwege de maatschappijen van openbaar vervoer.
Calendrier des activités des associations membres de Febelrail, informations concernant de nouvelles publications concernant les chemins de fer et les tramways belges, communications diverses de plusieurs clubs et organisations d'amis du rail, communications des sociétés de transport en commun.

- A) TRAM MAGAZINE
- C) Trimestriël / driemaandelijks
- D) N/F, 17,5 x 25 cm
- E) R. Dieudonné
- F) voir ailleurs dans cet Agenda / zie elders in deze Agenda

- A) GAZET
- C) Tweemaandelijks
- D) N, A4, 36 blz.
- E) M. Van Nieuwenrode
- F) Modelbouw (Belgisch materiaal), clubnieuws, grootbedrijf (overname en vertalingen vakpers), geschiedenis van het spoor

- A) TRAM 2000
- C) Mensuel (11 numéros l'an exactement)
- D) F, A5, 28 p.
- E) T. Hamal
- F) Actualité STIB, MIVA, MIVG, SNCV, STIL, STIC, STIV, SNCB.
MTUB-News (nouvelles du et en collaboration avec le MTUB/MSVB).
Informations sur les réseaux de trams à l'étranger.

- A) BVS-INFO
- C) 4 x per jaar / 4 fois par an
- D) N+F, A5, 16 blz./p.
- E) J. Serckx
- F) Agenda, activiteiten van de vereniging, boekenshop: nieuwe publicaties.
Agenda, activités de l'association, vente de livres: nouvelles publications disponibles.

- A) LOCOMOTION-OMZENDBRIEF
- C) Onregelmatig
- D) N, A4, 2 blz.
- E) J. Van Olmen
- F) Aankondiging activiteiten van de vereniging: diaprojecties, reizen naar buitenlandse museumlijnen, diverse mededelingen, o.a. over Engelse musea en museumlijnen.

- A) MODELINFO
- C) Tous les 2 mois / tweemaandelijks
- D) F+N, A4, 6 p./blz.
- E) J.C. Neys
- F) Articles concernant le modélisme ainsi que des descriptions de modèles réels pour leur reproduction en miniature.
Artikels over modelbouw en beschrijving van voorbeelden met het oog op het nabouwen in miniatuur.

- A) TRANS-FER
- C) Quatre fois par an + numéros spéciaux hors série.
- D) F, A5, 50 p.
- E) R. Marganne
- F) Actualités du grand chemin de fer belge et de la SNCV;
Trans-Fer ne donne que des nouvelles belges. Les numéros hors série contiennent des articles de fond (actualité + histoire) et des photos et sont imprimés sur papier couché.

- A) CORRESPONDANCE ALAF
- C) Bimestrielle
- D) F, A5, 24 p.
- E) R. Orban
- F) Informations sur les chemins de fer réels et miniatures; technique viaires principale en Belgique; informations sur la vie de l'association.

- A) L'ECHO DES 3 VALLEES
- C) Bimensuel
- D) F, A4, 35 p.
- E) J.M. Warzée
- F) Informations concernant le chemin de fer et le CFV3V;
anecdotes CFV3V.

A) CLUBBLAD MODELSPORVRIENDEN B) MODELSPORVRIENDEN BRUGGE

- C) 8 maal per jaar
D) N, A4, 22 blz.
E) N. Beernaert
F) Informatie i.v.m. spoorwegen en modelspoorwegen;
loc van de maand, nieuwtjes van de grote spoorweg, ...
Recente artikels: de stoomlocomotieven van de DR, het stoomdepot van de NMBS, ...
Speciale editie in 1985 ter gelegenheid van de eerste tentoonstelling: de seinrichting van de NMBS (met veel tekeningen).

A) CLUBBLAD VMVV B) VMVV (Vilvoorde)

- C) Driemaandelijks
D) N, A4, 30 blz.
E) C. Happaers
F) Terugkerende rubrieken:
verzamelaars: Märklin, Belgisch materieel;
modelbouw: modelspoor-elektronica, modelbouw, Belgische locs en seinwezen, info over (model)treinmanifestaties, "te koop", treinen in het buitenland.

A) SCM-KOERIER B) STOOMCENTRUM MALDEGEN

- C) Tweemaandelijks
D) N, A5, 4 blz.
E) R. Degruyter
F) Vorderingen der werkzaamheden van het stoomcentrum;
bespreking van nieuwe aanwinsten; uitstappen.

A) MOBOVARIA B) MOBOV

- C) Tweemaandelijks
D) N, A4, 26 blz. (fotocopiedruk, zwartwitfoto's)
E) F. Geens
F) Verenigingsnieuws, bijeenkomsten, uitstappen, agenda modelbouw-tentoonstellingen, mededelingen aan de leden.
Modelspoorwegartikels: testrapporten, bespreking van nieuwigigheden, ombouwbeschrijvingen van rollend materieel naar Belgische modellen, tips, elektronica modelbaan, modeltrams, wisselstroomrubriek, rubriek voor schaal N, e.d.m.
Grootbedrijf: aankondiging van manifestaties bij het grootbedrijf, die interessant zijn voor modelspoorers.
Handelsinformatie: publiciteit van handelaars in modeltreinen.

A) CIRCULAIRE ARBAC/KBVVS B) ARBAC/KBVVS

- C) Chaque semestre / Ieder semester
D) F+N, A4, 2 blz.
E) R. Boddewijn
F) Informaties, berichten, communiqués, réunions, visites, agenda, livres, etc.
Informaties, berichten, samen zijn, bezoeken, agenda, boeken, enz.

A) FERRO FLASH NAMUR B) RAIL MINIATURE MOSAN

- C) Bimestriel
D) F, A4, 32 p.
E) A.M. Ducarme
F) Retrorail: études de matériel ancien ou de lignes anciennes.
Actualité: infos sur des faits divers - reportages (SNCB).
Voyages: reportages ferroviaires (Belgique ou étranger).
Modélisme: électronique, décor, matériel roulant.
Etudes techniques: caténaire, aiguillages, signalisation.
Petites annonces, calendrier, illustrations.

A) MSVB/MTUB-NEWS B) MSVB/MTUB

- C) Mensuel - rubrique indépendante intégrée dans le périodique
D) F, A5, 2à4 p. de la revue TRAM 2000
E) M. Grieten
F) Actualités et vie du musée à Woluwe; histoire des transports publics urbains bruxellois de 1945 à 1953. Pour des raisons de traduction, les articles paraissent le plus souvent uniquement en français.

A) TTZ-AKTUEEL B) TTZ (Zolder)

- C) Tweemaandelijks
D) N, A4, 52 blz.
E) J. Casler
F) Aktuelle berichten aangaande de NMBS (locs, rijtuigen, exploitatie) en de diverse museumlijnen. Modelbouw (Belgische modellen). Historische bijdragen (beschrijving stoomlocs, nummerlijsten, rijtuigen en wagens).
Exploitatie (beschrijvende fiches van de verschillende spoorlijnen).
Industriespoorwegen (aktuueel + geschiedenis).
Vragenhoek, boekbespreking, agenda.

A) MOETOEN EXPRESS B) MSTB

- C) 4 x per jaar
D) N, A4, 20 blz.
E) W. Van Vlaseleer
F) Clubnieuws, spoorwetenswaardigheden, geschiedenis van het spoor

A) TPV (Train à Petite Vitesse) B) RRR

- C) Bimestriel (1987 seulement)
D) -
E) E. Goegebeur
F) Il s'agit d'une nouvelle revue éditée exceptionnellement en 1987 pour le 10ème anniversaire du RAIL REBECQ ROGNON; contenu: historique et anecdotes sur le RRR exclusivement

A) L'ETINCELLE B) ASVI

- C) Minimum 4 x par an
D) F, A4, 4/5 p.; numéros intermédiaires: A5
F) Activités ASVI: restauration de véhicules, entretien de la ligne Lobbes-Thuin, voyages, réalisations; historiques de matériels et de réseaux (p.ex.: PCC, Odessa, Tachkent, Chine, Cuba, Iran, Russie,...)
E) R. Dussart-Desart

A) FERRO-FLASH B) CFC

- C) Mensuel
D) F, A4, 28 p.
E) R. Debliquit (éd. resp.); H. Haube et P. Hautefin (rédaction)
F) Informations internes du club, informations ferroviaires, modélisme, documentation.
Ferro-Flash a fêté ses 10 ans en 1985; il en est actuellement au numéro 120 !

A) VEBOV-KOERIER B) VEBOV

- geen informatie ontvangen

2540 HOVE

GPP 8 1985

FEBELRAIL

AGENDA

Nr.
N° 28

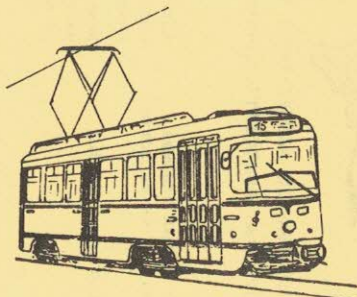

FEBELRAIL AGENDA
Driemaandelijks tijdschrift
Nr. 28 - 2de trimester 1987

AGENDA FEBELRAIL
Périodique trimestriel
N° 28 - 2ème trimestre 1987

● **Verantwoordelijke uitgever:**

J. Van Olmen
Beemdenlaan 33, 2550 Kontich

● **Editeur responsable:**

J. Van Olmen
Beemdenlaan 33, 2550 Kontich

● **Inhoud:**

Kalender der activiteiten van de verenigingen
aangesloten bij FEBELRAIL

Nieuws omtrent publicaties

Diverse mededelingen van allerlei clubs en
organisaties van spoorwegbelangstellenden

● **Contenu:**

Calendrier des activités des associations
membres de FEBELRAIL

Informations concernant de nouvelles publications

Communications diverses de plusieurs clubs
et organisations d'amis du rail

- **FEBELRAIL is niet verantwoordelijk** voor vergissingen die eventueel in de inhoud van deze agenda zouden geslopen zijn. Voor alle inlichtingen omtrent de vermelde activiteiten wordt verwezen naar de betrokken clubs en organisaties !

- **FEBELRAIL ne peut pas être tenu responsable** des erreurs qui se seraient éventuellement glissées dans cet agenda. Pour tous renseignements concernant les activités mentionnées, nous renvoyons aux différentes associations et organisations concernées !

● **Abonnement:**

180,- BF per jaar
(buitenland: 280,- BF)
Bankrek: 068-0918460-91
Postrek: 000-1482295-38

● **Abonnement:**

180,- FB par an
(étranger: 280,- FB)
Compte bancaire: 068-0918460-91
C.C.P.: 000-1482295-38

FEBELRAIL v.z.w.
Federatie van Belgische Verenigingen van
Spoorwegbelangstellenden
Postbus 44, 1040 Brussel-42

FEBELRAIL A.S.B.L.
Fédération des Associations belges
d'Amis du Rail
Boîte Postale 44, 1040 Bruxelles-42

ALAF (Association Liégeoise des Amateurs de Chemins de Fer)
R. Orban, Rue Doumier 49, 4300 Ans
041/63.33.26

ARBAC/KBVVS (Association Royale belge des Amis des Chemins de Fer - Koninklijke Belgische Vereniging der Vrienden van het Spoor)
Gare Centrale, 1000 Bruxelles
Centraal Station, 1000 Brussel
015/41.90.19

ASVI (Association pour la Sauvegarde du Vicinal)
Rue Belliard 187, 1040 Bruxelles
02/673.48.63 - 02/770.96.25

CFC (Club Ferroviaire du Centre)
Sect. Centre: P. Hautefin, Chaussée de Mons 125, 7160 Haine St.-Pierre
Sect. Bruxelles: M. Broigniez, Allée des Jonquilles 18, 5865 Walhain Perbais
064/22.39.43 - 010/65.87.48

CFV3V (Chemin de Fer à Vapeur des Trois Vallées)
L. Parant, Les Viaux 11, 5140 Naninne
060/31.24.40 (depot) - 081/71.11.22 (F) - 012/74.19.07 (N)

DE PIJL (Miniatuurspoorwegclub Mechelen "De Pijl")
W. Buyle, Wandelingstraat 51, 2570 Duffel
015/31.09.46

LOCOMOTION

J. Caebérgs, Berkenlaan 23, 2540 Hove
03/457.53.71 - 03/455.08.75

MSTB (Museumstoomtrein der Twee Bruggen)
J. Duvivier, Harenssteenweg 494,
1800 Vilvoorde
02/252.03.19

AMUTRA (Association pour le Musée du Tramway - Vereniging voor het Trammuseum)
R. Dieudonné, Av. des Buissonnets 42,
1020 Bruxelles
02/268.05.40 - 03/239.07.78

ASMOCO (Association de Modélistes et Collectionneurs Ourthe-Ambiève)
A. Mouvet, Rue Vieille Voie de Liège 6, 4060 Sprimont
086/38.91.14 - 041/82.14.98

BVS (Belgische Vrienden van de Stoomlocomotief)
L. Blommaerts, Ten Berg 101, 9300 Aalst
053/70.38.37

CFS (Chemin de Fer de Sprimont)
R. Doppagne, Rue d'Aywaille 92,
4170 Comblain-au-Pont
041/69.26.49 - 041/82.22.27

SCH (Stoomcentrum Maldegem - vroeger "De Blaauwe Wimpel")
Postbus 29, 9990 Maldegem
050/36.11.52 - 059/80.14.43

GTF (Groupement belge pour la promotion et l'exploitation Touristique du Transport Ferroviaire)
Boite Postale 191, 4000 Liège-1

MTUB/MSVB (Musée du Transport Urbain Bruxellois - Museum voor het Stedelijk Vervoer te Brussel)
M. Grieten, Av. des Meuniers 64,
1160 Bruxelles
02/660.65.32

BMSC (Brussels Model Steam Club)
M. Verhellen, Rue des Fuchsias 54,
1080 Bruxelles
02/219.55.50

MTB (Modelspoorvrienden Brugge)
F. Waeyaert, Jasmijnstraat 32, 8020 Oostkamp
050/82.42.54 - 050/35.65.30

RMM (Rail Miniature Mosan)
P. Segers, Rue des Champs 22,
5800 Gembloux
061/61.39.42 - 061/46.07.92

TTA (Tramway Touristique de l'Aisne)
C. Torlet, Av. W. Ceuppens 77, 1190 Bruxelles
L. Opdebeeck, Nerviersstraat 21,
2018 Antwerpen
02/345.76.07 - 03/239.67.10

VEBOV (Vereniging voor Belangstellenden in het Openbaar Vervoer)
B. Boogaerts, Joos Robijnstei 24,
2200 Borgerhout
02/735.12.99 - 02/269.84.51 - 03/321.41.95

VNVV (Vilvoordse Modelspoorvrienden en Verzamelaars)
C. Happaers, Leuvensestraat 129,
1800 Vilvoorde
02/251.42.08

RCSATIB/KKSIVVB (Royal Cercle Sportif et d'Agrément de la S.T.I.B. - Koninklijke Kring voor Sport en Vermaak van de M.I.V.B.)
M. Vincent, Av. Ed. Candries, 7 bofte 1,
1080 Bruxelles

RRR (Rail Rebecq Rognon)
G. Tyteca, Rue des Prés 6, 7491 Steenkerque
02/268.49.12 - 067/63.69.95

TTZ (Toeristische Trein Zolder)
J. Casier, Radiostraat 19, 3700 Tongeren
012/23.76.61

MOBOV (Modelbouw Openbaar Vervoer)
F. Geens, De Oude Landen 94, 2070 Antwerpen
03/647.13.82 - 03/237.27.64 - 03/455.53.17

TDM (Tram 2000)
Th. Hamal, Avenue des Héros 39,
1160 Bruxelles



FEBELRAIL - LIJST VAN DE AANGESLOTEN VERENIGINGEN 1987

LISTE DES ASSOCIATIONS-MEMBRES

Adressen waar inlichtingen kunnen bekomen worden over de initiatieven van de betrokken clubs.

Telefoonnummers: in principe enkel geldig 's avonds.

Adresses où on peut se renseigner concernant les initiatives des clubs respectifs.

Numéros de téléphone: en principe uniquement possible de contacter la personne le soir.



Modelbouwcommissie van Febelrail .

Vergadering op 23 mei te Mechelen bij " De Pijl " . 1400 Uur .

Dagorde : Opsomming en voorstelling van de verschillende mogelijke voedings en beveiligingssystemen . Voorbereiding van de presentatie v/h modulesysteem voor het forum in de nazomer.

Verslag van de werken van het technisch comité van Morop .

Commission de modélisme de Febelrail .

Réunion le 23 mai à Malines chez "De Pijl" à 1400 Hr.

Ordre du jour : Enumération et présentation des différents systèmes possibles d'alimentation et de protection par bloc système. Préparation d'un stand modulaire pour le forum des modélistes qui aura lieu après l'été .

Compte rendu des travaux du comité technique Morop à Chaudfontaine

FORUM FEBELRAIL 1987

Noteer alvast de datum: 10 oktober 1987

Notez déjà la date: le 10 octobre 1987

Plaats: TRAMMUSEUM VAN SCHEPDAAL (AMUTRA)

Lieu: MUSEE DU TRAMWAY A SCHEPDAEL (AMUTRA)

(voortaan zal het FEBELRAIL-FORUM steeds gehouden worden op de tweede zaterdag van de maand oktober - dorénavant le FORUM de FEBELRAIL se tiendra toujours le deuxième samedi du mois d'octobre)

Adreswijziging redactie FEBELRAIL-AGENDA vanaf 1 juni 1987:

Changement d'adresse - rédaction de l'AGENDA FEBELRAIL - à partir du 1er juin 1987:

J. VAN OLMEN, Holle Eikaard 45, 2550 Kontich - tel. 03/457.53.71

T.T.A.

P R A K T I S C H E I N L I C H T I N G E N

I. UURTABEL:

Van zondag 19 april (Pasen) tot zondag 11 oktober: op zaterdagen-zon-en feestdagen en alle dagen van 1 juli tot 30 augustus.

	(1)	(1)(2)	(2)	(2)	(2)(3)
Pont d'Erezée	10.30	11.30	14.00	15.00	16.00 17.00
Amonines	10.40	11.40	14.10	15.10	16.10 17.10
Forge-à-l'Aplé	10.50	11.50	14.20	15.20	16.20 17.20
Moulin de Chaineux of Pont de Dochamps	Gedieve de plaatselijke berichten te raadplegen				
Forge-à-l'Aplé	11.00	11.55	14.30	15.30	16.30 17.30
Amonines	11.10	12.05	14.40	15.40	16.40 17.40
Pont d'Erezée	11.20	12.15	14.50	15.50	16.50 17.50

BIJZONDERE RITTEN.

Zoals in 1986 zal de T.T.A. op nader te bepalen data extra stoomtreinen inleggen, samengesteld uit rijtuigen met open balkons; gebouwd in het begin dezer eeuw.

Inlichtingen: zie II

- (1) RIJDT NIET: zaterdag in april, mei, juni, september en oktober. Maandag in juli en in augustus.
(2) De treinen zullen slechts rijden indien minstens 6 personen de VOLLE PRIJS betalen.
(3) RIJDT: 19 april, 1, 2, 28 en 30 mei, van 1 juni tot 6 september.

In geval van toeloop, zal de dienst versterkt worden.

Bepaalde dienst bij slecht weer.

RIJDT NIET: zaterdagen in april; 9, 16 en 23 mei, 19 en 26 september en 3 en 10 oktober.
Maandagen voormiddag in juli en in augustus.
Maandag 13 juli.

II. BRIEFWISSELING - INLICHTINGEN - RESERVERING:

M. Lode OPDEBEEK (alle dagen): Nerviërsstraat, 21 - 2018 ANTWERPEN
Tel: 03/239.67.10

ook

086/47.72.69: Stelplaats Blier (zater-zon-en feestdagen; alle dagen in juli en in augustus).

Voorzitter: M. Christian TORLET, Wielemans Ceuppenslaan, 77 - 1190 BRUSSEL.



RENSEIGNEMENTS PRATIQUES 1987.

T.T.A.

I. HORAIRES & JOURS DE CIRCULATION.

Du dimanche 19 avril (Pâques) au dimanche 11 octobre: les week-ends et jours fériés, tous les jours du 1er juillet au 30 août.

	(1)	(1)(2)	(2)	(2)	(2)(3)
Pont d'Erezée	10.30	11.30	14.00	15.00	16.00 17.00
Amonines	10.40	11.40	14.10	15.10	16.10 17.10
Forge-à-l'Aplé	10.50	11.50	14.20	15.20	16.20 17.20
Moulin de Chaineux ou Pont de Dochamps	Consultez les avis locaux				
Forge-l'Aplé	11.00	11.55	14.30	15.30	16.30 17.30
Amonines	11.10	12.04	14.40	15.40	16.40 17.40
Pont d'Erezée	11.20	12.14	14.50	15.50	16.50 17.50

CIRCULATIONS SPECIALES

Comme en 1986, le T.T.A. mettra en circulation une rame vapeur composée entièrement de voitures à plates-formes ouvertes du début du siècle

Pour tous renseignements voir § II

(1) pas le samedi: en avril, mai, juin, septembre et octobre.
Pas le lundi en juillet et en août.

(2) Ces trains sont mis en circulation si minimum six personnes à tarif entier au départ du Pont d'Erezée

(3) circule: les 19 avril, les 1er, 2, 28 et 30 mai, du 1er juin au 6 septembre

N.B. Aucune circulation les samedis en avril, les 9, 16 et 23 mai, le lundi 13 juillet, les 19 et 26 septembre et les 3 et 10 octobre.

En cas d'affluence: services renforcés.

En de mauvais temps: services réduits ou même supprimés.

Possibilités de réserver en dehors des horaires ci-dessus: renseignements: voir § II

II. CORRESPONDANCE - RENSEIGNEMENTS - RESERVATIONS:

Direction de l'Exploitation: Président: Mr. Christian TORLET

Avenue Wielemans Ceuppens, 77 à 1190 Bruxelles - Téléphone: 02/345.76.07
(de 14 à 20 heures du lundi au jeudi - sauf du 1er au 20 avril et en juillet et en août).

Autres numéros d'appel: 041/59.60.13 - Mr & Mme LANGE (tous les jours)

03/239.67.10 - M. Lode OPDEBEEK (tous les jours) Nerviërsstraat, 31 - 2018 ANTWERPEN

086/47.72.69 - Dépôt de Blier (les week-ends, jours fériés, tous les jours en juillet et en août).

SCHEPDAAL

De voorbereiding van de 100ste verjaardag van de lijn Brussel-Minove en van de stelplaats van Schepdaal vordert, evenals de 25ste verjaardag van het museum. Oude fotos en andere dokumenten hierover zijn steeds welkom.

Leven komt er nu in de stelplaats, inderdaad, iedere eerste en derde zondag van de openingsmaanden zullen er trams rijden, de elektrische voeding is hiervoor aangepast geweest. De wagens 9314, 8947... werden hiervoor speciaal voorbereid, trambestuurders werden door de NHVB goedgekeurd. Vrijwilligers worden gevraagd om als ontvanger te fungeren, men kan zich melden bij de voorzitter (tel. : 02/268.05.40). Eveneens wordt er volk gevraagd om de kassa te houden.

Aanhangwagens N 9458 en Destelbergen 9538, platte wagen A 3502 (van 1885!) zijn in het museum gekomen. De herstelling van de aanhangwagen De Rechter A 1576 vordert.

Alle leden zijn welkom op de volgende werkvergaderingen in Schepdaal op de zaterdagen 11 april en 9 mei 1987.

De SO.9028 werd met een eenbenige stroomafnemer uitgerust. Deze wagen wordt ondertussen herschilderd. Het vroegere nummer S.10054 werd weergegeven.

De NHVB herschildert de AR 193. Daarna is het de beurt van de motorwagen 9515 en van de aanhangwagen voor stoomtrein A 1853.

De SE. 9102 die wij in Diksmuide aangekocht hebben komt weldra naar Schepdaal.

Na het verlof zal ons museum het tweede forum van FEBELRAIL ontvangen. Hierover later meer.

EDEGEN

De NIVA autobus Van Hool-Fiat 531 herschilderd door de NIVA is weer in het museum (11de februari 1987).

NATALIS

Verleden jaar zijn drie van onze wagens de kollektie komen verrijken : de motorwagen Est-Ouest 43, de paardewagen komende van Woluwe geschilderd als Tramways Liégeois met het nummer 12 en evenals de railkromwagen van de RELSE die prachtig hersteld werd.

De trolleybus 432 van de verzameling van de "Musée de la Vie Wallonne" wordt thans te Brussel hersteld en zal in het museum zijn voor het nieuwe seizoen.

GENT

Er wordt overwogen een museum te stichten op initiatief van de stad Gent in het oude paleis van de Floraliën. De MIVG wagens 216, 328, 55 evenals 378 van Amutra zouden hier ter beschikking kunnen gesteld worden. Onze vereniging heeft besloten financieel tussen te komen in het bewaren van het mobiele onderstation WS 4 dat in Bracquegnies was. Dit onderstation zou voor dit museum bestemd zijn.

BRUGGE

Ons lid, de heer Daniel DE VOLDER uit Brugge richt iedere tweede zaterdag van de maand telkens om 14h30 en dit zelfs tijdens de maanden juli en augustus vergaderingen in, in het stationsbuffet van Brugge voor alle tramliefhebbers, lid of niet van de Amutra.

Terloops kunnen wij even noteren dat de heer De Volder auteur is van een "Geschiedkundig overzicht van het openbaar vervoer in de provincie West-Vlaanderen: vanaf 1964 tot 1985" dat bij hem te bekomen is voor 560 F te storten op zijn rekening 001-0072239-50 (Daniel De Volder, Eigen-Heerdlaan 26, 8200 Brugge).

25 JAAR MUSEUM

Om het 25 jarig bestaan van het museum te vieren worden er feestelijkheden ingericht op donderdag 21, zaterdag 23 en zondag 24 mei 1987.

Donderdag 21 mei : officiële ceremonie in het bijzijn van de autoriteiten en van de pers, dit vanaf 10u.45.

Zaterdag 23 en zondag 24 mei : van 10 tot 18 uur, opendeurdagen met verkeer van oud materieel op de koer van Schepdaal.

De zusterverenigingen worden op deze opendeurdagen vriendelijk uitgenodigd. Mogelijkheid voor hen om verkoop van materieel en tijdschriften.

AMUTRA

Avenue des Buissonnets, 42
1020 BRUXELLES

SCHEPDAEL

La préparation du 100^e anniversaire de la ligne Bruxelles-Ninove et du dépôt de Schepdael, ainsi que les 25 ans d'existence du musée se poursuivent. Les documents photographiques et autres sur le sujet sont toujours les bienvenus. N'hésitez pas à faire part de ce que vous possédez et ne croyez pas que quelqu'un d'autre l'aura déjà fait avant vous...

Le dépôt reprendra vie à l'occasion de son centenaire. En effet, la circulation de trams sera désormais organisée tous les 1^{er} et 3^e dimanches des mois d'ouverture. A cet effet, l'alimentation électrique a été adaptée, un entretien des voitures 9314, 8947, ... a été effectué, des conducteurs ont été agréés par la SNCV.

Les receveurs volontaires pour assurer l'accompagnement de ces convois sont priés de se faire connaître chez le président (tél.: 02/268.05.40). Il en est de même pour les permanences à la caisse. Si chacun en effectuait une par an, notre tour ne reviendrait que tous les QUATRE ans !

En plus des remorques N 9458 et Delstelbergen 9538, le wagon plat à 2 essieux A 3502, datant de 1885, a rejoint le musée après restauration. Il s'agit du plus ancien wagon vicinal existant encore !

La restauration de la remorque De Rechter A 1576 a été poursuivie par quelques membres. Les travaux de préparation de la caisse en vue de sa peinture seront bientôt entamés. Tous les membres sont les bienvenus aux prochaines réunions de travail prévues les samedis 11 avril et 9 mai. Des travaux à la bibliothèque attendent ceux à qui les travaux de restauration ne conviennent pas.

La motrice SO 9028 a été équipée par nos membres d'un pantographe unijambiste ACEC racheté à la STIB. Cette voiture a ainsi pu effectuer ses premiers tours de roue à Schepdael le 7 février 1987. Sa peinture a débuté le 9 du même mois et sera terminée en mars. Elle retrouvera à cette occasion son matricule d'origine S 10054.

La SNCV poursuit le travail de repeinture de l'AR 193. L'intérieur est terminé et l'extérieur progresse bien. Les travaux se poursuivront ensuite sur les motrices 9515 et remorque vapeur à bogies A 1853.

La motrice SE 9102 acquise par notre association sera incessamment rapatriée de Diksmuide à Schepdael où elle devrait retrouver la flèche de son réseau d'origine.

Notre musée accueillera cette année, après les vacances, le 2^e Forum de FEBEL-RAIL. Nous vous en reparlerons en temps utile.

EDEGEN

L'autobus MIVA Van Hool-Fiat 531 restauré par la MIVA et dont la peinture a été sponsorisée à l'initiative de notre association, a rejoint le musée le 11 février 1987.

NATALIS

Au cours de la saison écoulée, 3 voitures de notre collection ont enrichi les collections du musée : la motrice Est-Ouest 43 ainsi que la voiture chevaline remise en livrée des Tramways Liégeois sous le n° 12, en provenance du musée de Woluwe, ainsi que la cintrreuse de rails de la M.L.D.B. qui a fait l'objet d'une magnifique restauration.

Le trolleybus 432 de la collection de la Vie Wallonne est actuellement en cours de restauration à Bruxelles et rejoindra le musée pour l'ouverture de la saison.

CAND

Un musée pourrait être créé à l'initiative de la Ville de Gand dans les anciens palais des Floralies. Les voitures MIVG 216, 328 et 55 ainsi que la 378 de notre collection pourraient être mises à disposition de ce musée.

Notre association a décidé de collaborer financièrement à la sauvegarde de la sous-station mobile sur rail WS 4 qui était en service à Bracquegnies et qui serait destinée à ce musée.

Réunions amicales à BRUGES

Nous rappelons que notre membre Monsieur Daniel DE VOLDER organise des réunions ouvertes à nos membres comme à tous les amateurs ferroviaires, au buffet de la gare de Bruges, chaque 2^e samedi du mois, même pendant les vacances, soit les 11/4, 9/5, 13/6, 11/7, 8/8, 12/9, 10/10, 14/11 et 12/12/1987.

Daniel DE VOLDER est également l'auteur d'une série de brochures diverses sur les transports en Flandre (voir anciennes circulaires à ce sujet). Une 12^e brochure intitulée "Geschiedkundig overzicht van het openbaar vervoer in de provincie West-Vlaanderen vanaf 1964 tot 1985" vient de paraître. Elle compte 135 pages et, pour les membres de l'Amutra qui ont déjà commandé au minimum 5 brochures anciennes, peut être obtenue contre versement de la somme de 560 FB au compte 001-0072239-50 de Daniel De Volder, Eigen-Heerdlaan 26, 8200 Brugge.

CEREMONIE "25^e ANNIVERSAIRE DU MUSEE"

Pour commémorer le 25^e anniversaire de l'ouverture du musée de Schepdael, des festivités seront organisées les jeudi 21, samedi 23 et dimanche 24 mai 1987.

Jeudi 21/5 : cérémonie officielle en présence des autorités invitées et de la presse, dès 10h.45

Samedi 23/5

Dimanche 24/5 : journées "portes ouvertes" de 10 à 18 h, avec circulation de matériel ancien dans la cour du musée et brocante/librairie

Nos associations-socurs sont cordialement invitées à ces journées "portes ouvertes" et à profiter de l'occasion pour faire connaître leurs diverses publications, etc... Il y a toutefois lieu d'amener votre propre matériel pour création des stands, l'Amutra ne possédant pas de tréteaux en suffisance.

Toeristische Trein Zolder vzw
Radiostraat 19, 3700 Tongeren
tel 012/23 76 61



Ritschema 1987.

Zo 26/IV : fotorit met NMBS stel 551.48 en TTZ-stel 554.14 tussen Leuven-Zolder
Mol-(ev. Eidsen)

17, 28; 31/V // 21/VI, 28/VI. vertrek Zolder : 14.00, 16.00

5, 12, 26/VII // 2, 9, 23, 30/VIII vertrek Zolder : 11.30, 14.00, 15.00, 16.00

6, 13/IX // 4/X vertrek Zolder : 14.00, 16.00

8/XI, 15/XI (winterritten) vertrek Zolder : 13.00, 15.00

SPOORFESTIVAL : 19 - 21/VII - met o.a. stoomtrein Antwerpen-Zolder op 19/VII
tentoonstelling NMBS-lokomotieven

STATIONSFEEST : 15 - 16/VIII - met combinatie boot + trein naar Hasselt met
NMBS-stel reeks 43

- modelbouwtentoonstelling

WANDELDAAG TTZ : 6/IX

Programme 1987 :

Jours de circulation : 17, 28, 31/V; 21, 28/VI; 5, 12, 26/VII; 2, 9, 23, 30/VIII
6, 13/IX; 4/X; 8/XI, 15/XI

Circulation spéciale avec SNCB 551.48 et TTZ 554.14 le D1 26/IV à partir de Louvain, vers Zolder, Mol et ev. Eidsen.

Festival de chemen de fer : 19 - 21/VII avec vapeur Anvers-Zolder

Fête de gare à Genebos : 15 - 16/VIII avec combin. train - bateau

ALAF - Association Liégeoise des Amateurs de Chemins de Fer

R. Orban, Rue Doumier 49, 4300 Ans

041/63.33.26

L'ALAF organise une exposition sur le thème

"LA LOCOMOTIVE ALLENANDE",

au Musée de Herstal, 25 Place Licour à 4400 Herstal.

Heures d'ouverture: mardi/jeudi/vendredi: 18h00-20h00

mercredi/samedi: 14h00-18h00

dimanche: 10h00-12h00 et 14h00-18h00

dates: du 24 avril au 31 mai 1987

De club ALAF organiseert een tentoonstelling over "DE DUITSE
LOCOMOTIEF" in het museum van Herstal (Place Licour 25 te Herstal),
van 24 april tot 31 mei 1987.

Openingsuren: zie hierboven.

M.T.U.B. asbl Musée du Transport Urbain Bruxellois av.de Tervuren 364B 1150 Bxl
adresse de contact: c/o Marc GRIETEN avenue des Meuniers, 64 1160 Bxl
M.S.V.B. vzw Museum voor het Stedelijk Vervoer te Brussel Tervurenlaan 364 B 1150 Br
contactadress: c/o Marc GRIETEN Mulderslaan, 64 1160 Brussel

EXPLOITATION DU MUSEE

Du samedi 4 avril au dimanche 4 octobre 1987, samedis, dimanches et
jours fériés de 13 h 30 à 19 h 00. Circulation des tramways historiques
entre Woluwe et Tervuren aux mêmes dates.

JOURNEES SPECIALES D'ANIMATION

04.04.87 : Fête d'ouverture, journée du "Tram Standard"

19.09.87 : Fête de fin de saison.

ACTIVITES RESERVEES AUX MEMBRES

28.02.87 (à 14 h 00) : Réunion de préparation de la saison 1987

14.03.87 : Voyage spécial avec la M. 5001 équipée d'un pantographe

09.05.87 : Journée spéciale "Trucks de service STIB"

17.10.87 : Journée anversoise : Musée de l'Amutra à Edgem et MIVA



SEIZOEN 1987:

MUSEUM: open van zaterdag 4 april tot zondag 4 oktober 1987 op zaterdagen,
zon- en feestdagen van 13u30 tot 19u00; ritten met historische trams
tussen Woluwe en Tervuren op dezelfde dagen

SPECIALE EVENEMENTEN:

4 april: openingsfeest; dag van de "standaardtram"

19 september: einde-seizoen-feest

ACTIVITEITEN VOORBEHOUDEN VOOR DE LEDEN:

28 februari (14u00): vergadering ter voorbereiding van het seizoen

14 maart: speciale rit met wagen M.5001 (met pantograaf)

9 mei: speciale dag "dienstwagens MIVB"

17 oktober: Antwerpse dag (bezoek MIVA en museum te Edgem)

Royal Cercle Sportif et d'Agréments des Transports Intercommunaux
de Bruxelles, section de Modélisme.

Koninklijke kring Sport en Vermaak van het Intercommunaal Vervoer
te Brussel, afdeling Miniaturbouw.

Composition du nouveau comité :

Samenstelling van het nieuwe comité :

Voorzitter/ Président : NEYS Jean-Claude,

rue François Gay 297 1150 Bruxelles

François Gaystraat 297 1150 Brussel

Secrétaire/Secretaris : SPEECKAERT Philippe,

rue Draps-Dom, 19 1020 Bruxelles

Draps-Domstraat, 19 1020 Brussel

Penningmeester/Trésorier : VINCENT Marc,

av. Edmond Candries 7 bte 1

1000 Bruxelles

Edmond Candrieslaan, 7 bus 1

1000 Brussel

RAIL MINIATURE FOSAN - NAMUR

Relations publiques : Philippe SEGERS rue des Champs 22
5800 Gembloux Tél : 081/61.59.42

ACTIVITES :

Réunions mensuelles : le vendredi à 19h30
prochaines réunions les 17/04, 22/05, 19/06 et
24/07. Le programme est annoncé dans le
bimestriel du club : FERRO FLASH NAMUR

Bibliothèque - exposés sur le modélisme et ses techniques -
projections de diapos sur le chemin de fer réel.

Réunions libres : les autres vendredis à 19h45

Construction du grand réseau du club - travaux pratiques

Local : CENTRE CULTUREL DE GERONSART rue du Tréfle à 5100 Jambes

Cotisations annuelles : membres ordinaires : 1000frs, -18 ans : 500frs
sympathisant - uniquement service Ferro Flash : 600frs

La préparation d'une exposition est en cours, plus de renseignements
dans le prochain agenda.

Activiteiten van de club :

Maandelijkse bijeenkomsten op vrijdag (vanaf 19u30) op de vermelde
data (zie hierboven). Het programma van deze bijeenkomsten wordt
aangekondigd in het tijdschrift FERRO FLASH NAMUR.

Overige vrijdagen : vanaf 19u45 - vrije bijeenkomsten - clubbaan
in aanbouw.

Lokaal : Centre Culturel de Géronsart rue du Tréfle te Jambes.

CFV
C3

Chemin de Fer à Vapeur des Trois Vallées,
route de Givet, 49, 6370 Mariembourg.

enseignements, réservations : JM Warzee, rue des Houblonnnières, 20 5000 Namur
tél : 060/344.986-312440 081/221199 (soir)

en plus des informations déjà données :

1 mai, train vapeur au départ de Couvin à Dinant via Charleroi-Namur, et
correspondance avec le "bateau" de Namur à Dinant.

ce train sera dénommé "province de Namur".

6 et 7 juin : pour ceux qui ne l'auraient pas vu : train militaire.

les 26 et 27 septembre : Festival de la Vapeur - une grosse surprise!

speciale manifestations 1987:

- 1 mai: speciale stoomtrein Couvin-Dinant via Charleroi-Namur,
de "province de Namur"

- 6 en 7 juni: ritten met militaire trein

- 26 en 27 september: jaarlijks festival - ditmaal met grote verrassing

M O B O V - MODELBOUW OPENBAAR VERVOER - VZN.
De Oude Landen 94, 2070 Antwerpen.
Tel.: 03/647.13.82 ; 03/237.27.64 ; 03/457.57.63.

MOBOV

-Maandelijkse bijeenkomsten in het Cultureel Centrum aan de Driekoningenstraat 126 te
Antwerpen-Berchem, elke eerste vrijdagavond van de maand. Modelspoor demonstraties,
dia- en filmvoorstellingen over modelbouw en grootbedrijf, gespreksavonden.

-Uitgave van een tweemaandelijks tijdschrift, de MOBOVARIA, met hierin artikels over
modelspoorwegbouw, o.a.: testrapporten, ombouwbeschrijvingen, nieuwighedenbesprekingen,
praktische toepassingen van de elektronika op de modelbaan, handige tips, agenda van
de modelspoormanifestaties, verenigingsnieuws, edm.

-Inrichten van uitstappen naar modelspoorclubs en bezoeken aan spoorveginstallaties.

-Modulebouw: drie groepen zijn begonnen met de bouw van drie grote modulebanen
(schalen HO, HOe en N), bestemd voor de tentoonstelling die in november 1988 door
MOBOV zal ingericht worden in het Antwerpse district Wilrijk.

-De lidmaatschapsbijdrage voor 1987 bedraagt 500 frank. Na ontvangst van uw over-
schrijving op bankrekening 405-6059161 t.n.v. MOBOV, St-Laureysplein 13 te 2540 Hove,
ontvangt U uw lidkaart en de tijdschriften van 1987.

L'association MOBOV, asbl, organise des réunions mensuelles à Anvers, et publie une
revue bimestrielle, la MOBOVARIA. En plus, la construction de trois réseaux modulaires
(échelles HO, HOe et N) a été entamée en vue de l'exposition qui sera organisée par
la MOBOV en novembre 1988.

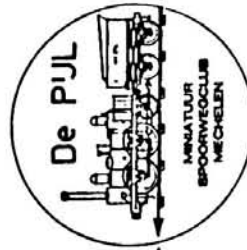

MSCM "DE PIJL"

Wilfried Buyle, Wandelingsstraat 51, 2570 Duffel
015/31.09.46

Verandering van telefoonnummer : - 015/31.09.46

15 - 16 - 17 mei 1987: tentoonstelling in de Technische School te
Mechelen (Jef Denynplein 2 te Mechelen)

live steam, modelbouw, werken aan de module-
baan, fototentoonstelling

Changeement du numéro de téléphone ! - 015/31.09.46

15 - 16 - 17 mai 1987: exposition au TSM (Ecole Technique de Malines),
Jef Denynplein 2 à Malines

live steam, modélisme, travail au réseau
modulaire, exposition photos

ASVI - Association pour la Sauvegarde du Vicinal
Tramway Historique Lobbes - Thuin

Rue Belliard / Belliardstraat 187, 1040 BRUXELLES / BRUSSEL

L'année 1987 verra le centenaire de la mise en service de trois lignes de tram quittant Charleroi: Montignies le Tilleul, Mont-sur-Marchienne et Lodolinsart (Bon Air). L'ASVI a dès lors conçu un programme qui, nous l'espérons, vous tiendra en haleine; jugez-en :

- les circulations régulières sur Lobbes - Thuin se feront désormais tous les dimanches et fêtes de juin à septembre, et tous les samedis en juillet et en août
- le 14 juin: inauguration de la motrice 9924
le matin: excursion vers Binche et La Louvière
l'après-midi: circulations conjointes de la 9888 et de la 9924
- les 11 et 12 juillet: la motrice 354 des TEC/MIVG, restaurée par les frères Rijckaert, circulera de concert avec la motrice 9888 (qui passa une partie de sa carrière à Gand), dans le cadre des "fêtes Gantoises" (ligne Lobbes - Thuin)
- les 15, 16, 22 et 23 août: FESTIVAL 87 avec retour de la VAPEUR SNCV, centenaire de la SNCV à Charleroi oblige !
- le 7 septembre: venue à Lobbes de la locomotive à vapeur 29.013, et circulations intensives de trams vers Thuin et Lobbes (Ecoles)
- le 16 (?) octobre: excursion avec la PCC restaurée en livrée vicinale

NOUS ESPERONS VOUS VOIR NOMBREUX !

- ritten met historische trams tussen Lobbes en Thuin, alle zon- en feestdagen van juni tot september, en alle zaterdag in juli en augustus

- 14 juni: inhuldigingsrit met motorrijtuig 9924 ('s morgens: Binche en La Louvière en 's namiddags ritten samen met de rijtuigen 9888 en 9924)

- 11 en 12 juli: "Centee Feesten" - motorrijtuig 354 (TEC/MIVG), gerestaureerd door de gebroeders Rijckaert, en rijtuig 9888 op de lijn Lobbes - Thuin

- 15, 16, 22 en 23 augustus: jaarlijks festival (ditmaal: 100 jaar NMVB in Charleroi) en ritten met stoomtractie !

- 7 september: alle ASVI-trams in dienst; rit met stoomloc 29.013 van de NMBS naar Lobbes

- 16 (?) oktober: uitstap met de hernieuwde PCC 10409

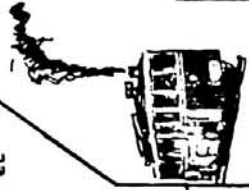

BRUSSELS MODEL STEAM CLUB

126, Bd. A. Max CA/O DMP Vacances, 1000 Bruxelles/Brussel
Tel. 02/219.55.50 - dhr./M. Verhellen M.

Le 19 et 20 septembre 1987 le BMSC organise ses 3èmes Journées Vapeur Vive. Plusieurs réalisations de modèles réduits pourront être contemplés ces deux jours. En outre, sur le réseau, il y aura des trains miniatures qui circuleront; les trains, ayant un écartement de 5" ou 7"1/4 transporteront du monde. Vous êtes tous bienvenus !

Op 19 en 20 september 1987 worden de 3de stoomdagen "live steam" van de BMSC gehouden. U kan er meerdere schaalmodellen komen bekijken. Op ons spoor zullen modeltreinen rijden. Deze treinen hebben een spoorbreedte van 5" tot 7"1/4 en kunnen publiek vervoeren. U bent allen hartelijk welkom !

Lieu: Chaussée de Neerstalle 327, 1190 Bruxelles (Forest)
Plaats: Neerstallesteenweg 327, 1190 Brussel (Vorst)

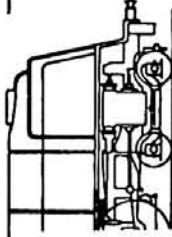

Chemin de Fer de Sprimont
Régis DOPPAGNE, rue d'Aywaille, 92, 4170. Comblain-au-Pont.
Tél. 041/ 69.26.49.

Dimanche 3 mai à 10 h.: Réouverture de la ligne pour la saison 1987.

Inauguration de la liaison avec le musée de la Pierre par autobus Renault 1933 ex-R.A.T.P. Paris.

2 expositions photos: Chemin de fer minier en Espagne et Les anciens autobus de la R.A.T.P.

Au musée de la Pierre: exposition 100 de chemin de fer vicinal de Poulseur à Troos.

Exploitation normale les 1er et 3ème dimanche de 14 à 19 h. avec mise en service des trains et bus. possibilité de petite restauration à la buvette.

Possibilité de trains spéciaux sur demande préalable et selon possibilités.

Het seizoen 1987 wordt geopend op 3 mei, om 10u00; aanwezigheid van oude Parijse autobus van de RATP; twee fototoonstellingen: mijnspoorwegen in Spanje et oude autobussen van de RATP; in het nabijgelegen museum de la Pierre: tentoonstelling over de geschiedenis van de buurtspoorweglijn van Poulseur naar Trooz.

Ritdagen 1987: alle eerste en derde zondagen van 14u00 tot 19u00; ritten met 60 cm -treinen en autobus; mogelijkheid tot het nemen van verfrissingen aan het buffet.

Speciale treinen kunnen op verzoek ingelegd worden.



GTF

B.F. 191, 4000 Liège-1



Voyages projetés:

16 mai 1987: autorail 2 essieux type 551 (Musée des Chemins de Fer) Charleroi-Mariembourg-Couvin-Mariembourg-Chimay-Charleroi; prix au départ de toute gare belge !

été: Lille - parcours du VAL et du MONGY (voie métrique) - visite des installations fixes (dépot); déplacement par trains réguliers; prix également au départ de toute gare belge !

voyage grand tourisme: à la découverte des Fagnes par la VENNBAHN (Eupen-Monschau-Sourbrodt-Weywertz-Bütgenbach) et de la vallée de l'Ourthe par la ligne 43, avec circuit routier intermédiaire

Renseignements, bulletin d'inscription: en écrivant au GTF, en joignant une enveloppe timbrée (par activité), portant votre adresse

Voorziene reizen: op 16 mei e.k.: rit met motorwagen Brossel 551 van Charleroi naar Couvin en Chimay; prijs voor het biljet geldig vanaf ieder Belgisch station ! Zomer: uitstap naar Lille (bezoek VAL en MONGY).

Eveneens voorzien: treinrit over de VENNBAHN (Monschau-Sourbrodt-Weywertz-Bütgenbach) en over de spoorlijn doorheen de vallei van de Ourthe (lijn 43). Inlichtingen te bekomen door het toezenden van een aan u zelf geadresseerde enveloppe (met zegel - briefport).

STOOMCENTRUM MALDEGEM V.Z.W.

POSTBUS 29
9990 MALDEGEM

Op 1 mei aanstaande opent het Stoomcentrum Maldegem zijn gloednieuw museum op het terrein van het Station te Maldegem en haar clublokaal met gezellige bar in het Stationsgebouw.

In het vernieuwd museum: stoomwalsen, locomobielen, stionnaire machines, stoommodellen, LGB baan, smalspoorlokomotieven. Smalspoorritten vertrek station Maldegem II.15 - IJ.15 - I5.15 en I7.15. Open alle week einden en feestdagen van Imei tot eind september.

Stoomdagen op 22 en 23 augustus 1987, een must voor alle stoomliefhebbers.

Le 1er Mai ouverture du musée flambant neuf du Stoomcentrum Maldegem sur l'emplacement de la gare de Maldegem, et de son local avec bar agréable dans le bâtiment de la gare. Dans le nouveau musée: rouleaux à vapeur, locomobiles, machines stationnaires, miniatures à vapeur, réseau LGB, locomotives à voie étroite. Départ gare de Maldegem II.15-IJ.15-I5.15-I7.15. Ouvert tous les weekends et jours fériés. Jour-ées de la vapeur

1e-22 et 23-Août 1987

TRAM 2000

TRAM 2000 asbl
C/O Thierry HAMAL
avenue des Héros 39
B - 1160 BRUXELLES

OU TROUVER NOTRE PERIODIQUE ?

BELGIQUE (au prix de 30 FB le numéro)

- Bruxelles : . musée de Woluwe (Rétro-Shop)
. rue de Namur 49a (Porte de Namur)
- Anvers : . musée d'Edelgem
- Liège : . musée de Natalis
- Enghien : . Jocadis, rue de Bruxelles 53

FRANCE (au prix de 7 FF le numéro)

- Paris 9e : . D.E.F.I. 50, rue Condorcet
- . Transmondia 48, rue de Douai

TRAM 2000 n°68 vient de sortir. Vous y trouverez :

- un reportage sur le nouveau tramway à plancher surbaissé de GRENOBLE ;
- la première partie d'une série d'articles concernant les anciens tramways ayant circulé à Bruxelles (avec croquis et photos).

Et bien sûr, toute l'actualité concernant les réseaux STI et SNCV !

vzw LOCOMOTION

Beeldenlaan 33, 2550 KONTICH - tel. 03/457.53.71
03/455.08.75

- 15 mei 1987 (20u00 's avonds): diavoorstelling in het Cultureel Centrum, Driekoningsstraat 126 te Berchem (Antwerpen), op enkele honderden m van het station van Berchem;

verschillende goede fotografen verlenen hun medewerking; diverse onderwerpen - binnen- en buitenland; alle treinvrienden welkom

- 30 mei 1987: deelname aan een uitstap, ingericht door de Koninklijk Model Yacht Club van Antwerpen naar Leek (NL), met bezoek aan de bekende "stoomdagen" aldaar (meerdere tientallen live-steam-machines in dienst - zeer interessant evenement); vertrek 's morgens aan het station van Berchem - reis per autocar

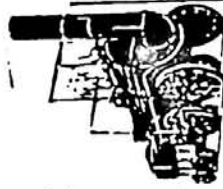



GROUPEMENT BELGE POUR
LA PROMOTION ET L'EXPLOITATION
TOURISTIQUE DU TRANSPORT FERROVIAIRE
ASSOCIATION SAINE ET LUCRATIVE

2.25					
cases réservées aux indications de service GTF - ne pas remplir					

bulletin d'inscription

VOYAGE Mariembourg - Chimay 16.05.87

Bulletin à renvoyer
suivante : GTF asbl c/o Monsieur Francis Beckers
Rue de la Douix 15 B-4050 ESNEUX
Ce bulletin doit être accompagné d'une enveloppe timbrée
à 1FB et portant l'indication de vos nom et adresse (ou
un coupon-réponse international).

* Je soussigné _____ (nom, prénom)

Rue _____ N° _____

N° postal _____ localité _____ pays _____

Membre GTF n° _____

* inscris pour le voyage du 16 mai 1987

<input type="checkbox"/>	Adulte membre ou assimilé à 980FB
<input type="checkbox"/>	Adulte non membre à 1080 FB
<input type="checkbox"/>	Repas de midi à 420FB

inscris
le
nombre

cochez Je demande une note de crédit remboursant le parcours d'approche vers Charleroi car je suis agent snccb j'habite à l'intérieur de la zone citée

Je n'accepte pas le report éventuel de mon inscription pour le 30/5/87 en cas de trop forte affluence le 16/5/87

TOTAL

- biffer inutile { -Je verse cette somme au compte 001-0534742-57 de GTFasbl.Voyages 4000 LISGE

-Je joins un chèque bancaire garanti
-Je verse DE L'ETRANGER

* Je déclare avoir pris connaissance des conditions de participation et y adhérer entièrement.

A _____ le _____
(signature - représentant légal pour mineurs d'âge)



Deuxième excursion de la saison en Belgique
Le G.T.F. fait ses adieux à l'exploitation officielle de la ligne Mariembourg-Chimay
*Avec l'autorail type 551 (2 essieux - Brosse)

Dans les toutes prochaines semaines, il est très probable que la desserte de la Cour à Marchandises de Chimay sera supprimée. Rationalisation oblige... La ligne 156 se réduira à la section Mariembourg-Bousseu en Fagne du moins en ce qui concerne l'exploitation par la S.N.C.B.

Nous avons pensé qu'il serait intéressant de marquer cet événement en organisant un voyage "irédit", c'est pourquoi nous avons fait choix de l'autorail "BROSSEL" type 551 du musée national, dans sa livrée bleue.

Le départ est fixé à Charleroi Sud le samedi 16 mai 1987 vers 9 h. Nous parcourons les dernières lignes ouvertes de l'Entre-Sambre et Meuse qui toutes ont connu ce type d'autorail : Charleroi - Mariembourg, ensuite vers Chimay et Couvin.

L'absence de caténaires rend le paysage encore plus "authentique".

De nombreux arrêts-photos sont prévus dans la grande tradition du G.T.F.

Il s'agit d'un autorail de faible capacité que le G.T.F. n'a encore jamais utilisé : le prix de revient à la place est nettement plus élevé. Indépendamment de l'évolution constante de la hausse des prix des trains spéciaux, ce parcours est particulièrement coûteux.

Nous en proposons néanmoins l'organisation en raison de son grand intérêt. En outre nous précisons que nous prenons toutes les dispositions pour que l'autorail soit "décoré" de façon agréable pendant les trajets situés entre les arrêts-photos.

Seuls les participants au périple bénéficieront de la livrée originale. Un repas collectif est organisé (potage, plat principal, dessert, service et T.V.A. compris) 420 BEF.

En outre nous vous proposons de rejoindre Charleroi Sud - point de départ de l'autorail - par trains réguliers au départ de toute gare belge : l'aller et le retour sont compris dans le prix.

L'inscription préalable est INDISPENSABLE.

Elle se fait obligatoirement en renvoyant le bulletin de participation dûment complété et accompagné du paiement.

Priorité est donnée aux premiers inscrits.



B.V.S.
BELGISCHE VRIENDEN VAN DE STOOMLOKOMOTIEF v.z.w.
 AMIS BELGES DES LOCOMOTIVES A VAPEUR c.a.b.l.
 BELGISCHE DAMPFLOREUNDE
 BELGIAN FRIENDS OF STEAMLOCOMOTIVES

Elzenoorlijn Dendermonde-Puurs.
 Elzenen lijn 1987: "Jours de circulation en 1987"

D a t u m	Herhalte	regeling	D a t e
zondag 19 april (Pasen)	(2)	(2)	dinsdag 19 april (Pâques)
zondag 3 mei	(1)	(1)	dinsdag 3 mei
zondag 7 juni (Pinksteren)	(2)	(2)	dinsdag 7 juni (pentecôte)
zondag 5 juli	(1)	(1)	dinsdag 5 juli
dinsdag 21 juli (Nalton. Feestdag)	(2)	(2)	maand 21 juli (Fête Nationale)
zondag 2 augustus	(2)	(2)	dinsdag 2-aug.
zondag 16 augustus	(2)	(2)	dinsdag 16-aug.
zaterdag 19 september (Pukema)	speciale		maand 19 septembre
zondag 4 oktober (TTP-dag)	(2)	(2)	dinsdag 4 octobre (Journée TTP)

Dienstregeling: "Norsaire"

Trein nr + trein n°:	V/D	11	21	23
Beersode Noord	V/D	14.45	10.45	15.45
St Amands	A	15.10	11.10	16.10
Oppuurs	V/D	15.20	11.20	16.20
Puurs	A	15.40	11.40	16.40
	V/D	15.45	11.45	16.45
	A	16.00	12.00	17.00

Trein nr + trein n°:	V/D	12	22	24
Puurs	V/D	16.45	13.45	17.45
Oppuurs	A	17.00	14.00	18.00
St Amands	V/D	17.05	14.05	18.05
Beersode	V/D	17.35	14.35	18.35
	A	18.00	15.00	19.00

Aanmeldingen met het openbaar vervoer: "Correspondances en Transports Publics":
 Maat/vers Beersode: autobus Dendermonde: puurs uren + 52 a heures palres + 52 min
 Puurs: aankomst uit St Mikhaels: uur + 14 min.; Mechelen: uur + 27 min.
 Vertrek + départ:
 Autobus Dendermonde: puurs uren + 41 min. a heures palres + 41 min.
 Puurs: vertrek naar St Mikhaels: uur + 28 min.; Mechelen: uur + 15 min.
 départ vers St Mikhaels: heure + 28 min.; Malines: heure + 15 min.

DE MIJLPAAL - Mechelse Vereniging voor Spoorweghistoriek
 Centrale Spoorwegwerkplaatsen NMBS te Mechelen
 Secretariaat: W. Stubbe - tel. 015/41.59.11 / post 2168

Het regionaal spoorwegmuseum is vrij toegankelijk iedere laatste zaterdag van de maand, telkens van 10u00 tot 17u00.
 Groepsbezoeken op aanvraag, liefst 1 maand op voorhand, op elke eerste en derde donderdag van de maand, telkens tussen 13u30 en 16u30.

Beknopt overzicht van de behandelde onderwerpen in het regionaal spoorwegmuseum DE MIJLPAAL, gevestigd in de Centrale Spoorwegwerkplaatsen te Mechelen: zie hiernaast.

CLUB FERROVIAIRE DU CENTRE

Secrétaire: Henri HAUBE, rue Docteur Grégoire, 51 7100 LA LOUVIERE 064/22.51.23

Dans les nouveaux locaux - Ecole communale 1er étage, place Caffet à HAINE ST PAUL - tous les vendredis de 19h à 23 heures: réunion libre, construction des réseaux HO 2 et 3 rails, HO modulaire, N modulaire, LGB.

Certains dimanches (de 9h30 à 13h) réunion du groupe de travail Marcel THIBAUT
 Ces réunions sont consacrées exclusivement à la construction de modèles réduits belges. Contacter P. HAUTEFIN 064/22.39.43 hres de bureau pour dates.

De mai à septembre, le réseau Vapeur Vive est à votre disposition: si vous désirez rouler en 5" et 7 1/4", contactez P. HAUTEFIN, responsable vapeur a.i.

En prévision: juin 1987: plusieurs séries de photos SNCV Centre et Borinage ainsi que SNCB vapeur. Conditions pour commande groupée: contacter le trésorier: Christian HACARDIAUX, Chaussée Brunehaut, 75 7140 RESSAIX

Nieuwe lokalen van de club: Ecole Communale, place Caffet te Haine-St.-Paul; vergaderingen: alle vrijdagen van 19u00 tot 23u00; op bepaalde zondagen: werkgroep "Marcel Thibaut" - bouwen van Belgische miniaturomodellen; van mei tot september: live steam ritten mogelijk op de spoorbaan van de club (5" en 7 1/4"); voorzien voor juni 1987: meerdere series foto's van de NMVB (Centre en Borinage) en van de NMBS (stoom).

Contactadressen: zie bovenstaande tekst.

VISITEZ LE TRAMWAY DES GROTTES DE HAN !

BEZOEK DE TRAMS VAN DE GROTTEN VAN HAN !

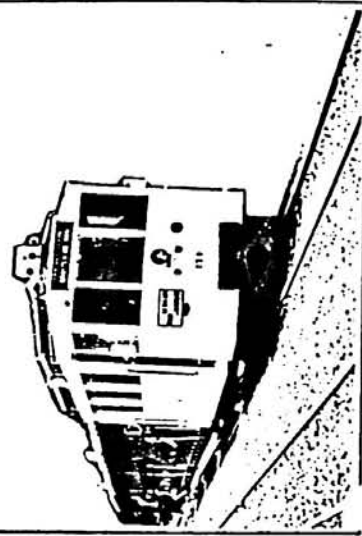

AKTIVITEITENKALENDER 1987

- 01.03.1987 15e RUILBEURS voor miniatuurtreinen, auto's en postkaarten in zaal STAR N. De Brauwerestraat 21 te VILVOORDE. Open van 9.00 tot 13.00 uur.
- 25.04.1987 Stoomtrein avondrit met GASTRONOMISCH EETMAAL.
- 16.05.1987 Stoomtrein avondrit met GASTRONOMISCH EETMAAL.
- 24.05.1987 16e RUILBEURS voor miniatuurtreinen, auto's en postkaarten in zaal STAR N. De Brauwerestraat 21 te VILVOORDE. Open van 9.00 tot 13.00 uur.
- 24.05.1987 M.S.T.B. Stoomtrein rijdag.
- 30.05.1987 Stoomtrein avondrit met GASTRONOMISCH EETMAAL.
- 14.06.1987 M.S.T.B. Stoomtrein rijdag.
- 20.06.1987 Stoomtrein avondrit met GASTRONOMISCH EETMAAL.
- 28.06.1987 M.S.T.B. Stoomtrein rijdag.
- 04.07.1987 Stoomtrein avondrit met GASTRONOMISCH EETMAAL.
- 12.07.1987 M.S.T.B. Stoomtrein rijdag.
- 01.08.1987 Stoomtrein avondrit met GASTRONOMISCH EETMAAL.
- 09.08.1987 M.S.T.B. Stoomtrein rijdag.
- 22.08.1987 Stoomtrein avondrit met GASTRONOMISCH EETMAAL.
- 30.08.1987 M.S.T.B. Stoomtrein rijdag.
- 06.09.1987 M.S.T.B. Stoomtrein rijdag.
- 11.09.1987 2e GROTE KAARTAVOND. Vanaf 19.00 uur.
- 12.09.1987 2e GROOT EETFEESTIJN. Van 17.00 tot 23.00 uur.
- 13.09.1987 2e GROOT EETFEESTIJN. Van 11.00 tot 17.00 uur.
- 13.09.1987 17e RUILBEURS voor miniatuurtreinen, auto's en postkaarten in zaal STAR N. De Brauwerestraat 21 te VILVOORDE. Open van 9.00 tot 13.00 uur.
- 20.09.1987 M.S.T.B. Stoomtrein rijdag.
- 26.09.1987 Stoomtrein avondrit met GASTRONOMISCH EETMAAL.
- 03.10.1987 Jaarlijkse M.S.T.B. uitstap.
- 17.10.1987 Stoomtrein avondrit met GASTRONOMISCH EETMAAL.
- 29.11.1987 18e RUILBEURS voor miniatuurtreinen, auto's en postkaarten in zaal STAR N. De Brauwerestraat 21 te VILVOORDE. Open van 9.00 tot 13.00 uur.



CALENDRIER DES ACTIVITES M.S.T.B. 1987.

- 01.03.1987 15 ième BOURSE D'ECHANGE de trains - voitures et cartes postales. Salle STAR Rue N. de Brauwer 21 à VILVOORDE. Heures d'ouverture de 9.00 à 13.00 heures.
- 25.04.1987 Voyage nocturne en TRAIN A VAPEUR avec REPAS GASTRONOMIQUE.
- 16.05.1987 Voyage nocturne en TRAIN A VAPEUR avec REPAS GASTRONOMIQUE.
- 24.05.1987 16 ième BOURSE D'ECHANGE de trains - voitures et cartes postales. Salle STAR Rue N. de Brauwer 21 à VILVOORDE. Heures d'ouverture de 9.00 à 13.00 heures.
- 24.05.1987 M.S.T.B. Voyages touristiques en TRAIN A VAPEUR.
- 30.05.1987 Voyage nocturne en TRAIN A VAPEUR avec REPAS GASTRONOMIQUE.
- 14.06.1987 M.S.T.B. Voyages touristiques en TRAIN A VAPEUR.
- 20.06.1987 Voyage nocturne en TRAIN A VAPEUR avec REPAS GASTRONOMIQUE.
- 28.06.1987 M.S.T.B. Voyages touristiques en TRAIN A VAPEUR.
- 04.07.1987 Voyage nocturne en TRAIN A VAPEUR avec REPAS GASTRONOMIQUE.
- 12.07.1987 M.S.T.B. Voyages touristiques en TRAIN A VAPEUR.
- 01.08.1987 Voyage nocturne en TRAIN A VAPEUR avec REPAS GASTRONOMIQUE.
- 09.08.1987 M.S.T.B. Voyages touristiques en TRAIN A VAPEUR.
- 22.08.1987 Voyage nocturne en TRAIN A VAPEUR avec REPAS GASTRONOMIQUE.
- 30.08.1987 M.S.T.B. Voyages touristiques en TRAIN A VAPEUR.
- 06.09.1987 M.S.T.B. Voyages touristiques en TRAIN A VAPEUR.
- 11.09.1987 2 ième SOIREE DE JEUX DE CARTES à partir de 19H00.
- 12.09.1987 2 ième FESTIN DES GOURMETS de 17.00 à 23.00 heures.
- 13.09.1987 2 ième FESTIN DES GOURMETS de 11.00 à 17.00 heures.
- 13.09.1987 17 ième BOURSE D'ECHANGE de trains - voitures et cartes postales. Salle STAR Rue N. de BRAUWERE 21 à VILVOORDE. Heures d'ouverture de 9.00 à 13.00 heures.
- 20.09.1987 M.S.T.B. voyages touristiques en TRAIN A VAPEUR.
- 26.09.1987 Voyage nocturne en TRAIN A VAPEUR avec REPAS GASTRONOMIQUE.
- 03.10.1987 EXCURSION ANNUELLE DE LA M.S.T.B.
- 17.10.1987 Voyage nocturne en TRAIN A VAPEUR avec REPAS GASTRONOMIQUE.
- 29.11.1987 18 ième BOURSE D'ECHANGE de trains - voitures et cartes postales. Salle STAR Rue N. de Brauwer 21 à VILVOORDE. Heures d'ouverture de 9.00 à 13.00 heures.

Ce calendrier est clôturé le 19 novembre 1986.

L'a.s.b.l. se réserve le droit de modifier certaines activités.

Pour tous renseignements veuillez vous adresser au secrétariat de la M.S.T.B.

VZW M.S.T.B. HARENSESTEENWEG 494 1800 VILVOORDE. Tel: 02/252.03.19 (après 18H00)

Rail Rebecq - Rognon

Les festivités du 10^{ème} anniversaire

Vendredi 22 mai 1987

A 19 h Au Musée d'Arenberg : vernissage - 1er étage : expo Rail-Rebecq-Rognon
- 2ème " : dessins d'enfants
ayant pour sujet les Moulins d'Arenberg et le Petit Train.
Remise des prix du concours de dessin.
Concert par l'harmonie A.D.M. de Tubize.

Vendredi 5 juin 1987

19 h Concert.- promenade par l'Harmonie Communale, au départ du Musée
vers la gare.
20 h Train spécial avec réception à Rognon.

Samedi 6 juin 1987

Train - souvenir à partir de 14 h 30 - ticket spécial.
Dans la rue du Pont : Le Collegians Band et une viole.
Au petit moulin : le Basket Club avec ses saurets.
Au Plateau de la gare : le Football et sa restauration.
Dans la gare : le troisième âge soignera ses invités.
Au dépôt à Rognon : l'Orchestre Goréz et sa musique variée jusque 17 h.
A 20 h : élection de Miss Vapeur avec disco.

Dimanche 7 juin 1987

à partir de 14 h 30.
Trains spéciaux, double traction et express.
Dans la Rue du Pont : Groupe "Los Mexicanos"- 20 musiciens
Lanceurs de drapeaux
Les Lanciers d'Enghien
La viole
Défilé des camions à vapeur
Les mêmes restaurations que le samedi.
Au dépôt à Rognon : L'Orchestre Goréz.

Lundi 8 juin 1987

Trains à partir de 14 h 30.
Dans la Rue du Pont et au Musée : Nos Vaillants Tyroliens
Un cirque ambulancier "les Hellerti".
Restaurations comme le samedi.
Au dépôt à Rognon : L'Orchestre Goréz
A 20 h : le dernier train pour tous les collaborateurs.

AMUTRA - Vereniging voor het Trammuseum /Association pour le Musée du Tramway
E.KEIJZENS, Fruithoflaan 74 bus 6 - 2600 Antwerpen - Berchem
Tel: 02/239.07.78, na /après 19 h00.
ANTWERPS TRAM - EN AUTOBUSMUSEUM - FORT V - 2520 EDEGEM

• Bezoek het Antwerps Tram- en Autobusmuseum in het Fort V, Fort V-straat te Edegem. Toegankelijk van Pasen tot het laatste weekeinde van oktober, elke zaterdag- en zondagmiddag en op Wettelijke Feestdagen, telkens van 14u00 tot 18u00.

Meer dan honderd jaar geschiedkundig overzicht van het streek- en stadsvervoer in de provincie Antwerpen.
Een bezoek overwaard!

• Visitez le Musée du Tram et de l'Autobus d'Anvers, au Fort V, Fort V-straat, à Edegem.

Le musée est accessible les samedis, dimanches et jours fériés légaux, de 14 à 18 heures, de Pâques au dernier week-end d'octobre.

Plus de cent ans d'histoire des transports régionaux et urbains dans la Province d'Anvers.
Une visite exceptionnelle!



RAIL-REBECQ-ROGNON - voie de 60cm
Guy Tyteca, 6, rue des Prés, 7491 Steenkerque - 02/258.49.12
Maison Communale de Rebecq - 067/63.69.95

FESTIVITES DU 10ème ANNIVERSAIRE DU RAIL REBECQ-ROGNON

les 6, 7, 8 juin 1987:

3 locomotives à vapeur en service

trains gastronomiques

double traction Orenstein & Koppel

animation permanente à la gare de Rebecq et au dépôt de Rognon

visite confirmée de 2 camions à vapeur en provenance de la

Grande Bretagne

élection de "Miss Vapeur"...

ouverture de la saison 1987: le 1er mai

FEESTELIJKHEDEN TER GELEGENHEID VAN DE LODE VERJAARDAG VAN R.R.R.

op 6, 7 en 8 juni 1987:

3 locomotieven in dienst

dubbele tractie Orenstein & Koppel

gastronomische ritten

vermakelijkheden nabij het station van Rebecq en het depot

te Rognon

bezoek van twee stoomtractwagens vanuit Engeland

verkiezing van "Miss Stoom"...

opening van het seizoen 1987: 1 mei

EVENTUELE NAGEKOMEN BERICHTEN:

COMMUNICATIONS EVENTUELLES DE DERNIERE MINUTE:

KMYCA



AMATEURSTEAMBOOMGROEP

Model Yacht Club van Antwerpen

p/a F. Fredrickx
Ganzenbollaan 26, 2550 Kontich - 03/458.06.45

- Bezoek "Internationale stoomdagen" te Leek (NL): 30 mei 1987
- live steam ritten voor het Technisch Instituut Don Bosco te Hoboken, ter gelegenheid van hun opendeurdagen: 9-10 mei
- live steam ritten voor het Gemeentelijk Technisch Instituut te Mortsel: 23-24 mei
- deelname aan de manifestatie "Turnhout onder stoom": 6-7-8 juni
- ritten Rivierenhof voor Edegem Wijkcomité: 14 juni
- verplaatsing naar bevriende live steam club in Guildford (Engeland): 18-19 juli
- deelname Vestingsdagen Hellevoetsluis (NL): 14-15-16 augustus
- KMYCA stoomdagen op onze clubbaan "Ter Rivierenhof" te Durne/Antwerpen: 5-6 september
- deelname stoomdagen Brussels Model Steam Club: 19-20 septemb.
- ...verder live steam ritten in het Ter Rivierenhof, elke zon- en feestdag bij goed weder (1 mei - eind sept.: 13u30-17u30)

N.M.B.S. - SPOORWEGMUSEUM
S.N.C.B. - MUSEE DES CHEMINS DE FER - BRUXELLES NOORD



Het museum is toegankelijk voor het publiek het ganse jaar door, van maandag tot vrijdag, telkens van 9u00 tot 16u30; voortaan zal het museum ook open zijn op elke eerste zaterdag van de maand, behalve op feestdagen.

Le musée est accessible pendant toute l'année, du lundi au vendredi, de 9h00 à 16h30; dorénavant le musée sera également ouvert au public chaque premier samedi du mois, sauf si ce samedi est un jour férié.

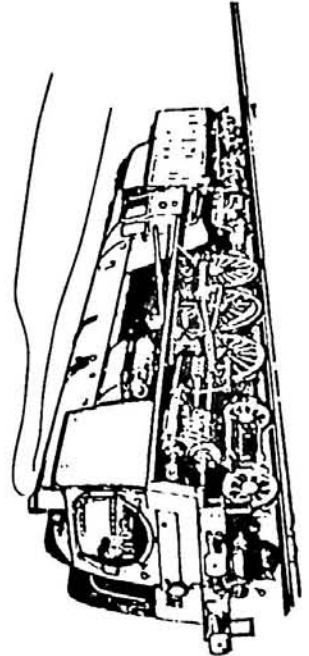

Mededeling van de heer Pieter NOMBUEZ
Orshagenstraat 5, 3100 Heist o/d Berg
015/24.14.86

SPOORWEGMUSEUM HEIST O/D BERG

"DE GESCHIEDENIS VAN DE STOOMTRACTIE"

De enorme privécollectie van miniaturtreinmodellen van de heer Nombuez kan bekeken worden door het publiek in een lokaal van het Museum voor Heemkunde van Heist o/d Berg (adres: Kerkplein 24 - gemeentelijk museumgebouw "Die Swaene"), van Pasen tot einde september, op feestdagen en zondagen, telkens van 14u00 tot 18u00; geïnteresseerden en groepen van meer dan 10 personen, die graag een rondleiding wensen, maken best vooraf een afspraak (zie bovenstaand adres en telefoonnummer).

André VERCAUTEREN - auktionator

Kan. de Meyerlaan 8, 9160 HAMME - tel. 052/47.84.02

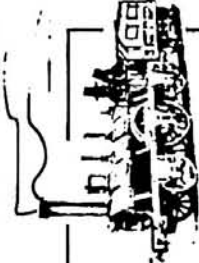

29ste Internationale Veiling van oude speelgoedtreinen -

Hotel Serwir te Sint-Niklaas:

zaterdag 20 juni 1987 - 15u00 (spoor 0-I-II-Varia)

zondag 21 juni 1987 - 10u00 (spoor 00-HO-TT)

bezichtiging: zaterdag van 12u00 tot 15u00 (0-I-II-Varia)

zaterdag van 18u00 tot 21u00 (00-HO-TT)

zondag van 10u00 tot 12u00 (00-HO-TT)

30ste Internationale Veiling van oude speelgoedtreinen -

Hotel Serwir te Sint-Niklaas:

zondag 20 september 1987 - 10u00 (spoor 00-HO-TT)

bezichtiging: zondag van 10u00 tot 12u00

STOOMGROEP-TURNHOUT VZW

- Dani Bellemans, voorzitter
Siv. Zevendont 38 2300 Turnhout

Aktiviteiten

- elke zaterdag, zondag- en feestdagen (voor zover de weersomstandigheden dit toelaten):
mini-stoomtreinen voor spoorbreedte 5" en 7 1/4" op het clubparcours in het stadspark te Turnhout, van 13 tot 19 uur.
Het seizoen loopt van de eerste zondag van de maand april t/m de laatste zondag van de maand september.
- 6-7-11 juni: 7de INTERNATIONALE STOOMDAGEN



stoomgroep

turnhout vzw

9 - 10 mai de 14 à 18 heures

"Fête des Vergers"

Nombreuses animations :

- * La Belgique en trains touristiques
- * Exposition : ligne vicinale Liège - Fouron-le-Comte
- * Dégustation de bières belges et produits locaux
- * Animation musicale
- * Marché à Mortroux
- * Promenade en train (le ticket vous donne droit à un goûter gratuit au restaurant)
- * Bourse d'échanges pour modélistes le dimanche 10 mai à partir de 14h00

Inscription gratuite : Tél. : 041/87.43.32-33

9 - 10 mei van 14 tot 18 uur

"Boomgaardenfeest"

Talrijke animaties :

- * De toeristische treinen in België
- * Tentoonstelling : buurtspoorweg Luik - 'S Gravensvoeren.
- * Proeven van de Belgische bieren en de streekproducten.
- * Muzikale animatie
- * Markt te Mortroux
- * Tocht met de trein (het kaartje geeft recht op een gratis vieruurtje in het restaurant)
- * Ruilbeurs voor modeltreinen, zondag 10 mei vanaf

14 uur. De inschrijving is gratis : tel.041/87.43.32.-33.

CHARBONNAGE - TRAIN

UNIQUE EN EUROPE !

VOYAGE
AU CENTRE
DE LA TERRE



Passer quelques heures avec un mineur est une belle expérience à ne pas manquer !

La visite dure 2 heures 30 et comprend :

- un montage audiovisuel "La journée d'un mineur"
- visite des installations de surface (salle des compresseurs, lampisterie, outillage, salle de sauvetage...)
- descente avec la cage d'extraction jusqu'à l'étage moins 60 m. Le circuit retrace toutes les phases de l'extraction du charbon, son transport et son traitement au cours d'animations permanentes comme en périodes d'activités.

Les visiteurs reçoivent une salopette avec un casque et sont accompagnés par un guide, ancien mineur.

PROMENADE
EN TRAIN
TOURISTIQUE

Blegny-Mortroux en passant sous la vieille ville de Dalhem par le tunnel vicinal de la Berwinne (le plus long de Belgique).
11 kms de vallons au travers des prairies typiques du Pays de Herve.

A Mortroux, visite du musée de la Roue et de la Vie régionale (fabrication du sirop, du fromage de Herve).
Plaine de jeux gratuite et cafétéria.

Durée : train (aller et retour) + musée : 1 heure 45.

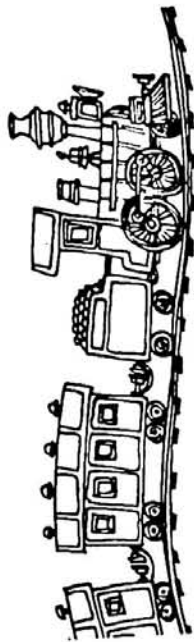

PERIODE D'OUVERTURE

Individuals
Train-mine : tous les jours
du 28 mars au 15 octobre.
Bateau : tous les jours en juillet et
août, excepté le mercredi.

Groupes
Train-mine : du 15 janvier
au 15 décembre, sur réservation.
Bateau : tous les jours, excepté le
mercredi, du 28 mars au 15 octo-
bre, sur réservation.

Zaterdag 30 mei 1987

organisator de

**STOOM
STICHTING
NEDERLAND**

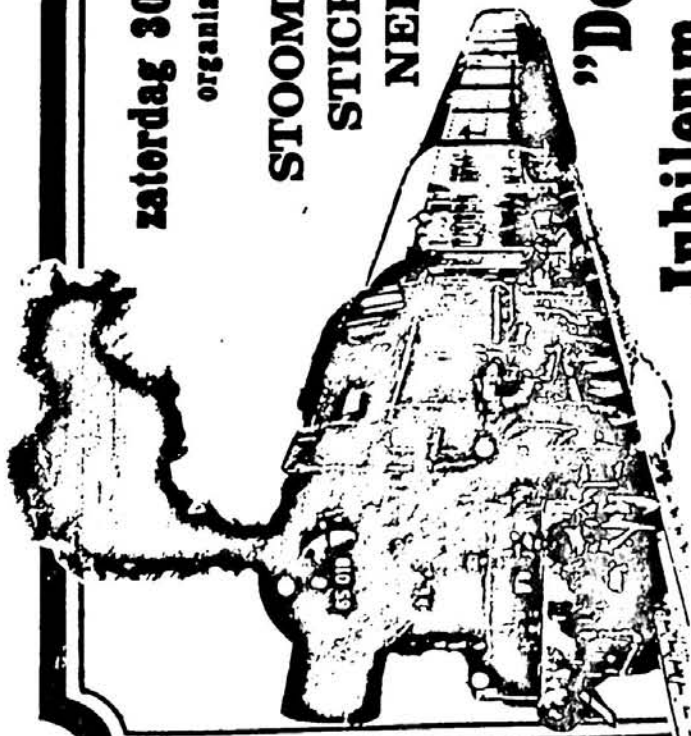

"De SSN - Jubileum Expres"

Sinds 1977 organiseert de SSN nu al 10 jaar lang spectaculaire stoomtreinen door Nederland. Op zaterdag 30 mei 1987 zal dit feit gevierd worden met een wel zeer bijzondere stoomrit, welke de wensen van de meest vervende stoomliefhebber zal vervullen.

Uw stoombelevens van 1987 begint omstreeks 9.00 uur in Rotterdam alwaar de trein bestaande uit DB rijkuijen en stoomlocomotief 65 018 klaar staat om u met hoge snelheid via Dordrecht naar Lage Zwaluwe te rijden. Aldaar schakelen we over op Lage snelheid om op de zg. "Halve Zolen-lijn" (zonder bovenleiding) naar Oosterhout te rijden. Onderweg worden minstens 3 fotostops met schijnvertrekken gepland. Dan gaat het retour naar Lage Zwaluwe, alwaar we er weer de sokken in zetten op weg naar TILBURG!

In Tilburg kunt u de stad bezoeken, maar waarschijnlijk bezoekt u liever de NS-HOOFDWERKPLAATS, waar bovendien de 65 018 voor de fotografen en de terugreis gedraaid zal worden op de laatste DRAAISCHIJF van Nederland! Bovendien heeft u bij hoge uitzondering de unieke kans een rondgang te maken door het hart van de werkplaats: de stelplaats. In deze enorme hal met rolbrug staan minstens 20 NS locomotieven in alle stadia van herstelling. U mag hier fotograferen! Na dit bezoek kunt u op uw gemak in een (eventueel gereserveerd) Tilburgs restaurant dineren, want we rijden pas 's avonds weer terug naar Rotterdam. Ja: eindelijk weer eens een stoomrit bij schemerlicht! In de trein zijn broodjes en dranken verkrijgbaar bij de rijdende SSN minibars.

RITPRIJS (INCLUSIEF BEZOEK AAN DE HOOFDWERKPLAATS): f82,50 PER PERSOON
SSN DONATEURS EN DEELNEMERS (+ MAX. 2 INTRODUCEES): f67,50 PER PERSOON
INFORMATIE EN DIENSTREGELING VOOR AUTOACHTERVOLGERS: f20,00

Wilt u gelijk donateur worden: stort dan min. f30,00 extra + de ritprijs voor donateurs. U ontvangt dan ook ons kwartaalblad STOOMTRACTIE.

Plaatsbewijzen zijn uitsluitend te bestellen door storting van het juiste bedrag op postgirorekening 4168810 t.n.v. SSN-Excursies, postbus 2968 te Rotterdam, met vermelding van "SSN-Jubileum Expres" en de gewenste plaatsbewijzen.

Wilt u zeker zijn van plaatsruimte boek dan snel. U loopt daarmee geen risico want voor annuleringen tot 10 mei brengen we slechts f10,00 administratiekosten in rekening. Na deze datum is terugbetaling niet meer mogelijk. De bestelde plaatsbewijzen worden minimaal een week voor de rit verstuurd. Info-lijns: 010-4622337. Tot ziens : treini

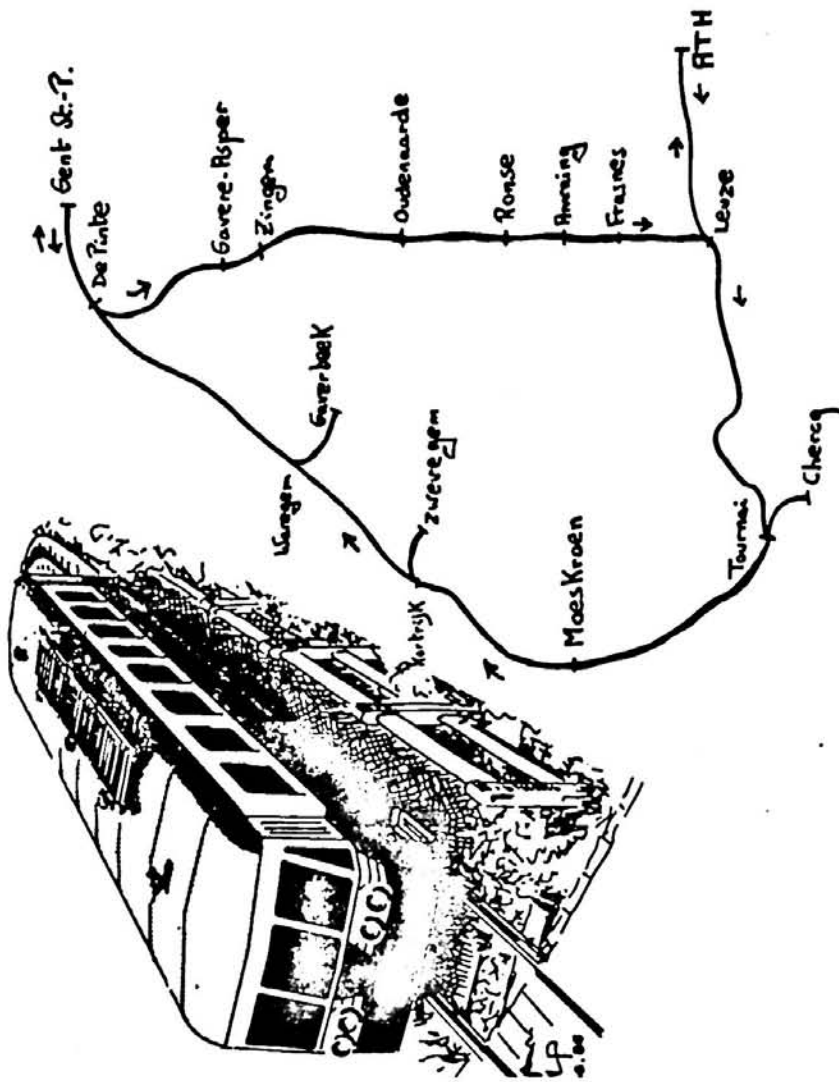

Afscheidsrit Motorwagen 46

Woensdag 27 MEI 1987

Vertrek Rth: 9.35 u.

Aankomst Rth: 17.15 u.

Middaghalte te Kortrijk

Prijs van de rondrit: 500 B.F. per persoon

Inschrijvingen: door overschrijving van het verschuldigde bedrag op rekening 000-1479847-15 van Ph. Dejonckere, Weggevoerdenlaan 2, 8500 Kortrijk

Inlichting: Ph. Dejonckere tel. 056/22-16 01



NOTRE NOUVEL AUTOCOLLANT EST ARRIVE

Lors de la vente de nos divers autocollants à l'occasion des circulations de trains à vapeur, un grand nombre d'amateurs de nos inoubliables "HL" et de nombreux collectionneurs d'autocollants s'étonnaient que nous n'ayons jamais reproduit la locomotive qui, depuis 1976, se retrouve en tête de la plupart des trains "vapeur" mis en marche par la SNCB.

Cette lacune est aujourd'hui comblée car après les HL 12.004, 16.042, 64.045, HLD 5213, HLE 2701, c'est maintenant au tour de la 29.013 de figurer parmi nos autocollants.

Nous espérons que vous serez nombreux à l'acquérir soit pour compléter votre collection, soit pour le placer sur la vitre arrière de votre voiture. Vous pourrez vous le procurer au prix de 30 FB lors de nos réunions au local ou auprès des membres du club qui désireraient en vendre. Enfin pour ceux qui voudraient l'obtenir par la voie postale, il leur suffit tout simplement de transférer, au compte 350-0224332-90 du Rail Miniature Mosan à Namur, le montant de 30 FB/pièce + 13 FB de frais d'envoi (ces 13 FB ne pouvant couvrir que l'envoi de 3 autocollants).



TEFS TRAVEL SERVICE

you'd like our way too!

"TO EUROPE FOR STEAM"

GLORP, LOUGHBOROUGH LEICESTERSHIRE LE11 3AX ENGLAND
TELEPHONE (0508) 412746 TELEFAX 341188 54827 6

INTRODUCTION

Originally formed as "TO EUROPE - FOR STEAM" when scheduled standard gauge steam services on British Rail ceased in August 1968, our revised title (TEFS TRAVEL SERVICE) better reflects our current activities. Our aims remain unchanged: to enable the more mature enthusiast enjoy his hobby in relative comfort, travelling to lands near and far where large and small steam locomotives continue in every-day and special service.

Most countries have seen TEFS groups at the lineside photographing passing steam trains, en Depots filming steam locomotives being serviced between duties, & on the footplate when invited by the Crew (normally in exchange for a packet of cigarettes or postcards!). Tourist sights are not ignored (as time permits), and participants are encouraged to break away and follow their own desires (Monastery, Brewery or 'Red Light District!'). Our tours are well known for their discipline while on Railway Property (for safety, and to ensure we do not get in each others' photographs), and for the chance to get an insight into the Country being visited.

"TEFS", as we are generally known, offers a friendly and personal service, and Subscribers to our regular NEWSLETTER learn of our proposed tours in advance of advertisements, getting booking priority. Suggestions for tour destinations are welcomed, researched and reported upon to the Subscribers. Twelve issues appear during the year, including light-hearted reports on tours just run, sometimes in illustrated form - back issues in this style covering Zimbabwe / Zambia, the Philippines & Hedjaz (Jordan & Syria) are still available at £1.50 each inc. postage.

"TEFS" invites YOU to become a NEWSLETTER Subscriber; the cost to Nov. 30 1987 is £5, which covers the printing costs. UK Subscribers must also supply 12 stamped self-addressed foolscap envelopes (9"x4") in which the NEWSLETTER will be despatched to you - being independent of any Society or Club (we're a family concern), we simply cannot address, fill and stamp so many envelopes each month, hence our request for this help. Overseas subscribers please add £5 for seamount, or £10 for airmail to distant lands. Complete AND DETACH the form on page 3 of this folder, send it to us with your envelopes and cheque / postal order, and you're all set until next Renewal. Subscribers enjoy a reduction of £6 on all OVERSEAS tours ruud

DON'T DELAY - Join "TEFS" for steam visits overseas - or follow our journeys from your armchair with the tour reports. As our motto says, "you'd like our way too!"

We look forward to hearing from you!



B.V.S.

BELGISCHE VRIENDEN VAN DE STOOMLOKOMOTIEF v.z.w.
AMIS BELGES DES LOCOMOTIVES A VAPEUR a.l.b.l.
BELGISCHE DAMPFLOKFREUNDE
BELGIAN FRIENDS OF STEAMLOCOMOTIVES

B.V.S.-SHOP

Spoorwegboekhandel
Librairie ferroviaire
Eisenbahnbüchershops
Railway bookshop

NIEUWE SPOORWEGPUBLICATIES

- * Een succes zonder weerga! "DIESEL B" door Max Delie en J. Casier. Uiteraard ook verkrijgbaar bij BVS-Shop! Prijs: 1980 F franco. Speciaal aanbod voor de lezers van Febelrail Agenda: bij elke aankoop van Diesel B, één gratis vrikaart voor een H/T rit op de stoomspoorlijn Dendermonde-Puurs van BVS. Aanbod geldig tot 1.6.87. Bij Uw betaling vermelden: Febelrail.
- * Een nieuwe uitgave bij Merker Verlag, in de reeks "Eisenbahn Sonderjournal": Köln II. Prijs: 420 F franco
- * "150 Jahre Eisenbahn in Österreich", door Schefold. Prijs franco: 827 F.
- * "Bundesbahnlexikon 1987": een overzicht van alle wetenswaardigheden over de Duitse spoorwegen. Prijs franco: 472 F.
- * Opnieuw beschikbaar: "Elektrische Lokomotiven" in de reeks "Lokarchiv" van ALBA. Volledig herwerkte uitgave. Prijs franco: 1266 F.
- * "Chemin de fer du Vivarais": 1995 F franco.
- * "Relics of the RAJ", of de Indische Spoorwegen in beeld. Prijs: 585 F franco.
- * Kom Uzelf overtuigen en breng ons een bezoek te Baasrode! U kan er bovendien gegarandeerd één van onze tractievoertuigen aan het werk zien!

* B.V.S.- Shop * Correspondentie adres: Vangramberenstr. 24, 3071 KRPS KWERPS *
* WINKEL: Station Baasrode-M. Open elke 1e & 3e zaterdagmiddag. *
* Tel. (zaterdag) 052/33.02.23 * Rekening: 423-2019811-21 *
* * * *

NOUVELLES PUBLICATIONS FERROVIAIRES

- * Un succès sans précédent! "DIESEL B" de Max Delie et J. Casier. Evidemment en vente chez BVS-Shop! Prix: 1980 F franco. Offre spéciale aux lecteurs de Febelrail Agenda: à chaque acheteur de Diesel B, nous offrons un billet gratuit A/R sur la ligne touristique Termonde-Puurs de BVS. Offre valable jusqu'au 1.6.87. Lors du paiement mentionner "Febelrail".
- * Une nouvelle publication chez Merker Verlag, dans la série "Eisenbahn Sonderjournal": Köln II. Prix: 420 F franco
- * "150 Jahre Eisenbahn in Österreich", par Schefold. Prix franco: 827 F.
- * "Bundesbahnlexikon 1987": un aperçu de tout ce qui se passe à la DB. Prix franco: 472 F.
- * A nouveau disponible: "Elektrische Lokomotiven" dans la série "Lokarchiv" chez ALBA. Edition complètement revue. Prix franco: 1266 F.
- * "Chemin de fer du Vivarais": 1995 F franco.
- * "Relics of the RAJ", souvenir des Chemins de fer des Indes. Prix: 585 F franco.
- * Venez nous rendre visite! La gare de Baasrode est située à moins de 25 km du centre de Bruxelles!

* B.V.S.- Shop * Courrier à adresser: Vangramberenstr. 24, 3071 ERPS KWERPS *
* MAGASIN Gare de Baasrode-M. Ouvert chaque 1er & 3e samedi après-midi. *
* Tél. (samedi) 052/33.02.23 * Compte bancaire: 423-2019811-21 *
* * * *

Van Gremberentstraat 24, 3071 Erpe-Kwerpe - Tel. 052/33.02.23 - Winkel/Magasin: Station Baasrode-Noord
KB 423-2019811-21/PCR 000-0485950-77 CCP/BTW-TVA 417.167.405 VAT-Mwst



EDIBLANCHART

P.V.B.A.

ERNEST MASOINLAAN 15 - 1080 BRUSSEL

TELEFONEN (02) 478 37 06
478 37 08
POSTCHECKREKENING 000-0037275-27
HANDELSREGISTER BRUSSEL 314 808

April 1987

Beste Spoorverliefhebber,

In onze brief van januari laatstleden kondigden wij U verschillende spoorvepublicaties aan voor 1987.

1° Boek_DIESEL_B :

Dit boek van M. Delie en J. Casier werd eindelijk op 6 maart uitgegeven en al degenen die het hebben kunnen zien zullen zeker niet teleurgesteld geweest zijn. Nogmaals een goede dokumentatie over de dieseltractie in België. (1.980 BF)

2° Boek_STOOR_B (volume 2) :

Dit boek van Max Delie is in produktie en sinds een week werken wij aan het realiseren van de cliché's voor de 209 foto's zwart-wit, gekozen en in samenwerking gekomen door M. Delie. De uitgave van dit boek is voorzien hetzinnig juist voor het verlot, maar meer waarschijnlijk in september. U zult hierover nog meer vernemen wat betreft de datum van uitgave en aan welke condities U dit boek kunt verkrijgen zodra wij verder zijn met de produktie hiervan.

3° Postkaarten_CPL :

Deze postkaarten zijn nu in druk en de uitgave hiervan is voorzien voor begin mei 1987. Er zullen 3 reeksen postkaarten zijn :

- | | | |
|---------------------------|--------------------------|-------------------------|
| 01 : HLD CFL reeks 16 | 13 : Treinstel CFL S 200 | 25 : HLD NMBS reeks 55 |
| 02 : HLD CFL reeks 18 | 14 : HLE CFL reeks 3600 | 26 : HLE NMBS reeks 11 |
| 03 : HLE NMBS reeks 15 | 15 : HLE NMBS reeks 16 | 27 : HLE NMBS reeks 16 |
| 04 : HLE NMBS reeks 20 | 16 : HLE NMBS reeks 27 | 28 : HLE NMBS reeks 23 |
| 05 : HLE NMBS reeks 29 | 17 : HLE NMBS reeks 29 | 29 : HLE NMBS reeks 28 |
| 06 : Treinstel NMBS 4312 | 18 : Treinstel NMBS S 40 | 30 : Treinst. NMBS 4308 |
| 07 : Treinstel NMBS 55148 | 19 : Treinstel NMBS 4404 | 31 : Treinst. NMBS S 46 |
| 08 : HLD NMBS reeks 51 | 20 : HLD NMBS reeks 53 | 32 : Treinst. NMBS S 49 |
| 09 : HLD NMBS reeks 52 | 21 : HLD NMBS reeks 55 | 33 : HLD NMBS reeks 52 |
| 10 : HLD NMBS reeks 59 | 22 : HLD NMBS reeks 59 | 34 : Museumlokomotieven |
| 11 : HLD NMBS reeks 60 | 23 : HLD NMBS reeks 60 | 35 : HLD NMBS reeks 61 |
| 12 : HLD NMBS reeks 62 | 24 : HLD NMBS reeks 64 | 36 : HLD NMBS reeks 75 |

De plaats ontbreekt ons om U een meer gedetailleerde beschrijving te geven ; gelieve echter te noteren dat voor de postkaart CPL 1034 er twee stoommachines verenigd zijn (29.013 & 12.004), een diesel 5403 en de elektrische 2913.

4° STOOR IN BELGIE van Phil Dambly :

Men moet nog wat geduld beoefenen en verder hopen. Zoals men zegt geeft een verzadigde vens niet zoveel vreugde meer, wij zullen het kunnen nazien !

Wij verkiezen dat onze klanten zich richten tot hun gespecialiseerde modeltreinwinkel of tot de verantwoordelijken van hun club voor wat betreft de aankoop van onze publicaties ! Met dank.



EDIBLANCHART

S. P. R. L.

AVENUE ERNEST MASOIN 15 - 1080 BRUXELLES

(02) 478 37 06 - 478 37 08
COMPTES CH. POSTAUX 000007275-27
REG. COMMERCE BRUXELLES 29.006
T.V.A. 401.004.02

Avril 1987

Cher Ami des chemins de fer,

Dans notre missive de janvier dernier nous vous annonçons diverses publications ferroviaires pour 1987.

1° LIVRE_DIESEL_B :

Ce livre de M. Delie et J. Casier est enfin sorti de presse le 6 mars dernier et tout ceux qui ont pu le découvrir n'ont guère été déçus. Encore une bonne documentation sur les engins moteurs de la traction diesel en Belgique. (1.980 F)

2° LIVRE_VAPEUR_B (Volume 2) :

Ce livre de Max Delie entre en production et depuis une semaine on travaille à la réalisation des clichés des 209 photos noir et blanc, choisies et retenues par M. Delie. La parution de ce livre est prévue soit juste avant les vacances mais plus probablement en septembre. Vous en saurez davantage quant à la date de parution et aux conditions quand nous serons plus loin dans la production.

3° Cartes postales_séries_CPL :

Ces cartes postales sont maintenant à l'impression et la sortie de presse est prévue pour début mai 1987. Il y aura 3 séries de cartes postales :

- | | | |
|--------------------------|-------------------------|-------------------------|
| 01 : HLD CFL série 16 | 13 : Autorail CFL S 200 | 25 : HLD SNCB série 55 |
| 02 : HLD CFL série 18 | 14 : HLE CFL série 3600 | 26 : HLE SNCB série 11 |
| 03 : HLE SNCB série 15 | 15 : HLE SNCB série 15 | 27 : HLE SNCB série 16 |
| 04 : HLE SNCB série 20 | 16 : HLE SNCB série 27 | 28 : HLE SNCB série 23 |
| 05 : HLE SNCB série 29 | 17 : HLE SNCB série 29 | 29 : HLE SNCB série 28 |
| 06 : Autorail SNCB 4312 | 18 : Autorail SNCB S 40 | 30 : Autorail SNCB 4308 |
| 07 : Autorail SNCB 55148 | 19 : Autorail SNCB 4404 | 31 : Autorail SNCB S 46 |
| 08 : HLD SNCB série 51 | 20 : HLD SNCB série 53 | 32 : Autorail SNCB S 49 |
| 09 : HLD SNCB série 52 | 21 : HLD SNCB série 55 | 33 : HLD SNCB série 52 |
| 10 : HLD SNCB série 59 | 22 : HLD SNCB série 59 | 34 : Locomotives-musées |
| 11 : HLD SNCB série 60 | 23 : HLD SNCB série 60 | 35 : HLD SNCB série 61 |
| 12 : HLD SNCB série 62 | 24 : HLD SNCB série 64 | 36 : HLD SNCB série 75 |

Le manque de place nous empêche de détailler davantage; sachez toutefois que pour la carte postale CPL 1034, se trouvent réunis 2 vapeurs (29.013 & 12.004), la diesel 5403 et l'électrique 2913.

4° VAPEUR EN BELGIQUE de Phil Dambly :

Il faut s'armer de patience et continuer à espérer. Un désir assouvi n'apporte plus autant de joie dit-on. Cette fois-ci, on pourra le vérifier !

En ce qui concerne l'achat de nos publications, nous préférons que nos clients s'adressent avant tout à leur club ou à leur magasin spécialisé ! Merci.



N.M.B.S.
Directie van het Materieel
Frankrijkstraat 85 - 1070 Brussel
Bureau M 23-01
Tel. : 02/523.80.80
Ext. : 3826 - 3230

Intekening (2)
Aantal exemplaren

Bladz.	Prijs	Niet verschenen
D.1985-0596/5	120	
D.1985-0596/6	40	100 F
D.1985-0596/10	± 250	1.000 F

Geschiedenis van de wagens
Koetsen
Rijtuigen en hun ophanging
De geboorte en ontwikkeling
van de Belgische staatspoorwegen
en van de privaatremaatschappijen
Verzameling schema's van in
dienst zijnde NMBS wagens
(formaat A3)

Te verschijnen

D.1985-0596/7	± 300	
D.1985-0596/8	± 300	

Het goederen materieel
Effectieven
Ophanging
Trek en stootinrichting
Het reizigers materieel
Evolutie
Ophanging
Trek en stootinrichting
De rem

(Uitgeput in het Nederlands, nog voorradig in het Frans).

D.1985-0596/12	185	300 F
----------------	-----	-------

Documenten verschenen.
Het metalen materieel in dienst
bij de NMBS

Bladz.	Prijs	Reeds verschenen
200	200 F	D.1981-0596/1
150	275 F	D.1984-0596/3
132	250 F	D.1984-0596/6
265	400 F	D.1984-0596/8
200	300 F	3/1 Deel I - open wagens
175	300 F	3/2 Deel II - gesloten wagens
220	300 F	3/3 Deel III - platte wagens
370	500 F	D.1984-0596/10
80	200 F	D.1984-0596/10/1

Spoorstaven
Bestand van het goederenmaterieel
van de Belgische Staats- en Privéspoor-
wegen 1835-1926
Effectief van het reizigersmaterieel
van de Belgische Staats- en Privéspoor-
wegen 1835-1926
Verzameling van het tweewassig
reizigersmaterieel van de Belgische
Staats- en Privéspoorwegen 1835-1926
Bestand van het goederenmaterieel
van de Belgische Staats- en
Privéspoorwegen 1835-1926
3/1 Deel I - open wagens
3/2 Deel II - gesloten wagens
3/3 Deel III - platte wagens
Verzameling van het driewassig en
het reizigersmaterieel op draal-
stellen van de Belgische Staats-
spoorwegen 1835-1926
Overdruk van het hofmaterieel

Betalingsvoorwaarden

- Afname van het document tegen betaling in specien aan het winket van Directie A.
(Inlichtingsbureau betreffende aanbestedingen, gelijkvloers, Frankrijkstraat 89,
1070 Brussel).
- Betaling per postchecknummer 000.0249600.19 of bankcheck betaalbaar in Belgische
franken aan Directie A, Bureau 81-51, Frankrijkstraat 89, 1070 Brussel.
- Spoorvegmuseum, Station Brussel Noord.

Naam :
Administratief adres (1)
Privé adres (1)

(1) Schrapen wat niet past.

(2) De intekenaars zullen bij de verschijning van de teksten een bericht ontvangen met de betalingsvoorwaarden.



S.N.C.B.
 Direction du Matériel
 Rue de France 85 - 1070 Bruxelles
 Bureau M 23-01
 Tél. : 02/523.80.80
 Ext. : 3826 - 3230

Souscription (2)
 Nombre
 Pages Prix d'exemplaires

Documents parus	Pages	Prix	Histoire des chars, carrosses, voitures et de leur suspension	Pages	Prix
D.1981-0596/1	200	200 F	D.1985-0596/1	120	300
D.1984-0596/2	150	275 F	D.1985-0596/2	40	100 F
D.1984-0596/5	132	250 F	D.1985-0596/9	+ 250	1.000 F
D.1984-0596/7	265	400 F			épuisé
D.1984-0596	4/1	300 F	Documents à paraître		
	4/2	300 F	Le matériel à marchandises	+ 300	
	4/3	300 F	Le matériel à voyageurs	+ 300	
D.1984-0596/9	370	500 F	Frein, éclairage, chauffage, ventilation		
D.1984-0596/9/1	80	200 F	Document paru		
			Le matériel métallique à voyageurs de la SNCB	185	300 F

Conditions de paiement.

- Achat du document contre paiement en espèces au guichet de la Direction A (Bureau des Renseignements des adjudications, rez-de-chaussée, Rue de France 89 à 1070 Bruxelles).
- Paiement par CCP au numéro 000.0249600.19 ou chèque bancaire libellé en francs belges à la Direction A, Bureau 81.51 Rue de France 89 à 1070 Bruxelles.
- Au Musée du Chemin de fer, gare de Bruxelles Nord.

Nom :
 Adresse administrative (1)
 privée (1)

(1) Barrer la mention inutile.

(2) Les souscripteurs seront avisés de la parution des documents et des modalités de paiements.

RAIL ET TRACTION

Cahiers de documentation ferroviaire édités par l'A.R.B.A.C. (Association royale belge des amis des chemins de fer, asbl)
Gare Centrale, B-1000 Bruxelles

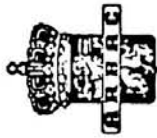

Après une interruption de cinq ans, le Comité directeur de notre association avait décidé, en 1978, de faire reparaître la revue "Rail et Traction". Le Comité avait également projeté d'éditer une revue, en langue néerlandaise, intitulée "Rail en Tractie".

Avec un succès certain, deux numéros en français (130 et 131) sont sortis respectivement à la fin de 1978 et au début de 1979. Le succès de l'édition néerlandaise correspondante (numéros 1 et 2) fut nettement moindre.

Le coût absolument prohibitif de la fabrication des clichés et de l'impression nous a obligés, à l'époque, à choisir une nouvelle formule. Avec le numéro 132, sorti à la fin de 1980, la revue trimestrielle est devenue un "cahier de documentation ferroviaire". Cependant, pour des raisons budgétaires, le numéro correspondant en néerlandais n'est jamais sorti.

Le résultat médiocre de la vente de nos éditions néerlandaises a incité le Comité directeur à revoir, une nouvelle fois, sa position.

Conscients du fait que nous devons tenir nos membres informés de la situation de nos réseaux de transport par rail, nous tentons, avec le présent cahier, un nouvel essai qui, nous l'espérons, sera couronné de succès.

La présentation en est certainement moins luxueuse que précédemment, mais nous tenons absolument à conserver la haute tenue des articles que nous publions. Dans ce but, nous avons fait appel à des personnalités de renom, parfaitement documentées.

Les premières livraisons donneront au lecteur un panorama du rail moderne en Belgique et évoqueront quelques réalisations remarquables de l'industrie nationale à l'étranger.

Le présent cahier contient le début d'une étude de Pierre Van Geel sur les réalisations de la S.N.C.B. ainsi qu'un exposé de Jacques De Deurwaerder sur le réseau de chemins de fer de l'ancien Congo Belge.

Comme précédemment, cette publication sera servie gratuitement aux membres de l'ARBAC et sera mise en vente au Salon International des chemins de fer. Il n'y aura plus de vente par abonnement.

Om voldoening te geven aan de wensen van haar Nederlandstalige lezers, heeft de KBVVS in 1978 en 1979 een Nederlandstalige versie van haar tijdschrift "Rail et Traction" uitgegeven. De slechte verkoop van deze uitgave heeft ons verplicht, om budgettaire redenen, de verschijning van de twee tijdschriften op te heffen. Wij zijn nochtans ervan bewust, dat onze leden ingelicht moeten worden over de toestand van het openbaar vervoer in ons land, en daarom werd beslist om "Rail et Traction" in het Frans te publiceren, hoewel onder een minder luxueuze vorm dan vroeger. Wij durven hopen dat onze lezers de redenen van onze beslissing, enkel gebaseerd op een motief van kostprijs, zullen aanvaarden en "Rail et Traction" zullen trouw blijven.

GTF - EDITIONS

Un numéro spécial de la revue TRANS-FER sortira de presse en juin 1987: historique et modernisation de la ligne 140 Charleroi-Fleurus-Ottignies; historique de la ligne vicinale n° 63 Charleroi-Courcelles-Fontaine. Nombreuses photos, dont plusieurs en couleurs !

GTF - PUBLICATIES

Een speciaal nummer van het GTF-tijdschrift TRANS-FER zal verschijnen in juni 1987: geschiedenis van de spoorlijn Charleroi-Ottignies; geschiedenis van de buurtspoorweglijn nr. 63 Charleroi-Courcelles-Fontaine. Verschillende foto's, waarvan meerdere in kleur !



UN SIECLE D'HISTOIRE

DU

CHEMIN DE FER NAMUROIS

A

TRAVERS LA PRESSE LOCALE DE L'EPOQUE

Le fascicule II de cet ouvrage sortira bientôt de presse.

Composé cette fois en "offset", il comporte 313 pages de textes relatifs à la période de 1886 à 1910 inclus.

En outre 25 photos d'installations ferroviaires anciennes et 35 schémas de locomotives à vapeur, construites durant la période envisagée, illustrent le document.

Ceux qui désirent se procurer le volume sont priés de contacter :

M/schat TARGEZ Jacques

Mouvement 2

GARE de NAMUR



Wij danken de NMBS voor de (onder voorbehoud !) meegedeelde gegevens.

Nous remercions la SNCB pour la communication (sous réserve, évidemment !) de ces informations.

Verklaring:

- 1) = gevraagde ritdatum
- 2) = aanvrager
- 3) = reisweg
- 4) = treinsamenstelling
- 5) = info/reservaties
(- betekent: geen indiv. inschr.)

Signification

- 1) = date de circulation demandée
- 2) = demandeur
- 3) = parcours
- 4) = composition du train
- 5) = info/réservation
(- indique: pas d'inscr. individ.)

- 1) 23/5/1987
- 2) Van Leer NV, Lier
- 3) Lier - Bokrijk
- 4) 29.013 + 6 AK
- 5) -

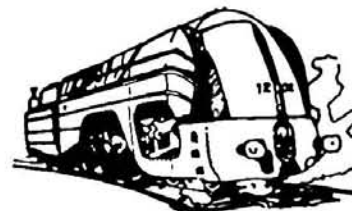

- 1) 1/5/1987
- 2) CFV3V
- 3) Couvin-Charleroi-Namur-Dinant
- 4) 29.013 + voit. hist. rijtuigen
- 5) 012/74.19.07 (N)
071/36.57.72 (F)

- 1) 7/6/1987 - FLANDRIENSEXPRESS
- 2) NMBS + spoorwegver. / assoc. d'amateurs
ferroviaires
- 3) A: Zottegem-Gent-Kortrijk-Zottegem
B: Zottegem-Zottegem (rondrit/circuit)
- 4) 29.013 + M1
- 5) zie elders AGENDA / voir ailleurs AGENDA

- 1) 7/6/1987
- 2) Sportschool Deurne
- 3) Antwerpen Oost - Kalmthout
- 4) 12.004 + 6 LB + 1 LAB
- 5) -

- 1) 13/6/1987 - PALLIETERBOEMEL
- 2) Stad Lier
- 3) Lier-Aarschot-Diest-Leopoldsburg
Leopoldsburg-Mol-Herentals-Lier
- 4) 29.013 + K
- 5) VVV Lier, Stadhuis, 2500 Lier
03/480.22.33

- 1) 14/6/1987 - LOOLUILEKKERTREIN
- 2) Stad Diksmuide
- 3) Diksmuide-Deinze-Gent-Dendermonde-
Mechelen-Lier
- 4) 29.013 + 7 AK + 1 AKD + 1Hbis
- 5) M. Gitsels - tel. 058/28.80.13

- 1) 19/7/1987
- 2) T.T.Z. Zolder
- 3) Antwerpen Centraal - Zolder
- 4) 12.004 + voit. histor. rijtuigen
- 5) T.T.Z. - tel. 012/23.76.61

- 1) 1/8/1987
- 2) Stad Eeklo + Stoomcentrum Maldegem
- 3) Leuven-Eeklo + Eeklo-Maldegem (2 x) +
Eeklo-Leuven
- 4) 29.013 + voit. histor. rijtuigen
- 5) Stoomc. Maldegem, Postb. 29, Maldegem
Sted. Feestraad Eeklo, J.F. Willems-
plein 13, Eeklo - 091/77.77.07
059/80.14.43

- 1) 8 of/ou 9 /8/1987
- 2) Stad Tielt
- 3) Brussel Z.-Gent-Tielt
- 4) 12.004 + LB
- 5) -

- 1) 30/8/1987
- 2) Tom Wustenbergh
- 3) Antwerpen C. - Blankenberge
- 4) 29.013 + 6 AK + 1 AKD
- 5) 03/455.15.93

- 1) 13/9/1987 - LOBBES-VICINALEXPRESS
- 2) SNCB + associations / verenigingen
- 3) Leuven-Liège-Namur-Charleroi-Lobbes-
Charleroi-Luttre-Mérode-Leuven
- 4) 29.013 + I1
- 5) zie elders AGENDA / voir ailleurs AGENDA

- Programma A - Voormiddag (vertrek omstreeks 8u30 te Zottegem)

Trajekt: Zottegem - Gent Sint-Pieters - Kortrijk - Oudenaarde - Zottegem

Samenstelling van de trein: locomotief 29.013 + M1-rijtuigen

Opmerkingen: - fotostops: enkel te Kortrijk, tijdens het omzetten van de loc
 - animatie voorzien door de werkgroep "120 Jaar spoorwegen te Zottegem"; diverse plaatselijke activiteiten
 - de NMBS kent 50 % reductie toe op het normale treinbiljet om zich naar een van de vertrekstations van de stoomtrein te begeven, nl. Zottegem, Balegem Dorp, Scheldewindeke, Melle, Merelbeke, Gent Sint-Pieters, Kortrijk, Oudenaarde, Sint-Denijs-Boekel en Munkzwalm (eventueel aan het loket van uw station verwijzen naar NMBS-bericht 17 H)

Prijs: 300,- fr. per persoon; kinderen van 6 tot 12 jaar betalen 200,- fr.; kinderen van minder dan 6 jaar reizen gratis.

- Programma B - Namiddag (juist vertrekuur te Zottegem wordt nog meegedeeld)

Trajekt: Zottegem - Zottegem; de trein zal een ganse omloop maken over de meeste spoorlijnen van de streek; teneinde de betalende reizigers te begunstigen, werd door de NMBS besloten het juiste verloop van de rit niet vooraf mee te delen; vertrek en aankomst vinden plaats te Zottegem

Samenstelling van de trein: idem programma A

Opmerkingen: - fotostops: op verschillende plaatsen zijn fotostops voorzien; deze rit is uiterst geschikt voor foto- en filmamateurs
 - animatie: idem programma A
 - reductie van 50 % op het normale treinbiljet om zich naar Zottegem te begeven: zie programma A

Prijs: 300,- fr. per persoon; kinderen van 6 tot 12 jaar betalen 200,- fr.; kinderen van minder dan 6 jaar reizen gratis.

VERKOOP VAN DE BILJETTEN

in voorverkoop tot 24 mei 1987 bij de erkende spoorwegverenigingen; de biljetten worden ook te koop aangeboden door de NMBS; enkel indien het u onmogelijk is via een erkende vereniging biljetten te bestellen, kan u rechtstreeks uw plaatsen reserveren bij de overkoepelende federatie FEBELRAIL, door het juiste bedrag te storten of over te schrijven op bankrekening 068-0918460-91 of postrekening 000-1482295-38 van FEBELRAIL vzw, Postbus 44 te 1040 Brussel-42, en aan dit adres een ingevuld inschrijvingsformulier toe te zenden (zie hieronder). Gelieve ook een zegel van 13,- fr. bij te voegen voor het toezenden van de biljetten !

INSCHRIJVINGSFORMULIER, ingevuld terug te zenden naar FEBELRAIL

Ondergetekende bestelt hierbij de volgende biljetten voor de stoomtrein FLANDRIENSEXPRESS van 7 juni 1987:

<u>Aard biljetten</u> (zie hierboven)	<u>Aantal</u>	<u>Bedrag</u>
- Gewoon biljet programma A à 300,- fr.:	exempl. =	fr.
- Kinderbiljet programma A à 200,- fr.:	exempl. =	fr.
- Gewoon biljet programma B à 300,- fr.:	exempl. =	fr.
- Kinderbiljet programma B à 200,- fr.:	exempl. =	fr.
TOTAAL :		fr. =====

... en stort heden het totaal bedrag op de bank- of postrekening van FEBELRAIL (zie hierboven):

<u>NAAM en ADRES voor de toezending van de biljetten:</u>	<u>Datum en handtekening:</u>

TRAIN SPECIAL A VAPEUR "FLANDRIENSEXPRESS" - le 7 JUIN 1987

- Programme A - Matin (départ à Zottegem vers 8h30)

Trajet: Zottegem - Gand St.P. - Courtrai - Oudenaarde - Zottegem

Composition du train: locomotive 29.013 + voitures M1

Remarques: - arrêts-photos: un arrêt-photos est prévu uniquement à Courtrai pendant le virage de la locomotive
- le groupe de travail "120 ans de chemins de fer à Zottegem" organisera une animation sur place à Zottegem
- application de l'avis 17 C de la SNCB: réduction de 50 % pour le parcours d'approche vers Zottegem ou une autre gare de départ du train à vapeur (Balegem Dorp, Scheldewindeke, Melle, Merelbeke, Gand St.P., Courtrai, Oudenaarde, St.-Denijs-Boekel et Munkzwalm)

Prix: 300,- fr. par personne; les enfants de 6 à 12 ans paient 200,- fr.;
les enfants de moins de 6 ans voyagent gratuitement

- Programme B - Après-midi (l'heure de départ sera communiqué ultérieurement)

Trajet: Zottegem - Zottegem; le train effectuera un circuit via le plupart des lignes ferroviaires de la région; afin de privilégier les voyageurs payants, la SNCB a décidé de ne pas communiquer le trajet exact de ce circuit

Composition du train: idem programme A

Remarques: - arrêts-photos: des arrêts-photos à des endroits intéressants ainsi qu'un départ simulé sont prévus; ces endroits seront précisés au cours du trajet; cette excursion sera très intéressante pour les photographes
- animation: voir programme A
- application de la réduction de 50 % pour le parcours d'approche vers Zottegem: voir programme A

Prix: 300,- fr. par personne; les enfants de 6 à 12 ans paient 200,- fr.;
les enfants de moins de 6 ans voyagent gratuitement

VENTE DES BILLETS

en prévente jusqu'au 24 mai 1987 chez les associations accréditées; les billets seront également mis en vente par la SNCB; uniquement au cas où il vous serait impossible de commander les billets chez une association accréditée, vous pouvez les commander directement chez la fédération FEBELRAIL, en versant le montant approprié au compte bancaire 068-0918460-91 ou au CCP 000-1482295-38 de FEBELRAIL, Boîte Postale 44 à 1040 Bruxelles-42; veuillez également renvoyer le bulletin d'inscription, dûment rempli, en ajoutant un timbre de 13,- fr. pour l'envoi des billets !

BULLETIN D'INSCRIPTION, à renvoyer à FEBELRAIL.

Par la présente, le soussigné commande les billets suivants pour le train spécial à vapeur FLANDRIENSEXPRESS du 7 juin 1987:

Type des billets (voir ci-dessus)	Nombre	Montant
Programme A - billet ordinaire (300,-):	exempl. =	fr.
Programme A - billet d'enfant (200,-):	exempl. =	fr.
Programme B - billet ordinaire (300,-):	exempl. =	fr.
Programme B - billet d'enfant (200,-):	exempl. =	fr.
TOTAL:		fr. -----

...et verse le montant total au compte bancaire ou au CCP de FEBELRAIL (voir ci-dessus)

<u>NOM et ADRESSE (pour l'envoi des billets):</u>	<u>Date et signature:</u>
---	---------------------------

TRAIN SPECIAL A VAPEUR "LOBBES-VICINALEXPRESS" - le 13 SEPTEMBRE 1987

Trajet: Louvain - Liège Guillemins - Huy - Namur - Charleroi Sud - Lobbès - Charleroi Sud (virage de la locomotive) - Marchienne-au-Pont - Luttre - Mérode - Louvain

Horaire: sera communiqué ultérieurement

Composition du train: locomotive 29.013 + voitures II

Remarque: - un programme spécial sera mis sur pied à Lobbès par l'association ASVI (trams historiques); le train à vapeur effectuera aussi un parcours vers Erquelinnes où se feront une prise d'eau et un départ simulé; les voyageurs auront la possibilité de participer au programme de l'ASVI ou au voyage à Erquelinnes; des précisions seront communiquées ultérieurement

- arrêts-photos: des arrêts-photos à des endroits intéressants ainsi qu'un départ simulé sont prévus; les endroits seront précisés au cours du trajet

- application de l'avis 17 C de la SNCB: réduction de 50 % pour le parcours d'approche vers Louvain ou une autre gare de départ du train à vapeur (Liège G., Namur, Charleroi Sud)

Prix: 500,- fr. par personne; les enfants de 6 à 12 ans paient 400,- fr.; les enfants de moins de 6 ans voyagent gratuitement; le trajet vers Erquelinnes est compris (pour les voyageurs qui désirent continuer le voyage jusqu'à Erquelinnes); le programme ASVI n'est pas compris ! (les billets ASVI peuvent être obtenus sur place)

VENTE DES BILLETS

en prévente jusqu'au 1er sept. 87 chez les associations accréditées; les billets seront également mis en vente par la SNCB; uniquement au cas où il vous serait impossible de commander les billets chez une association accréditée, vous pouvez les commander directement chez la fédération FEBELRAIL, en versant le montant approprié au compte bancaire 068-0918460-91 ou au CCP 000-1482295-38 de FEBELRAIL, Boîte Postale 44 à 1040 Bruxelles-42; veuillez également renvoyer le bulletin d'inscription, dûment rempli, en ajoutant un timbre de 13,- fr. pour l'envoi des billets !

BULLETIN D'INSCRIPTION, à renvoyer à FEBELRAIL.

Par la présente, le soussigné commande les billets suivants pour le train spécial à vapeur LOBBES-VICINALEXPRESS du 13 septembre 1987:

<u>Types de billets</u> (voir ci-dessus)	<u>Nombre</u>	<u>Montant</u>
- Billet ordinaire (500,- fr.):	exempl. =	fr.
- Billet d'enfant (400,- fr.):	exempl. =	fr.
	TOTAL:	fr. *****

...et verse le montant total au compte bancaire ou au C.C.P. de FEBELRAIL (voir ci-dessus).

NOM et ADRESSE (pour l'envoi des billets):

Date et signature:

SPECIALE STOOMTREIN "LOBBES-VICINALEXPRESS" - 13 SEPTEMBER 1987

Trajekt: Leuven - Luik Guillemins - Hoi - Namen - Charleroi-Sud - Lobbes - Charleroi-Sud (keren van de loc) - Marchienne-au-Pont - Luttre - Merode - Leuven

Uurregeling: deze wordt later meegedeeld

Samenstelling van de trein: locomotief 29.013 + 11-rijtuigen

- Opmerkingen:
- te Lobbes zal door de vereniging ASVI een speciaal programma uitgewerkt worden (ritten met historische buurtspoorwegtrams); de stoomtrein zal evenwel nog een bijkomende rit doen van Lobbes naar Erquelinnes voor watername en schijnvertrek; de reizigers zullen de keuze hebben om hetzij het ASVI-programma bij te wonen, ofwel naar Erquelinnes te rijden; nadere gegevens zullen later worden meegedeeld
 - fotostops: er wordt getracht op een aantal interessante plaatsen fotostops en een schijnvertrek in te lassen; de juiste plaatsen zullen pas tijdens de rit worden meegedeeld
 - de NMBS kent 50 % reductie toe op het normale treinbiljet om zich naar een van opstapplaatsen van de stoomtrein te begeven, nl. Leuven, Luik G., Namen of Charleroi-Sud (eventueel aan het loket van uw station verwijzen naar NMBS-bericht 17 H)

Prijs: 500,- fr. per persoon; kinderen van 6 tot 12 jaar betalen 400,- fr.; kinderen van minder dan 6 jaar reizen gratis; deze prijs omvat het trajekt tot Erquelinnes (voor de deelnemers die eventueel tot het eindpunt wensen te rijden), doch NIET de deelname aan het ASVI-programma; ASVI-tickets kunnen ter plaatse bekomen worden.

VERKOOP VAN DE BILJETTEN

in voorverkoop tot 1 sept. 1987 bij de erkende spoorwegverenigingen; de biljetten worden ook te koop aangeboden door de NMBS; enkel indien het u onmogelijk is via een erkende vereniging biljetten te bestellen, kan u rechtstreeks uw plaatsen reserveren bij de overkoepelende federatie FEBELRAIL, door het juiste bedrag te storten of over te schrijven op bankrekening 068-0918460-91 of postrekening 000-1482295-38 van FEBELRAIL vzw, Postbus 44 te 1040 Brussel-42, en aan dit adres een ingevuld inschrijvingsformulier toe te zenden (zie hieronder). Gelieve ook een zegel van 13,- fr. bij te voegen voor het toezenden van de biljetten !



INSCHRIJVINGSFORMULIER, ingevuld terug te zenden naar FEBELRAIL

Ondergetekende bestelt hierbij de volgende biljetten voor de stoomtrein LOBBES-VICINALEXPRESS van 13 september 1987:

<u>Aard biljetten</u> (zie hierboven)	<u>Aantal</u>	<u>Bedrag</u>
- Gewoon biljet à 500,- fr. :	exempl. =	fr.
- Kinderbiljet à 400,- fr. :	exempl. =	fr.
TOTAAL:		=====

...en stort heden het totaal bedrag op de bank- of postrekening van FEBELRAIL (zie hierboven).

<u>NAAM en ADRES voor de toezending van de biljetten:</u>	<u>Datum en handtekening:</u>
---	-------------------------------

2540 HOVE

GPP 8 1985

FEBELRAIL

AGENDA

Nr.
N° 29

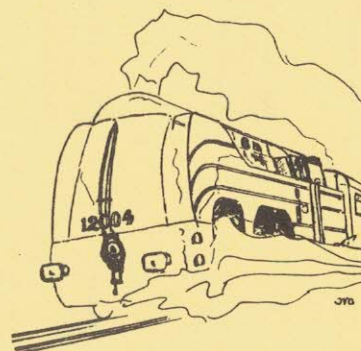
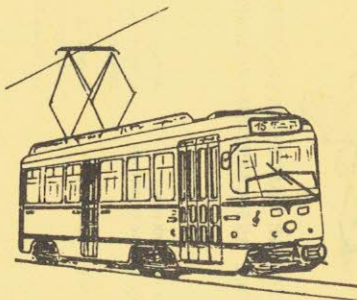

FEBELRAIL AGENDA
Driemaandelijks tijdschrift
Nr. 29 - 3de trimester 1987

AGENDA FEBELRAIL
Périodique trimestriel
N° 29 - 3ème trimestre 1987

● **Verantwoordelijke uitgever:**

J. Van Olmen
Holle Eikaard 45, 2550 Kontich

● **Inhoud:**

Kalender der activiteiten van de verenigingen
aangesloten bij FEBELRAIL

Nieuws omtrent publicaties

Diverse mededelingen van allerlei clubs en
organisaties van spoorwegbelangstellenden

- FEBELRAIL *is niet verantwoordelijk* voor vergissingen die eventueel in de inhoud van deze agenda zouden geslopen zijn. Voor alle inlichtingen omtrent de vermelde activiteiten wordt verwezen naar de betrokken clubs en organisaties !

● **Abonnement:**

180,- BF per jaar
(buitenland: 280,- BF)
Bankrek: 068-0918460-91
Postrek: 000-1482295-38

● **Editeur responsable:**

J. Van Olmen
Holle Eikaard 45, 2550 Kontich

● **Contenu:**

Calendrier des activités des associations
membres de FEBELRAIL

Informations concernant de nouvelles publications

Communications diverses de plusieurs clubs
et organisations d'amis du rail

- FEBELRAIL *ne peut pas être tenu responsable* des erreurs qui se seraient éventuellement glissées dans cet agenda. Pour tous renseignements concernant les activités mentionnées, nous renvoyons aux différentes associations et organisations concernées !

● **Abonnement:**

180,- FB par an
(étranger: 280,- FB)
Compte bancaire: 068-0918460-91
C.C.P.: 000-1482295-38

FEBELRAIL v.z.w.
Federatie van Belgische Verenigingen van
Spoorwegbelangstellenden
Postbus 44, 1040 Brussel-42

FEBELRAIL A.S.B.L.
Fédération des Associations belges
d'Amis du Rail
Boîte Postale 44, 1040 Bruxelles-42

ALAF (Association Liégeoise des Amateurs de Chemins de Fer)
R. Orban, Rue Doumier 49, 4300 Ans
041/63.33.26

ARBAC/KBVVS (Association Royale belge des Amis des Chemins de Fer - Koninklijke Belgische Vereniging der Vrienden van het Spoor)
Gare Centrale, 1000 Bruxelles
Centraal Station, 1000 Brussel
015/41.90.19

ASVI (Association pour la Sauvegarde du Vicinal)
Rue Belliard 187, 1040 Bruxelles
02/673.48.63 - 02/770.96.25

CFC (Club Ferroviaire du Centre)
Sect. Centre: P. Hauteffin, Chaussée de Mons 125, 7160 Haine St.-Pierre
Sect. Bruxelles: M. Broigniez, Allée des Jonquilles 18, 5865 Walhain Perbais
064/22.39.43 - 010/65.87.48

CFV3V (Chemin de Fer à Vapeur des Trois Vallées)
L. Parant, Les Viaux 11, 5140 Naninne
060/31.24.40 (depot) - 081/71.11.22 (F) - 012/74.19.07 (N)

DE PIJL (Miniatuurspoorwegclub Mechelen "De Pijl")
W. Buyle, Wandelingstraat 51, 2570 Duffel
015/31.09.46

LOCOMOTION

J. Caebérgs, Berkenlaan 23, 2540 Hove
03/457.53.71 - 03/455.08.75

MSTB (Museumstoomtrein der Twee Bruggen)
J. Duvivier, Harenssteenweg 494,
1800 Vilvoorde
02/252.03.19

AMUTRA (Association pour le Musée du Tramway - Vereniging voor het Trammuseum)
R. Dieudonné, Av. des Buissonnets 42,
1020 Bruxelles
02/268.05.40 - 03/239.07.78

ASMOCO (Association de Modélistes et Collectionneurs Ourthe-Ambève)
A. Mouvet, Rue Vieille Voie de Liège 6, 4060 Sprimont
086/38.91.14 - 041/82.14.98

BVS (Belgische Vrienden van de Stoomlocomotief)
L. Blommaerts, Ten Berg 101, 9300 Aalst
053/70.38.37

CFS (Chemin de Fer de Sprimont)
R. Doppagne, Rue d'Aywaille 92,
4170 Comblain-au-Pont
041/69.26.49 - 041/82.22.27

SCM (Stoomcentrum Maldegem - vroege "De Blaauwe Wimpel")
Postbus 29, 9990 Maldegem
050/36.11.52 - 059/80.14.43

GTF (Groupement belge pour la promotion et l'exploitation Touristique du Transport Ferroviaire)
Boîte Postale 191, 4000 Liège-1

MTUB/MSVB (Musée du Transport Urbain Bruxelles - Museum voor het Stedelijk Vervoer te Brussel)
M. Grieten, Av. des Meuniers 64,
1160 Bruxelles
02/660.65.32

BMSC (Brussels Model Steam Club)
M. Verhellen, Rue des Fuchsias 54,
1080 Bruxelles
02/219.55.50

MVB (Modelspoorvrienden Brugge)
F. Waeysaert, Jasmijnstraat 32, 8020 Oostkamp
050/82.42.54 - 050/35.65.30

RMM (Rail Miniature Mosan)
P. Segers, Rue des Champs 22,
5800 Gembloux
081/61.39.42 - 081/46.07.92

TTA (Tramway Touristique de l'Aisne)
L. Opdebeeck, Nerviersstraat 21,
2018 Antwerpen
03/239.67.10

VEBOV (Vereniging voor Belangstellenden in het Openbaar Vervoer)
B. Boogaerts, Joos Robijnstei 24,
2200 Borgerhout
02/735.12.99 - 02/269.84.51 - 03/321.41.95

VNVV (Vilvoordse Modelspoorvrienden en Verzamelaars)
C. Happaers, Leuvensestraat 129,
1800 Vilvoorde
02/251.42.08



FEBELRAIL - LIJST VAN DE AANGESLOTEN VERENIGINGEN 1987 LISTE DES ASSOCIATIONS-MEMBRES

Adressen waar inlichtingen kunnen bekomen worden over de initiatieven van de betrokken clubs.

Telefoonnummers: in principe enkel geldig 's avonds.

Adresses où on peut se renseigner concernant les initiatives des clubs respectifs.

Numéros de téléphone: en principe uniquement possible de contacter la personne le soir.

RCSATIE/KKSIVB (Royal Cercle Sportif et d'Agrement de la S.T.I.B. - Koninklijke Kring voor Sport en Vermaak van de M.I.V.B.)
M. Vincent, Av. Ed. Candries, 7 bofte 1,
1080 Bruxelles

RRR (Rail Rebecq Rognon)
G. Tyteca, Rue des Prés 6, 7491 Steenkerque
02/268.49.12 - 067/63.69.95

TTZ (Toeristische Trein Zolder)
J. Casier, Radiostraat 19, 3700 Tongeren
012/23.76.61

MOBOV (Modelbouw Openbaar Vervoer)
F. Geens, De Oude Landen 94, 2070 Antwerpen
03/647.13.82 - 03/237.27.64 - 03/455.53.17

TDM (Tram 2000)
Th. Hamal, Avenue des Héros 39,
1160 Bruxelles



ASBL FEBELRAIL vzw

fédération des associations belges d'amis du rail

federatie van Belgische verenigingen van spoorwegbelangstellenden

Communiqués du secrétariat

- Nous insistons sur l'adresse exacte de la Fédération:

Boite Postale 44
1040 Bruxelles 42

L'ommission du chiffre 42 (1040 Bruxelles 42) entraîne, selon l'humeur postale, le retard, le retour ou la perte de vos envois, bien malgré nous.

- Nous vous rappelons que le Conseil d'Administration de FEBELRAIL est entièrement bénévole.

Ne leur en veuillez donc pas s'ils ne répondent pas endéans les trois jours à votre courrier. Ils vous aideront dans la limite de leurs possibilités mais n'oubliez pas qu'ils ont de la famille et un patron qui sont plus exigeants que leur hobby.

- De nombreux agendas nous reviennent avec la mention "n'habite plus à l'adresse indiquée" ou "parti sans laisser d'adresse", nous vous prions de nous faire connaître le plus vite possible votre changement d'adresse. Vous nous évitez ainsi des frais de réexpédition (non compris dans l'abonnement) et la non-expédition future de l'agenda que vous nous avez payé.

- Nous vous prions de bien vouloir mentionner lisiblement sur toute correspondance ou paiement votre numéro d'abonné qui figure dans le coin supérieur droit de l'étiquette d'expédition de votre agenda. Vous nous évitez ainsi de perdre du temps à rechercher ledit numéro et nous sommes ainsi sûrs de ne pas vous confondre avec un autre abonné.

Merci !

N° de téléphone du secrétariat
de Febelrail:

010 / 65.87.48

Mededeling van het secretariaat van Febelrail

- Het juiste adres van de federatie luidt: FEBELRAIL vzw,
Postbus 44
1040 Brussel-42

Het weglaten van het cijfer 42 (1040 Brussel-42) kan, naargelang het humeur van post, tot gevolg hebben dat uw briefwisseling verloren geraakt, met een enorme vertraging toekomt, of teruggezonden wordt aan uw adres !

- Wij herinneren eraan dat de leden van het bestuur van de federatie en de mensen die instaan voor het secretariaat en het samenstellen, resp. het verzenden van de Agenda allen vrijwilligers zijn ! Wij rekenen op uw begrip, moest het eventueel een tijdje duren alvorens u een antwoord bekomt op uw brief...; familie en werkgever kunnen soms op de eerste plaats komen...

- Heel wat exemplaren van de Agenda worden ons teruggezonden met de vermelding "woont niet meer op het aangeduide adres", "onbekend", enz. Gelieve ons a.u.b. tijdig op de hoogte te brengen van uw eventuele adreswijziging ! U vermist hierdoor dat wij ons verplicht zien de Agenda een tweede maal te verzenden naar uw nieuw adres (de kosten hiervoor zijn eigenlijk niet voorzien in de abonnementsprijs), of dat u helemaal geen nummers meer zou ontvangen.

- Gelieve a.u.b. steeds uw abonneenummer leesbaar te vermelden op alle correspondentie die betrekking heeft op de Agenda ! Dit nummer bevindt zich in de rechterbovenhoek van het adresetiket. U voorkomt dat er verwarring zou optreden met een andere abonnee, en bovendien maakt u aldus het onderzoekwerk voor ons veel gemakkelijker...

Dank u !

Telefoonnummer van het
secretariaat van Febelrail:

010 / 65.87.48

13^e grande bourse internationale de l'AS.MO.CO

(Internationale ruilbeurs voor verzamelaars
van automodellen, oud speelgoed en treinen)



ECHANGE
de modèles
réduits,
autos, trains,
maquettes et
jouets anciens



DIMANCHE 4 OCTOBRE 1987

de 10 h. à 15 h., salle Saint-Raphaël, AYWAILLE

organisation : AS.MO.CO. a.s.b.l. - Aywaille - rue Vieille-Voie-d' - iège, 6, 4060 Sprimont

Exempt de timbre

Bulletin de réservation à remplir et à retourner avant le 30 septembre 1987. à
Invoilen en zenden naar

AS.MO.CO, asbl - rue de l'Yser, 6, 4070 Aywaille (Belgique)

☎ 041 - 84.48.16 - 041 - 82.17.98 - 086 - 38.91.14

Nom : _____ Prénom : _____
Naam : _____ Voornaam : _____

Adresse : _____
Adres : _____

Je réserve _____ table(s) au prix de _____ 500 FB / 240 X 65 cm.
Ik reserveer _____ tafel(s) tegen prijs van _____ 300 FB / 120 X 65 cm.
le jour de la bourse.

Je verse _____ x _____ 500 FB = _____ FB au compte 197 - 1625201 - 97 AS.MO.CO - Aywaille
Ik betaal _____ x _____ 300 FB = _____ par/per Eurocheque ou mandat postal international

Signature / Handtekening _____

Date : _____
Datum : _____

Supplément de 100 F par table pour inscription le jour de la bourse.

La 13^e bourse d'échanges de modèles réduits organisée par l'AS.MO.CO se tiendra le dimanche 4 octobre 1987, de 10 h. à 15 h.

(L'exposant et un seul accompagnateur seront admis dès 9 h. 30).

En la salle ST-RAPHAEL, avenue de la Porcelaine, 40 4070 AYWAILLE.

Bolsions et sandwiches disponibles sur place.
Vaste parking gratuit.

Pour renseignements complémentaires
Voor alle bijkomende inlichtingen:

AS.MO.CO.

rue de l'Yser, 6, 4070 AYWAILLE
☎ 041 / 84.48.16
☎ 041 / 82.17.98
☎ 086 / 38.91.14

De 13^e Internationale ruilbeurs voor verzamelaars door AS.MO.CO georganiseerd zal op zondag 4 oktober 1987, plaats hebben van 10 tot 15 uur.

Vanaf 9.30 worden uitstellers en één begeleider toegelaten.

In de zaal ST-RAPHAEL, avenue de la Porcelaine, 40 4070 AYWAILLE.

Ter plaatse broodjes en drank verkrijgbaar.
Gratis uitgestrekte parking.

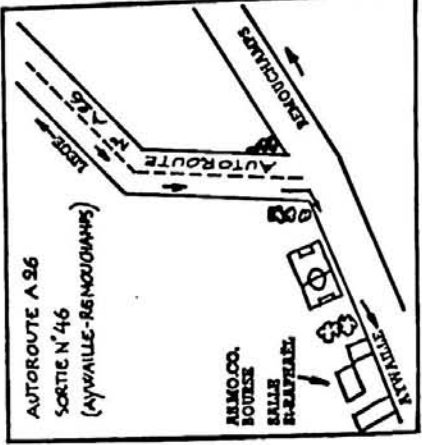
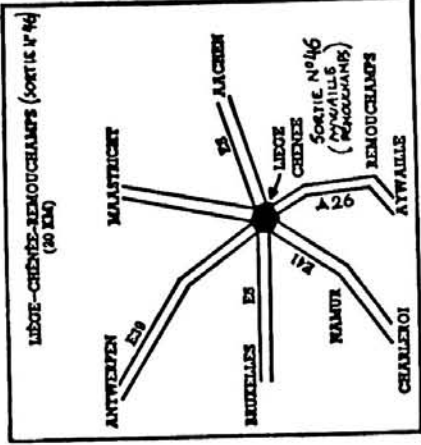

Treizième bourse d'échange AS.MO.CO, asbl - Dimanche 4 octobre 1987

table(s) au prix de : _____
tabel(s) tegen de prijs van : _____

Signature (pour AS.MO.CO)
Handtekening (voor AS.MO.CO)

Date : _____
Datum : _____



MODELBOUWCOMMISSIE FEBELRAIL

ENQUETE BIJ DE MODELBOUWERS SCHAAL NUL (0)

De technische commissie van MOROP heeft tijdens de lentevergaderingen te Chaudfontaine (B) gediscussieerd over de SCHALEN, de REDUCTIEVERHOUDINGEN en de SPOORBREEDTEN, en de heer P. David, Adjunct-Directeur van de TC en FFMF-afgevaardigde (Frankrijk) heeft een aanvraag voorgelezen van de Vereniging "le Zéro" die erop aandringt dat de NEM-norm voor schaal "0" de reductieverhouding 1:43,5 zou voorschrijven (met toelating voor 1:45), terwijl de versie 1985 van de NEM-norm O10 de reductie 1:45 voorschrijft (met toelating voor 1:43,5); de gereduceerde meter bedraagt dan 22,2 mm, t.o.v. 23 mm op schaal 1:43,5.

Verscheidene argumenten werden aangehaald: oorspronkelijke bouwwijze van J. Marescot, J. Fournerieu, F. Lebbe (CAM) en de Britten... ; 7 mm per voet = 1:43,5. Normaalspoor 1435 mm stemt daarentegen overeen met een spoorbreedte van 32 mm op schaal 1:45.

Er werd besloten een enquête te houden bij de nationale federaties en bij de constructeurs en de TC zal de zaak terug opnemen tijdens het congres van de MOROP te Erfurt DDR op 6 en 7 september e.k. of tijdens de lentevergadering van 1988 te Tours in Frankrijk.

MOROP ENQUETE SCHAAL NUL (0)

- Gebruikt u, als modelbouwer, de schaal NUL ?
- Bezit u in deze schaal: een verzameling ?
- een modelbaan ?
- Bouwt u modellen ?
- Koopt u modellen of laat u bepaalde modellen bouwen
- in de handel ?
- Verkiest u de reductie 1:43,5 of 1:45 ?
- Verklaring:

Naam en adres:

Handtekening:

De opinie van een groep modelbouwers is ook welkom, mits de namen en adressen mee te delen.

Te verzenden voor 10 augustus 1987 aan FEBELRAIL, postbus 44, 1040 Brussel-42..

Bij voorbaat dank aan allen.

NEM-norm O10: zie keerzijde



Commission du modélisme

ENQUETE auprès des "MORPUS du ZÉRO"

Le Comité Technique du MOROP, réuni en session de printemps à Chaudfontaine a discuté (entre-autres) de la NEM O10 traitant de: ECHELLES, RAPPORTS DE REDUCTION, ECARTEMENTS et Monsieur PAUL DAVID, directeur adjoint du CT et représentant de la FFMF, a donné lecture d'une demande de l'association "LE ZÉRO" qui insiste pour que la NEM remette en vigueur pour l'échelle 0 (Zéro) le rapport de réduction 1:43,5 (avec une tolérance pour le 1:45) le rapport de réduction 1985 de la NEM O10 stipule 1:45 (avec une tolérance pour le 1:43,5) le mètre réguit étant de 22,2 mm (alors que au 1:43,5 il serait de 23mm.)

Différents arguments ont été évoqués: antécédents=construction J. MARESCOT, J. FOURNERIEU, F. LEBBE (CAM) et les Britanniques; 7mm par Pied = 1/43,5. Par contre la voie normale 1435mm donne au 1:45 un écartement de 32mm !

Il a donc été décidé qu'une enquête serait ouverte auprès des fédérations nationales et des constructeurs et le CT fera le point au Congrès de ERFUPT (RDA) les 6 et 7 septembre ou à la session de printemps 1986 à TOURS (F).

Enquête du MOROP sur l'échelle ZÉRO

- Etes vous modéliste travaillant à l'échelle du Zéro ?
- Avez-vous une Collection ? ou un réseau à cette échelle?
- Construisez vous certains de vos modèles ?
- Achetez-vous ou faites vous construire certains modèles?
- Préférez-vous l'échelle 1:43,5 ou 1:45 ?
- Vos commentaires :

NOM et adresse :

Signature

Les réponses exprimées par un Groupe de modélistes seront aussi bienvenues (avec Les Noms et Les Adresses s.v.p.)

A envoyer AVANT le 10 août 1987 au secrétariat : BP 44 1040Bru

Merci d'avance à tous.

Norme NEM-O10 : voir verso

SCHALEN-VERHOUDINGEN- SPOORBreedTES

NEM
010 32.V7

Belgische norm Alle afmetingen in mm. Uitgave 1983

1. Onder de talrijke in werkelijkheid bestaande spoorbreedtes wordt, ten einde ze in model voor te stellen een onderverdeling gemaakt in vier groepen.

In de eerste kolom van tabel 1 vindt men de diverse schalen met hun aanduiding in de vorm van letters of Romeinse cijfers. In kolom 2 vindt men de genormaliseerde schaalverhouding, welke hiernaarde overeenstemt.

Om aansporen aan te duiden (breedte < 1250) wordt de schaal-aanduiding gevolgd door de letters m, e of l.

Bijvoorbeeld: de uitbeelding in schaal 1/10 van meterspoor wordt aangeduid als 1/10m (spoorbreedte 12).

Tabel 1.

Ver- schaal	Schaal houding	Schaal meter	Modelspoorbreedte welke uitbeeld een spoor
			1250 1700 850 425 212,5 106,25 53,125 26,5625
Z	1:220	4,5	6,5
N	1:160	6,5	9
TT	1:120	8,5	12
HO	1:87	11,5	16,5
S	1:64	15,6	22,5
O	1:45	22,5	32
X	1:32	31,7	45
XX	1:22,5	44,4	64
XXX	1:16	62,5	89
IV	1:11	90,9	127
V	1:8	125,0	181,8
VI	1:5,5	181,8	260

Letteraanduiding

m = e = l

1

Bemerkingen:
1. Bepaalde functionele onderscheiden kunnen afwijken van de verhouding verbonden aan de schaal, ze worden dan bepaald door speciale voor-
schriften welke het vooreerp uitmaken van speciale technische geliden-
de normen.

2. Om zogenaamd "breed" spoor (breedte > 1135) uit te beelden kan de verhouding ook gebeuren in functie van een genormaliseerde spoor-
breedte gekozen in functie van het prototype spoor. Deze praktijk is vooral geldig voor de schalen 1.

3. In sommige landen gebruikt men ook de verhouding 1:3,5, de schaal-meter is dan 23,0 mm.

4. Het gebruik van het woord spoor wanneer men bedoelt schaal kan leiden tot verwarring met de notitie van spoorbreedte en dient dus te worden vermeden.

5. De spoorbreedtes van tabel 1 kwamen vroeger overeen met de vol-
gende duimse afmetingen:

mm	32	45	64	89	127	181,8	260
duim	1 1/4	1 3/4	2 1/2	3 1/2	5	7 1/4	10 1/4

6. Naast de spoorbreedtes voorkomend in tabel 1 gebruikt men ook en dit vooral in de modellen bestemd voor tentoonstellingen, de spoorbreedtes 72 en 144 voor de voorstelling van het normaal spoor dit staat overeen met de decimale schaalverhoudingen 1:20 en 1:10.

7. Verschillende schaal-aanduidingen in fig. 1 stemmen niet vol-
ledig overeen met deze vroeger in gebruik. Daarenboven was de voorheen verhouden afmeting niet zoals thans gebruikelijk gese-
ten tussen de binnenzijde der rails maar wel de barietand der
railszelen.

Schaal 1/10 werd tot in 1950 aangehouden 00. Thans is 00 de
aanduiding gebruikt in Groot-Brittannië voor de verhouding 1:76
(maar toch spoorbreedte 16,5)

De spoorbreedte 51, vroeger (ten onrechte) schaal II, verhou-
ding 1:27 is niet langer in gebruik.

8. In de Angelsaksische landen wordt de schaalverhouding even-
eens gegeven onder de vorm "mm per voet"

1:27 = 3,5 mm scale verwijst naar verhouding 1:87
1:45 = 2,25 mm scale verwijst naar verhouding 1:76
1:64 = 1,5 mm scale verwijst naar verhouding 1:53,5

9. Om tekeningen te kunnen gebruiken opgesteld in een andere dan
de schaal waarin wordt gewerkt, dient men de afmetingen op de te-
kening te vermenigvuldigen met de passende omrekeningsfactor,
welke gelijk is aan de deling van beide schaalverhoudingen.

Bijvoorbeeld: tekening in verhouding 1:45
modelbouw in 1:27
omrekeningsfactor = 45/27 = 0,517

Normes Européennes du Modélisme Ferroviaire

ECHSELLES, RAPPORTS DE REDUCTION, ECARTEMENTS

NEM
010

Norme Inspirative

Toutes cotes en mm

Edition 1983

1. Parmi les nombreuses largeurs des voies de chemins de fer prototypes on a procédé, pour leur représentation modélisée, à une ripartition en quatre groupes.

Dans la première colonne du tableau 1 les diverses échelles figurent avec leurs désigna-
tion sous forme de lettres ou chiffres romains; il leur correspond dans la colonne sui-
vante les rapports de réduction normalisés qui leur sont attachés.

Pour distinguer la représentation des voies étroites (largeur < 1250) on fait suivre la
désignation de l'échelle par les lettres m, e ou l. Par exemple, la représentation à l'é-
chelle HO d'une voie de largeur métrique est désignée HOm (écartement 12).

Tabelau 1

Echelle	1) Rapport (H) réduction	mètre réduit	Ecartement réduit représentant une voie de
			1250 à 1700 850 à 425 212,5 106,25 53,125 26,5625
Z	1:220	4,5	6,5
N	1:160	6,5	9
TT	1:120	8,5	12
HO	1:87	11,5	16,5
S	1:64	15,6	22,5
O	1:45	22,5	32
X	1:32	31,7	45
XX	1:22,5	44,4	64
XXX	1:16	62,5	89
IV	1:11	90,9	127
V	1:8	125,0	181,8
VI	1:5,5	181,8	260

Lettere-Indice

m = e = l

1

Remarques: 1) Certains organes fonctionnels peuvent déroger au rapport de réduction at-
taché à l'échelle, étant régiés par des prescriptions particulières, qui
font l'objet des normes les concernant.

2) Pour la représentation des voies dites "larges" (largeur > 1435) la ré-
duction peut aussi se faire selon le rapport de l'écartement normalisé
choisi à la largeur prototype; cette pratique vaut surtout pour les échel-
les > 1.

3) Dans quelques Pays se pratique aussi le rapport 1:43,5; le mètre-réduit
mesure alors 23,0 mm.

4) L'emploi du mot "voie" quand il s'agit d'échelle peut conduire à des confu-
sions avec la notion d'écartement et doit donc être évité.

5. Aux écartements figurant au tableau 1 correspondent dans le passé les expressions sui-
vantes en pouces:

mm	32	45	64	89	127	181,8	260
po	1 1/4	1 3/4	2 1/2	3 1/2	5	7 1/4	10 1/4

6. En plus des écartements figurant au tableau 1 on utilise aussi surtout en modélisme d'
expositions, pour la représentation de la voie normale, les écartements 72 et 144, qui
correspondent aux rapports de réduction décimaux 1:20 et 1:10.

7. Bon nombre des désignations d'échelles figurant au tableau 1 ne sont pas identiques à
celles en usage dans le passé. De surcroît la dimension qu'on retenait alors n'était pas,
comme maintenant, assurée entre flancs intérieurs des rails, mais entre axes des champi-
gnons. L'échelle HO était jusqu'en 1950 désignée OO. Aujourd'hui OO est la désignation
employée en Grande-Bretagne pour le rapport de réduction 1:76 (normalement écartement 16,5
L'écartement 51, jadis appelé (bravement) échelle II, rapport 1:27, n'est plus utilisé.

8. Dans les Pays anglo-saxons le rapport de réduction est aussi indiqué sous la forme
"mm per pied". C'est ainsi que
1:27 "mm scale" désigne le rapport 1:87
1:45 "mm scale" désigne le rapport 1:76
1:64 "mm scale" désigne le rapport 1:53,5

9. Pour exploiter des dessins établis à une échelle autre que celle dans laquelle on tra-
vaille, on multiplie les cotes du dessin par le facteur de conversion approprié, égal à
la fraction formée avec les deux rapports de réduction.

Exemple: dessin réduit au 1:45 Facteur de conversion = 45/27 = 0,517
modèle à réduire au 1:27



GROUPE 'NT BELGE POUR LA PROMOTION ET L'EXPLOITATION
TOURISTIQUE DU TRANSPORT FERROVIAIRE

"G. T. F."

Association sans but lucratif

B.P. 191
4000 LIEGE 1.

"G. T. F."

Association sans but lucratif

T. V. A. 415.055.476

GROUPEMENT BELGE POUR LA PROMOTION ET L'EXPLOITATION
TOURISTIQUE DU TRANSPORT FERROVIAIRE

Avec "Le Fagnard" à la découverte des Cantons de l'Est.
Une évasion inédite d'un jour avec le parcours des
vallées de l'Amblève et de l'Ourthe.

Le samedi 29 août 1987.

Le G.T.F. (Groupement belge pour la promotion et
l'exploitation touristique du transport ferroviaire), asbl
organise une évasion inédite d'un jour dans l'Est de la
Province de Liège, sans fatigue et loin des routes
enfiefvées.

Au départ de Liège-Guillemins, par Verviers, Welkenraedt et
Eupen, le train spécial "Le Fagnard" ira par la voie ferrée
oubliée de la région : la VENNBAHN (Eupen-Raeren-Roetgen-
Monschau-Sourbrodt-Wévercé-Butgenbach) à travers le parc
naturel Hautes Fagnes - Eifel.
A partir du centre de WOPRIKEN, un autocar vous conduira,
suivant le cas, vers le barrage de Robertville, le château
de Reinhardstein, un des plus étonnants de Belgique, le centre
nature de Borange, véritable exposition découverte, et
les villes de Saint Vith et de Stavelot.
Le retour a lieu par train dans les vallées de l'Amblève
et de l'Ourthe.
A l'époque de la vitesse mais aussi de l'environnement,
c'est une heureuse façon de se déconnecter des
solicitations quotidiennes.

Le prix : Adultes 550 BEF; Enfants 395 BEF.
Un diner collectif facultatif est également organisé.

L'inscription préalable est indispensable.

La notice de renseignements et le bulletin d'inscription
sont disponibles (sur place) :

- à la Fédération du tourisme de la Province de Liège,
Bd. de la Sauvenière, 77 à LIEGE.

- au bureau du tourisme des représentations commerciales de
la S.N.C.B. à LIEGE, Bd. de la Sauvenière, 87, LIEGE

NAMUR, Rue Godsfroid, 52, Namur
CHARLEROI, Quai de la gare du Sud, 1, Charleroi
MONS, Square Roosevelt, Mons
BRUXELLES, Bd. Adolphe Max, 142, Bruxelles.

- aux bureaux de renseignements des gares de Liège-Guillemins,
Verviers-Central, Welkenraedt, Ans, Huy, Namur, Andenne,
Charleroi-Sud, Mons, Braine le Comte et Bruxelles-Midi.

- Chez JOCADIS, Chaussée de Bruxelles, 53 à ENGHIEU
COPIN, Rue Grétry, 156 à LIEGE

- Par écrit : exclusivement à l'adresse G.T.F. asbl,
BP. 191 B 4000 LIEGE 1.

en joignant une enveloppe portant nom et adresse pour
la réponse.

timbrée

Op zaterdag 29 Augustus 1987

De G.T.F. (Belgische Groepering voor bevordering en toeristische
uitbating van het Spoorvervoer) vzw. richt een geheel nieuwe één-
daguitstap in, ontspannen en ver van de overbelaste rijwegen door
het Oosten van de Provincie Luik.

Vanuit LUIK-Guillemins, langs VERVIERS, WELKENRAEDT en EUPEN rolt
de bijzondere trein de "Fagnard" op de vergeten spoorbaan van deze
streek : de VENNBAHN (EUPEN-RAERIEN-ROETGEN-MONSCHAU-SOURBRODT-
WEVERCÉ-BUTGENBACH), door het natuurgebied Hoge Veen - Eifel.

Vanaf het WOPRIKEN Centrum reizen de deelnemers vervolgens per
toerauto, naar gelang de keuze naar de stad van ROBERTVILLE,
de burcht van REINHARDSTEIN een van België's meest bekende sloten,
het natuurcentrum van BORANGE, een ware ontdekkingstentoonstelling,
en de steden SANKT-VITH en STAVELOT.

De terugreis geschiedt per spoor langs de Amblève- en Ourthevallen.
In onze tijdperk van snelheid maar ook van natuurbehoud is dit een
Kedroomde gelegenheid om de dagelijkse beslommeringen te rug toe
te keren.

De prijs : Volwassenen : 550 BEF ; Kinderen : 395 Dfr
Indien gewenst kan een gezamenlijk middagmaal besteld
worden.

VOORAFGAANDELIJKE INSCHRIJVING IS VERPLICHT

Inlichtingsblad en inschrijvingsformulier zijn ter plaatse beschikbaar ;
-bij de toerismeburelen van de handelsdienst N.M.B.S. te :

BRUGGE ; Statieplein ;

GENT ; Maria-Hendrikaplein, 2

-bij de informatieburelen van de spoorwegstations te BRUSSEL-ZUID,
HANSELT - LIEUVEN - KOTTRUIJK - GENT - ANTWERPEN - St. NIKLAAS -
TONGEREN - DEN DRILLIEUW.

-bij JOCADIS, Steenweg op Druasel, 53 te EDINGEN

-SCHRIFTELIJK Uitsluitend op het adres : G.T.F. vzw.
BP. 191

B.4000 LIEGE 1

Mits toevoegen van een geadresseerde omslag voor het
antwoord.

LOBBES - THUIN

VICINAL HISTORIQUE



**Dimanches & fêtes: juin à sep.
samedis: juillet - août**

CIRCULATIONS SPECIALES:

**Ancien tram gantois
11-12 juillet**

**TRAM A VAPEUR
15, 16, 22 et 23 août**

**TRAIN S.N.C.B. VAPEUR
13 septembre**

**Ligne S.N.C.B. 109
consulter les horaires**



AVEC LA COLLABORATION DE LA S.N.C.B.

A.S.V.I. LOBBES-THUIN
Rue Belliard 107 1040 BXL
Tel: 02.673.1863

LES NOUVEAUX HORAIRES

A partir de cette année, le tram 92 circulera les dimanches et les jours fériés du 1er juin au 30 septembre ainsi que les samedis en juillet et en août selon l'horaire ci-après:

ANDERLUES (Jonction)	13.00
LOBBES (Ecoles)	13.25	14.25	15.25	16.25	17.25
LOBBES (Pont du Nord)	13.40	14.40	15.40	16.40	17.40
THUIN (Ville-Basse)	13.50	14.50	15.50	16.50	17.50
THUIN (Ville-Basse)	14.00	15.00	16.00	17.00	18.00
LOBBES (Pont du Nord)	14.10	15.10	16.10	17.10	18.10
LOBBES (Ecoles)	14.20	15.20	16.20	17.20	18.20
ANDERLUES (Jonction)	18.40

Cartes postales

Les cartes postales nouvelles viennent d'arriver! Plus belles et moins chères que les précédentes, elles se présentent en séries indivisibles de huit au prix inchangé de 100 F. Vous pouvez également en commander à l'A.S.V.I. en versant 125 F au compte n° 034-01 95365-69. Au hit parade: PCC, 9868+2121, 10308+19405, ART 300, 9073 & 1936 et le tram à vapeur du Centenaire.

LE CABRI A THUIN

Dans le courant du mois de juin, paraîtra aux Editions du Cabri une attrayante plaquette consacrée à la ligne vicinale n° 92 Anderlues-Lobbès-Thuin: au fil de 30 pages sous couverture cartonnée/glacée, l'histoire et la petite histoire du "Robot" seront contées, de l'origine à la préservation. Plan, carte et illustration abondante (30 photos N/B & coul.) dont certaines vues inédites complètent cette monographie que vous vous arracherez tous. Prix annoncé: 300 F (frais de port à déterminer).

Dit jaar zijn er - naast de gewone ritdagen - twee grotere manifestaties gepland: nl. het klassieke spoorwegfestival dat verschoven werd naar het weekend van 21 juli en een nieuw gebeuren, de stationsfeesten te Genebos. Daar waar het eerste vooral voor de spoorwenthousiasten een aantrekkingspool moet vormen, is het tweede vooral gericht op het ruime publiek.

— Het spoorwegfestival 19 - 20 - 21 juli

Hier zijn de klassieke ingrediënten aanwezig:

•• de museumlijn naar Genebos

we zijn afgestapt van de starre uurregeling, dit om de mensen meer ruimte te laten in Genebos en om - voor de fotografen enkele bijkomende attractie in te bouwen. Naar Genebos komen zowel de drie stoomloks tot inzet, maar ook het stel 554.14

De uurregeling:

	554	M	B	S	M	B	M	B+S	M	B
Zolder	11.00	12.00	13.45	14.00	14.10	15.30	15.40	17.10	17.40	
Genebos	11.20	12.25	14.10	14.25	14.35	15.55	16.05	17.35	18.10	
Genebos	11.40	12.35				14.35	14.45	16.20	16.30	17.55 18.00 18.40
Zoldere	12.00	13.00				14.55	15.10	16.45	16.55	17.20 18.45 18.50

B = Bebert, S = Simone, M = Magda

Op zondag rijdt Simone om 14.00 met R-rijtuigen, op dinsdag worden de beide ritten van Simone uitgevoerd als goederentrein, samengesteld uit Kubbel-wagens.

Op zondag 19/06 is de heenrit van de goederentrein voorzien om 15.20 (NZD) - 15.55

•• de lijn naar het steenstort

daar deze lijn gedoemd is te verdwijnen, wordt ook hier een extra inspanning geleverd: op zondag en dinsdag pendelt hier de 554 in een uurdienst, enkel de eerste en laatste trein wordt gereden in stoomtraktie. Boven op het steenstort wordt de elektrische lokomotief geplaatst met een stel wagens gebruikt voor deze dienst. In zichtafstand van de 554 rijdt op bepaalde perioden ook onze diesellokomotief met de wagens voor het steenstort.

De uurregeling voorziet:

	B	554	02	554	02	554	02	554	B
Zolder	11.30	12.30	13.30	14.30	15.30	16.30	17.40		
Steenstort	11.50	12.50	13.50	14.45	14.50	15.45	15.50	16.46	16.50 18.00
Steenst	12.00	13.00	14.00	15.15	15.00	16.15	16.00	17.15	17.00 18.20
Zolder	12.20	13.20	14.20	15.20	16.20	17.20	18.50		

•• Tentoonstellingen:

Naast de tentoonstellingen aangaande de spoorwegen en de mijnen zal de tentoonstelling van het rollend materieel zeker de grootste belangstelling van de enthousiasten trekken. De lokomotieven van de mijn zullen dit jaar geplaatst worden op de plaatsen waar ze normaal tot inzet komen. Beide Vollerts zullen aan de lading komen te staan, de diesellok wordt in de uitrijbandel tentoongesteld.

Voor de machines van de NMBS zijn de vragen gesteld om Lokomotieven uit de museumloods te krijgen en hierbij ging de voorkeur naar de elektr. 29 (ex 101), de diesel reeks 64 en de diesel reeks 72. (geen stoomloks daar deze bij overbrenging gemakkelijk schade oplopen). Doch ook de "moderne" traktie kan verrassingen opleveren.

•• De stoomtrein Antwerpen - Zolder

Last but not least de N.M.B.S. stoomtrein tussen Antwerpen en Zolder. Hierbij komt het type 12 tot inzet voor rijtuigen type K. Het vertrek is gepland om 9.30 en er zijn fotostops voorzien te Mol, Leopoldsburg en Beringen. De trein komt te Zolder aan om streeks 12.30. Terugtocht vangt aan om 18.00

Prijs: 350 BF/Volwassenen
250 BF/Kind

hierbij inbegrepen: rit heen en terug Antwerpen-Zolder
riikkaart voor alle treinen van TTZ

•• Dus hopelijk welkom op ons VIJFDE spoorwegfestival te Zolder.

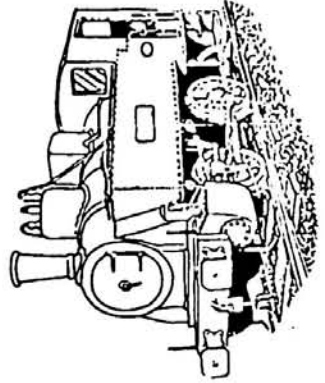

EEN

DAG UIT

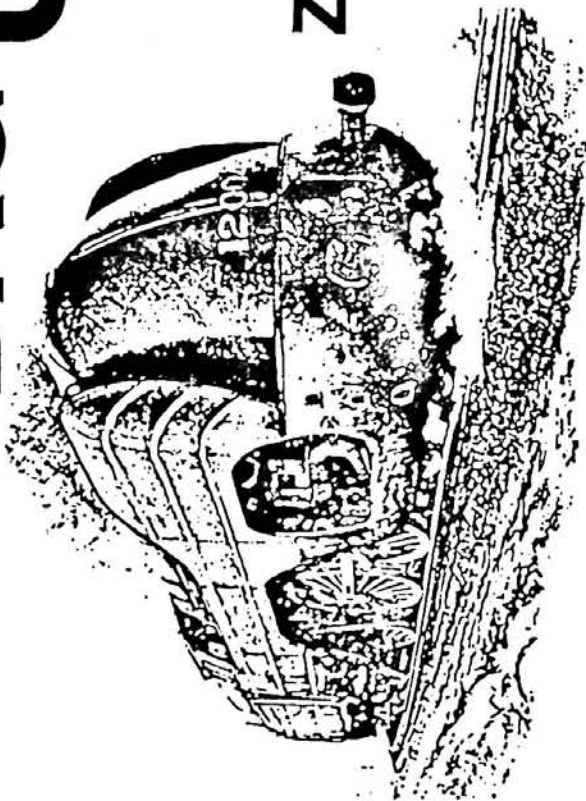

ZOLDER- MIJN

VAN 11.00 TOT 18.00

NAAR HET SPOORWEG FESTIVAL

DIVERSE TENTOONSTELLINGEN AANGAANDE
SPOORWEGEN EN MIJNEN

19-20-21

JULI

- TALRIJKE RITTEN NAAR GENEBOOS (STOOH)
EN STEENSTORT (LAATSTE KANS)
- VORSTELLING VAN DAGPROGRAMMA
TREIN + BOOT (OP ALBERTKANAL)

TTZ

8.

De tweede manifestatie voorziet op 15 en vooral 16 augustus verschillende attracties te Genebos.

** de driehoek Hasselt - Zolder - Genebos

Hoofdonderdeel vormt hier een driehoekstocht met beginpunt Hasselt. Per boot kan men dan naar Genebos. Hier wacht de stoomtrein om de mensen naar Zolder te brengen en vanuit Zolder vertrekt men terug naar Hasselt. Hiervoor werd beroep gedaan op een NMBS stel reeks 43, waarvan de dagen ook geteld zijn.

De wuuregeling voorziet :

Hasselt nbs	11.00	13.00	15.00	17.00
Zolder nbs	11.30	13.30	15.30	17.30
Zolder TTZ	10.00	11.40	13.50	15.40
Genebos TTZ	10.45	12.30	14.40	16.30
Genebos boot	11.00	13.40	16.20	
Hasselt boot	12.00	14.40	17.20	
Hasselt boot	12.20	15.00	17.30	
Genebos boot	13.20	16.00	18.30	
Genebos TTZ	11.00	13.00	16.50	19.00
Zolder TTZ	11.50	13.45	17.40	19.50
Zolder nbs	12.00	14.00	18.00	
Hasselt nbs	12.30	14.30	18.30	

** Tentoonstellingen :

Naast de vaste tentoonstellingen te Genebos, wordt dan vooral aandacht besteed aan de modelbouw : spoorwegmodelbouw maar ook tegeleide vliegtuigen, maquettebouw en hopelijk ook tegeleide boten.

Voor deze dag werd een vaste prijs van 300 BF voorzien, dit voor de rondrit TREIN + BOOT met bezoek aan de tentoonstellingen te Genebos en inkom in het Jenevermuseum te Hasselt.

CHEMIN DE FER A VAPEUR DES 3 VALLEES

060/34.49.85 - 081/22.11.99 (soir) - 012/74.19.07 (NL-tali)

CIRCULATIONS SUR LA LIGNE MARIEMBOURG - CHIMAY: voir détails ailleurs dans l'Agenda

TRAIN VAPEUR "LUM ÇON EXPRESS" NAMUR - GAND via Charleroi Sud/Enghien/Zottegem

FESTIVAL VAPEUR: 26 et 27 SEPTEMBRE 1987: le 25 juillet 1987

- grue vapeur de Kinkempois en démonstration
- train vapeur au départ de Paris: (avec loco 140C)
- + une autre vapeur ?

RIITEN OP DE LIJN MARIEMBOURG - CHIMAY: zie details elders in de Agenda

STOOMTREINRIJ "LUM ÇON EXPRESS" NAMEN - GENT via Charleroi/Edingen/Zottegem op 25 juli 1987

STOOMFESTIVAL: 26 en 27 SEPTEMBER 1987

- stoomkraan van Kinkempois (demonstratie)
- stoomtrein vamit Parijs (!) met loc 140 C
- + bijkomende stoomtrein ?

Le 25 juillet 1987, dans le cadre du jumelage touristique des provinces de Namur et de Flandre Orientale, le Chemin de Fer à Vapeur des Trois Vallées asbl, la Ville de Namur (Echevinat du Tourisme), la Fédération du Tourisme de la Province de Namur, la SNCB Gare de Namur, le SI Namur, organisent un train à vapeur de Namur à Gand dénommé : LUM ÇON EXPRESS

Ce train rejoindra, au départ de Namur, la gare de Gand StPierre, par l'ancienne ligne dite des mineurs, dont horaire ci-après:

	Départ	Retour
NAMUR	8.00	20.43
TAMINES	8.25/26	20.18/20
CHARLEROI SUD	8.45/55	19.58/20.00
MANAGE	9.33/35	19.20/22
BRABINE LE COMTE	9.53/10.30 prise d'eau	18.35/19.00
GRAMMONT	11.10/11	17.54/55
ZOTTEGEM	11.25/27	17.38/39
GANDST PIERRE	11.57	17.08

vis Marchienne au Pont, Luttre, Enghien.

Prix adultes 540.- enfant 6-12 ans 400.-

Billets en vente : Gares SNCB ci-dessus mentionnées, FTPN, rue Notre Dame, 3, 5000 Namur 081-222998
SI Namur, Square Léopold, 5000 Namur " - 222859



CFV3 - CIRCULATIONS TOURISTIQUES SUR LA LIGNE MARIEMBOURG - CHIMAY
TOERISTISCHE RITTEN OP DE SPOORLIJN MARIEMBOURG - CHIMAY

Dates/Data: 4, 5, 11, 12, 18, 25, 26 juillet/juli
1, 2, 8, 9, 22, 23, 29 augustus/augst
5, 6, 12, 13, 19, 20 septembre/september

Horaire/urregeling: TT TT TT TT TT TT TT TT TT TT
Mariembourg 11.10 14.20 16.30
Chimay 11.50 15.00 17.10

Chimay 12.00 15.40 17.50 TT = autorail/dieselmotorwagen
Mariembourg 12.40 16.20 18.30

Dates/Data: 19, 21 juillet/juli

15, 16, 30 août/angustus
26, 27 septembre/september
4 octobre/oktober

Horaire/urregeling: TT TT TT TT TT TT TT TT TT TT
Mariembourg 11.10 14.00 16.30
Chimay 11.50 14.40 17.10

TT = autorail/dieselmotorv.

V = vapeur/stoomtractie

Chimay 12.00 15.00 17.50
Mariembourg 12.40 15.40 18.30

Prix: identiques à Mariembourg - Treignes

billets combinés Chimay + Treignes: 360,- fr. adultes
180,- fr. enfants 4-12 ans

Prijzen: identiek met Mariembourg - Treignes
gecombineerde biljetten Treignes + Chimay: 360,- fr. volwassenen
180,- fr. kinderen 4-12 jaar

Musée
du
Transport Urbain
Bruxellois
A.S.B.L.



Museum
voor
het Stedelijk Vervoer
te Brussel
V.Z.W.

Sinds 1982 beheert onze v.z.w. "Museum voor het Stedelijk Vervoer te Brussel" (M.S.V.B.) het museum, gelegen in een gedeelte van de M.I.V.B.-stelplaats te Woluwe, op het adres : Tervurenlaan 364B. De v.z.w. verzorgt ook de rondritten met de historische trams op het traject Woluwe - Tervuren.

Ter gelegenheid van het Jaar van het Openbaar Vervoer, heeft onze vereniging, op 21 juli 1985, te Brussel een grootse historische stoet opgezet.

Gezien het succes van deze manifestatie, hebben wij besloten om op 21 juli van dit jaar opnieuw een rondrit te organiseren met historische trams en autobussen, maar ditmaal toegankelijk voor het grote publiek.

Deze activiteit zal plaats hebben in het kader van "het Feest van het Park van Brussel", georganiseerd ter gelegenheid van onze Nationale Feestdag.

Onze historische voertuigen zullen tussen 17 u 00 en 21 u 00 op het traject tussen de St-Mariakerk en het Louizaplein rijden, langs de Konings- Regentschaps- en Quatre-Brasstraat op een gedeelte van de lijnen 92 en 94.

Het gaat over de volgende zeven bidirectionele trams :

- motorwagen 346 van de Société Générale des Chemins de Fer Economiques daterend van 1903;
- motorwagen 410 van de Société Générale des Chemins de Fer Economiques daterend van 1904;
- motorwagen 830 van de Tramways Bruxellois daterend van 1901;
- motorwagen 984 van de Tramways Bruxellois daterend van 1906;
- motorwagen 1291 van de Tramways Bruxellois daterend van 1910;
- motorwagen 1348 van de Tramways Bruxellois daterend van 1914;
- motorwagen 1753 van de Tramways Bruxellois daterend van 1914,

en de volgende twee autobussen ;

- Brossel AB6DS 515 van de Autobus Bruxellois daterend van 1939/1946;
- Brossel A99DAR 8149 van de M.I.V.B. daterend van 1958.

Deze voertuigen zijn toegankelijk voor het publiek.

De prijs voor een heen- en terugrit bedraagt 100 BF voor volwassenen, 50 BF voor kinderen tussen 6 en 12 jaar, en gratis voor kinderen jonger dan 6 jaar indien vergezeld van een volwassene.

Wegens deze uitzonderlijke gebeurtenis, zal het museum op dinsdag 21 juli 1987 gesloten zijn en zullen er geen normale rondritten plaats vinden.

Alle verdere inlichtingen kunnen schriftelijk bekomen worden bij het M.S.V.B. sekretariaat, t.a.v. de Heer en Mevr. Marc GRIETEN, Mulderslaan 64 - B. 1160 Brussel of telefonisch bij M. Michel LEPRINCE, na 20 u 00 op het nummer 02/731.34.23.

Musée
du
Transport Urbain
Bruxellois
A.S.B.L.



Museum
voor
het Stedelijk Vervoer
te Brussel
V.Z.W.

Depuis 1982 notre association sans but lucratif "Musée du Transport Urbain Bruxellois" (M.T.U.B.) gère le musée qui a été aménagé dans une partie du dépôt de la S.T.I.B. situé avenue de Tervuren à Woluwe-Saint-Pierre, ainsi que les circulations de tramways historiques sur le trajet Woluwe-Tervuren.

A l'occasion de l'Année des Transports en Commun, notre association a organisé le 21 juillet 1985 un grand cortège historique à Bruxelles.

Vu le succès que cette manifestation a remporté, nous avons décidé d'organiser le 21 juillet de cette année, une circulation de tramways et d'autobus historiques qui seront cette fois accessibles au public.

Cette activité se déroulera dans le cadre de la Fête du Parc de Bruxelles organisée à l'occasion de la Fête Nationale.

Nos véhicules historiques circuleront de 17 h 00 à 21 h 00 entre l'église Sainte-Marie et la place Louise par les rues Royale, de la Régence et des Quatre Bras, soit en empruntant l'itinéraire des lignes 92 et 94.

Il s'agit des 7 tramways bidirectionnels suivants :

- motrice 346 de la Société Générale des Chemins de Fer Economiques datant de 1903;
- motrice 410 de la Société Générale des Chemins de Fer Economiques datant de 1904;
- motrice 830 des Tramways Bruxellois datant de 1901;
- motrice 984 des Tramways Bruxellois datant de 1906;
- motrice 1291 des Tramways Bruxellois datant de 1910;
- motrice 1348 des Tramways Bruxellois datant de 1914;
- motrice 1753 des Tramways Bruxellois datant de 1914,

et des deux autobus :

- Brossel AB6DS 515 des Autobus Bruxellois datant de 1939/1946;
- Brossel A99 DAR 8149 de la S.T.I.B. datant de 1958.

L'accès au public à bord des véhicules sera autorisé.

Le prix du voyage aller et retour sera de 100 B.E.F. pour les adultes, de 50 B.E.F. pour les enfants de 6 à 12 ans et sera gratuit pour les enfants de moins de 6 ans accompagnés d'un adulte.

A cause de cet événement exceptionnel, le musée sera fermé et les circulations entre Woluwé et Tervuren supprimées le mardi 21 juillet 1987.

Tout renseignement complémentaire peut être obtenu en écrivant au M.T.U.B. c/o M. et Mme Marc GRIETEN, avenue des Meuniers, 64, B 1160 Bruxelles, ou en téléphonant à M. Michel LEPRINCE au 02/731.34.23 après 20 h 00.

VZW
STOOMCENTRUM



MALDEGEM
POSTBUS 29 9990 MALDEGEM

STOOMDAGEN / JOURNEES DE LA VAPEUR :

22/23 - 8 - 1987

Het Stoomcentrum Maldegem is een vereniging van mensen, die hun hart hebben verpand aan oude treinen, lokomotieven en andere stoomtuigen. Naast het Industrieel museum met modelbouwafdeling (LGB en Live-steam) werken de leden met medewerking van de gemeente volop aan de aanleg van de spoorverbinding Maldegem-Donk in 600 mm-spoor. Op het depot worden alle werkzaamheden tijdens het weekend uitgevoerd.

Iedereen is welkom om met of zonder vakkennis ons te komen helpen bij de restauratiewerkzaamheden. Wij zijn volledig verzekerd tegen ongevallen. Overall, handschoenen en veiligheidsschoenen meebrengen.

Depot : Station, 9990 Maldegem. Tel. 050/71.68.52

Te bereiken met NMVB-bus lijn 58 bis Brugge-Eeklo-Gent, halte Maldegem-station.

Lidmaatschap :

500 fr. per jaar te storten op nummer 475-2054421-74 ten name van Stoomcentrum Maldegem VZW, Postbus 29, 9990 Maldegem of minimum 1.000 fr. (fiscaal aftrekbaar III!) te storten op nummer 426-3141118-42 van de VZW Stichting Monumenten- en Landschapszorg, Nijverheidsstraat 23, 1040 Brussel, welk bedrag dan integraal door het Stoomcentrum wordt gerecupereerd door middel van facturen voor de restauratie van stoommachines.

Bestuur :

Viaene Daniel, voorzitter, 050/36.11.52 (na 16uur)

Prigneaux Jean-Claude, secretaris, 059/80.14.43(pr.) en 059/70.76.01 (bur.)

Balyu André, 050/27.62.54 (na 18 uur)

Degruyter Rik, Public Relations/Penningmeester, 050/35.89.89 (pr.), 059/50.19.61 (bur.)

Heyvaert Lou, Live-steam-modelbouw, 091/27.40.81 (na 18 uur)

Van Quaethem Roger, Hoofd werkplaats, 050/71.63.62

IN HET MUSEUM...

De hangar werd van een betonvloer voorzien met uitsparing voor het drierailspoor. Het spoorwerk wordt begin juni uitgevoerd.

Bij EBES-Langerbrugge werd het railmateriaal verder losgemaakt voor transport naar Maldegem. Verschillende ladingen wisselelementen en klein materiaal zijn reeds aangevoerd. Op het eind van deze maand wordt het groot vervoer gepland zodat er voldoende spoor zal aanwezig zijn om de 500 meter die ons nog scheiden van het museum te overbruggen.

Het spoor 3 van het station, dat door de vereniging wordt gehuurd is reeds gedeeltelijk verlegd om in het museum te worden binnengeleid. In de hangar zelf en op de showplaats daarvoor wordt dit spoor voorzien van een derde rail om machines op 60 cm spoor te kunnen herbergen.

Het armsein afkomstig uit het station te Brugge en reeds tweënvijftig jaar oud is uiteindelijk in Maldegem aangekomen. De voet werd onmiddellijk in een betonnen fundering geplaatst. Weldra wordt dit sein opnieuw rechtgezet naast het spoor 3 en zal aldus de inrit van het museum "beveiligen".

De stationaire machine Vanden Kerchove is in volle wederopbouw. De cylinder is reeds op de sokkels, vervaardigd bij het Brugse bedrijf Structo, gemonteerd.

Op 1 augustus komt de Eeklo-Maldegem-express, de stoomtrein van de Feestraad Eeklo tweemaal naar Maldegem. Lok 29.013 met L-rijtuigen. Wie wil meerijden kan dat tegen de prijs heen en terug van 120 fr. Tickets te koop in het Stoomcentrum.

GASTRONOMISCHE AVOND STOOMTREINRITTEN



22 AUGUSTUS	26 SEPTEMBER	17 OKTOBER
APERTITIEF BLUE LADY KOPKOMMERS MET KRUIDENKAAS ***** CELESTINE CONSOMME ***** HANEKAMMEN IN ROOMSAUS ***** CHAMPAGNESORBET ***** KWARTELS IN VOGELNESTJES MET RODE VRUCHTEN ***** KAASKARRETJE ***** GEGRATINEERDE HONIGBANANEN ***** KOFFIE EN GEBAK *****	APERTITIEF SATERDAY'S STARTER VRIENDSCHAPSRINGETJES ***** ARTISJOKBOEDJES MET RIVIERKREEFTJES ***** GROENE KRUIDENSDEP "MADELON" ***** VERSTOPE BOSHEERLIJKHEDEN ***** TUSSENRIJSTUK "DANYCHEF" MET FIJNE DOPERWTJES EN KROKETJES ***** DE KAASKAR MET NOTENBROODJE ***** GESAUTEERDE PEER IN FIJNE SAUTERNEWIJN ***** KOFFIE EN GEBAK *****	APERTITIEF I.B.F. COCKTAIL MIT GARNALEN BOOTJE ***** BAYESDEP ***** GEGRATINEERDE CROUTIN DE CHAVIGNOL OP EEN BEDJE VAN KRULSLA MET PEPERSAPJE ***** DRANJESORBET ***** FAZANTENBORST MET EEN HADELIJK VAN HERFSTVRUCHTEN ***** KAASBORD MET NOTENBROODJE ***** IJSSCHAALTJE MET WARME KERSEN ***** KOFFIE EN GEBAK *****
PRIJS PER PERSOON 1.450,- BF.		
Wij verwachten U op de ingeschreven datum tussen 19.30 en 20.00 uur op ons vertrekpunt INTERCOM PARK J.F. Willemstraat te VILVOORDE. Gelieve voor deelname de inschrijvingsstrook ingevuld terug te sturen aan vzw M.S.T.B. Harensesteenweg 494 B-1800 VILVOORDE. Wij danken U voor Uw deelname en hopen U volgend jaar terug te kunnen begroeten.		

Ondergetekendewonende.....te.....wens
 in te schrijven voor de GASTRONOMISCHE STOOMTREINRIT van (datum).....met in totaalpersonen,
 voorschot van.....x 800,-Bf/p.p. = BF. wordt heden gestort op de rekening van de
 M.S.T.B. Nr. 429-7118001-56.
 In geval de gekozen datum reeds volzet is kies ik als tweede datum.....(of) ik wens terugbetal
 van het voorschot. Mijn inschrijving zal mij per post bevestigd worden.
 Voor inlichtingen bel : 02/252.03.19. liefst na 18.00 uur.

Handtekening :

M.S.T.B. - Harensesteenweg 494, 1800 Vilvoorde - tel. 02/252.03.19 (na 18u00)	Stoomtrein avondrit met GASTRONOMISCH EETMAAL. M.S.T.B. Stoomtrein rijdag. Stoomtrein avondrit met GASTRONOMISCH EETMAAL. M.S.T.B. Stoomtrein rijdag. Stoomtrein avondrit met GASTRONOMISCH EETMAAL. M.S.T.B. Stoomtrein rijdag. M.S.T.B. Stoomtrein rijdag. M.S.T.B. Stoomtrein rijdag. 2e GROOT EEFESTIJN. Van 17.00 tot 23.00 uur. 2e GROOT EEFESTIJN. Van 11.00 tot 17.00 uur. 17e RUILBEURS voor miniatuurtreinen, auto's en postkaarten in zaal STAR N. De Brauwerstraat 21 te VILVOORDE. Open van 9.00 tot 13.00 uur. M.S.T.B. Stoomtrein rijdag. Stoomtrein avondrit met GASTRONOMISCH EETMAAL. Jaarlijkse M.S.T.B. uitstap. Stoomtrein avondrit met GASTRONOMISCH EETMAAL. 18e RUILBEURS voor miniatuurtreinen, auto's en postkaarten in zaal STAR N. De Brauwerstraat 21 te VILVOORDE. Open van 9.00 tot 13.00 uur.
04.07.1987	Voyage nocturne en TRAIN A VAPEUR avec REPAS GASTRONOMIQUE. M.S.T.B. Voyages touristiques en TRAIN A VAPEUR.
12.07.1987	Voyage nocturne en TRAIN A VAPEUR avec REPAS GASTRONOMIQUE. M.S.T.B. Voyages touristiques en TRAIN A VAPEUR.
01.08.1987	Voyage nocturne en TRAIN A VAPEUR avec REPAS GASTRONOMIQUE. M.S.T.B. Voyages touristiques en TRAIN A VAPEUR.
09.08.1987	Voyage nocturne en TRAIN A VAPEUR avec REPAS GASTRONOMIQUE. M.S.T.B. Voyages touristiques en TRAIN A VAPEUR.
22.08.1987	2 1ème FESTIN DES GOURMETS de 17.00 à 23.00 heures. 2 1ème FESTIN DES GOURMETS de 11.00 à 17.00 heures.
30.08.1987	17 1ème BOURSE D'ECHANGE de trains - voitures et cartes postales. Salle STAR Rue N. de BRAUWERE 21 à Vilvoorde. Heures d'ouverture de 9.00 à 13.00 heures.
06.09.1987	M.S.T.B. voyages touristiques en TRAIN A VAPEUR.
12.09.1987	Voyage nocturne en TRAIN A VAPEUR avec REPAS GASTRONOMIQUE. EXCURSION ANNUELLE DE LA M.S.T.B.
13.09.1987	Voyage nocturne en TRAIN A VAPEUR avec REPAS GASTRONOMIQUE. 18 1ème BOURSE D'ECHANGE de trains - voitures et cartes postales. Salle STAR Rue N. de Brauwer 21 à VILVOORDE. Heures d'ouverture de 9.00 à 13.00 heures.
20.09.1987	
26.09.1987	
03.10.1987	
17.10.1987	
29.11.1987	

Trajekt : Leuven - Mechelen - Dendermonde - Gent - Eeklo (H/T)
Eeklo-Maldegem (2X)

Uurregeling : Vertrekuur	Leuven	: 08.20
	Mechelen	: 08.57
	Dendermonde	: 09.40
	Gent Dampoort	: 10.30
	Eeklo	: 11.00
	Eeklo	: 12.15
	Maldegem	: 12.35
	Maldegem	: 15.00
	Eeklo	: 15.20
	Eeklo	: 16.40

Samenstelling van de trein : lokomotief 29.013 + 5 L B - rijtuigen +
1 L B D - rijtuig.

- Opmerkingen :**
- fotostops : er wordt getracht op een aantal interessante plaatsen fotostops in te lassen. De juiste plaatsen zullen pas tijdens de rit worden meegedeeld.
 - bezoek aan het nieuwe stoomcentrum te Maldegem.
 - muzikale begeleiding op de trein door de bolboedenfanfare uit Mechelen.
 - Tal van animatie-activiteiten in Eeklo.

Prijs : rit Leuven-Eeklo (H/T) - 400,- Fr. per persoon
Kinderen tot 6 jaar reizen gratis.

rit Eeklo-Maldegem (H/T) + bezoek aan het stoomcentrum
- 100,- Fr. per persoon
Kinderen tot 6 jaar reizen gratis

VERKOOP VAN DE BILJETTEN

Enkel door overschrijving op bankrekening 442-9635521-56 ten name van de stedelijke feestraad en met vermelding van de rit en het aantal biljetten.

De biljetten worden per kerende post toegestuurd, besamen met toeristische informatie over Eeklo en het Meetjesland en een paar verrassingen.

De speciale stoomtrein "Eeklo-Maldegem Express" is een organisatie van de stedelijke feestraad Eeklo, in samenwerking met het stoomcentrum van Maldegem.

Deze activiteit gaat door met de medewerking van de KREDIETRANK.

INFO : Stedelijke Feestraad
Jan Frans Willemsplein 13
9900 Eeklo
Tel. 091/77.77.07 (kantooruren)

STOOMCENTRUM



MALDEGEM



Toeristische Trein Zolder vzw
Radiostraat 19, 3700 Tongeren
tel 012/23 76 61

Ritschema 1987.

Zo 26/IV : fotorijt met NMBS stel 551.48 en TTZ-stel 554.14 tussen Leuven-Zolder Mol-(ev. Eisden)
17, 28; 31/V // 21/VI, 28/VI : vertrek Zolder : 14.00, 16.00
5, 12, 26/VII // 2, 9, 23, 30/VIII : vertrek Zolder : 11.30, 14.00, 15.00, 16.00
6, 13/IX // 4/X : vertrek Zolder : 14.00, 16.00
8/XI, 15/XI (winterritten) : vertrek Zolder : 13.00, 15.00
SPOORFESTIVAL : 19 - 21/VII - met o.a. stoomtrein Antwerpen-Zolder op 19/VII
tentoonstelling NMBS-lokomotieven
STATIONSFEEST : 15 - 16/VIII - met combinatie boot + trein naar Hasselt met NMBS-stel reeks 43
- modelbouwtentoonstelling

WANDEL DAG TTZ : 6/IX

Programme 1987 :

Jours de circulation : 17, 28, 31/V; 21, 28/VI; 5, 12, 26/VII; 2, 9, 23, 30/VIII
6, 13/IX; 4/X; 8/XI, 15/XI

Circulation spéciale avec SNCB 551.48 et TTZ 554.14 le Di 26/IV à partir de Louvain, vers Zolder, Mol et ev. Eisden.
Festival de chemen de fer : 19 - 21/VII avec vapeur Anvers-Zolder
Fête de gare à Genebos : 15 - 16/VIII avec combin. train - bateau

TRAMWAY TOURISTIQUE DE L' AISNE

L. Opdebeeck, Nerviersstraat 21, 2018 Antwerpen
03/239.67.10

HISTORISCHE TRAMLIJN - meterspoor

STOOMTRACTIE voorzien op de volgende dagen:

juli: 5, 12, 19, 20, 21, 26

augustus: 9, 16, 23

Eventuele andere data: nog te bepalen.

TRAMWAY HISTORIQUE - voie de 1 mètre

TRACTION VAPEUR prévue: juillet: 5, 12, 19, 20, 21, 26
août: 9, 16, 23

- autres dates: encore à fixer

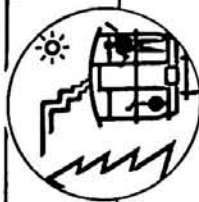

ARBAC Gate Centrale 1000 Bruxelles
KBVVS Centralstation 1000 Brussel

Tels 015/ 41 90 19

KBVVS - ARBAC

VISITES

mercredi 7 octobre 1987 SNCB Atelier de Traction Diesel St Chislain
mercredi 21 octobre 1987 SNCB Atelier de Traction Diesel Monceau

Les visites ont lieu sous réserve d'acceptation de la SNCB.

L'inscription est obligatoire au moins 15 jours à l'avance; elle peut se faire sous forme de simple carte-postale à laquelle il sera donné suite pour préciser lieu et heure de la visite.

Le nombre de participants étant limité, priorité sera donnée aux membres de l'ARBAC en règle de cotisation.

BEZOEKEN

woensdag 7 oktober 1987 Werkplaats Diesel Tractie St Chislain
woensdag 21 oktober 1987 Werkplaats Diesel Tractie Monceau

De bezoeken hebben plaats onder voorbehoud van de NMBS

De inschrijving is verplichtend minstens 15 dagen vóór iedere vastgestelde datum, door middel van een gewone briefkaart, alleen de ingeschreven leden zullen uitgenodigd worden.

Oor het aantal deelnemers beperkt is, zal prioriteit worden gegeven aan de KBVVS-leden die hun lidgeld betaald hebben.

RAIL REBECQ ROGNON - voie de 60 cm

G. Tyteca, 6, rue des Prés à 7491 Steenkerque - 02/268.49.12
Maison Communale de Rebecq: 067/63.69.95

1987: ANNEE DU 10ème ANNIVERSAIRE DU RAIL REBECQ ROGNON

Le train à vapeur roule tous les dimanches et jours fériés, à partir de 14h30.

Tous les trains ont actuellement 4 wagons dont un accessible aux handicapés.

2 locos Orenstein et Koppel en service, utilisées alternativement.

En semaine: trains de groupe sur demande.

1987: 10de VERJAARDAG VAN REBECQ-ROGNON

De stoomtrein rijdt alle zon- en feestdagen vanaf 14u30.

Alle treinen zijn op het ogenblik samengesteld uit 4 wagons, waarvan 1 toegankelijk voor gehandicapten.

Twee locomotieven Orenstein en Koppel in dienst.

In de week: treinen voor groepen (op aanvraag).

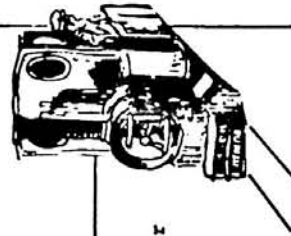

RAIL MINIATURE MOSAN - NAMUR

SECRETARIAT : Philippe SIEGERS rue des Champs 22

5800 GENIVILLIUX Tél : 061/61.22-42

ACTIVITES

Réunions mensuelles : le vendredi à 19h30

prochaines réunions les 24/07, 21/08, 18/09.
Le programme est annoncé dans le bimestriel du club : FERRO FLASH NAMUR (abonnement 6 numéros consécutifs : 600 frs)

Bibliothèque - exposés sur le modélisme et ses techniques - projections de diapos sur le chemin de fer réel.

Réunions libres : les autres vendredis à 19h45

Construction du grand réseau du club - travaux pratiques

Local : CENTRE CULTUREL DE GERONSART rue du Tréfle à 5100 Jambes

Cotisations annuelles : membres ordinaires : 1000 frs, -16 ans : 500 frs

DATES A RETENIR : 17 ET 18 OCTOBRE 1987 de 10h à 18h

EXPOSITION DE MODELISME FERROVIAIRE DANS NOS LOCALS

activités van de club :

Maandelijke bijeenkomsten op vrijdag (vanaf 19u30) op de vermelde data (zie hierboven). Het programma van deze bijeenkomsten wordt aangekondigd in het tijdschrift FERRO FLASH NAMUR.

Overige vrijdagen : vanaf 19u45 - vrije bijeenkomsten - clubbaan in aanbouw.

Lokaal : Centre Culturel de Géronsart rue du Tréfle te Jambes.

M O B O V - MODELBOUW OPENBAAR VERVOER - VZW.

De Oude Landen 94, 2070 Antwerpen.

Tel.: 03/647.13.82 ; 03/237.27.64 ; 03/457.57.63.



-Maandelijkse bijeenkomsten in het Cultureel Centrum aan de Driekoningestraat 126 te Antwerpen-Berchem, elke eerste vrijdagavond van de maand. Modelspoor demonstraties, dia- en filmvoorstellingen over modelbouw en grootbedrijf, gespreksavonden.

-Uitgave van een tweemaandelijkse tijdschrift, de MOBOVARIA, met hierin artikels over modelspoorwegbouw, o.a.: testrapporten, bouwbeschrijvingen, nieuwigheidsbesprekingen, praktische toepassingen van de elektronica op de modelbaan, handige tips, agenda van de modelspoormanifestaties, verenigingsnieuws, edm.

-Inrichten van uitstappen naar modelspoorclubs en bezoeken aan spoorweginstallaties.

-Modulebouw: drie groepen zijn begonnen met de bouw van drie grote modulebanen (schalen HO, HOe en N), bestemd voor de tentoonstelling die in november 1988 door MOBOV zal ingericht worden in het Antwerpse district Wilrijk.

-De lidmaatschapsbijdrage voor 1987 bedraagt 500 frank. Na ontvangst van uw overschrijving op bankrekening 405-6059161 t.n.v. MOBOV, St-Laureysplein 13 te 2540 Hove, ontvangt u uw lidkaart en de tijdschriften van 1987.

L'association MOBOV, asbl, organise des réunions mensuelles à Anvers, et publie une revue bimestrielle, la MOBOVARIA. En plus, la construction de trois réseaux modulaires (échelles HO, HOe et N) a été entamée en vue de l'exposition qui sera organisée par la MOBOV en novembre 1988.

M.T.U.B. asbl Musée du Transport Urbain Bruxellois av. de Tervuren 364B 1150 Bxl.
adresse de contact: c/o Marc GRIETEN, avenue des Meuniers, 64 1160 Bxl
M.S.V.B. vzw Museum voor het Stedelijk Vervoer te Brussel Tervurenlaan 364B 1150 Br1
contactadress.: c/o Marc GRIETEN Mulderslaan. 64 1160 Brussel

Exploitation du musée:

Jusqu'au dimanche 4 octobre 1987, samedis, dimanches et jours fériés de 13h30 à 19h00. Circulation des tramways historiques entre Woluwe et Tervuren aux mêmes dates.

Circulations spéciales le 21 juillet 1987:

De 17h00 à 21h00, entre le défilé militaire et le feu d'artifice à l'occasion de la Fête Nationale, 7 tramways historiques et 2 autobus circuleront rue Royale à Bruxelles, entre l'église Ste-Marie et la pl. Louise. Ces véhicules seront accessibles au public au prix de 50FB la demi-boucle.

Journée spéciale d'animation au musée:

Samedi 19 septembre 1987: fête de fin de saison, de 10h00 à 19h00, suivie d'un bal animé par la R.T.B.F.

Openingsdagen van het museum:

tot zondag 4 oktober 1987 op zaterdagen, zondagen en feestdagen vanaf 13u30 tot 19u00; ritten met historische trams tussen Woluwe en Tervuren op dezelfde dagen

Manifestatie 21 juli 1987:

van 17u00 tot 21u00 zullen 7 historische trams en twee historische autobussen een rondrit maken te Brussel; de voertuigen volgen de route van het militair défilé dat traditioneel op 21 juli plaatsvindt (Koningsstraat); de voertuigen zijn toegankelijk voor het publiek (bijjet: 50,- fr.)

Speciale animatie in het museum:

op zaterdag 19 september 1987: einde-seizoen-feest, van 10u00 tot 19u00, gevolgd door een bal (met de medewerking van de RTBF)

CHEMIN DE FER DE SPRIMONT - DAMRE-SPRIMONT (voie de 60 cm)

R. Doppagne, Rue d'Aywaille 92, 4170 Comblain-au-Pont - 041/69.26.49

FESTIVAL DU CHEMIN DE FER DE SPRIMONT :

SAMEDI 29 AOUT 1987, à partir de 14h00
DIMANCHE 30 AOUT 1987, à partir de 11h00

JAARLIJKS FESTIVAL VAN DE SMALSPORLIJN DAMRE - SPRIMONT (60 cm - spoor) :

ZATERDAG 29 AUGUSTUS 1987, vanaf 14u00
ZONDAG 30 AUGUSTUS 1987, vanaf 11u00

AMUTRA - Vereniging voor het Tramuseum/ Association pour le Musée du Tramway
E.KEUTJENS, Fruithoflaan 74 bus 6 - 2600 Antwerpen - Berchem
Tel : 02/239.07.78, na /après 19 h00
ANTWERPS TRAM - EN AUTOBUSMUSEUM - FORT V - 2520 EDEGEM

. Bezoek het Antwerps Tram - en Autobusmuseum in het Fort V, Fort V-straat te Edgem. Toegankelijk van Pasen tot het laatste weekend van oktober, elke zaterdag- en zondagmiddag en op Wettelijke Feestdagen, telkens van 14u00 tot 18u00. Meer dan honderd jaar geschiedkundig overzicht van het streek- en stadsvervoer in de provincie Antwerpen. Een bezoek overwaard!

Vergeet niet! Op 19 september (vanaf 14u00) en op 20 september (vanaf 10u00), telkens tot 18 u00, verkoop van oude voorwerpen en documenten over trein, tram en bus.

. Visitez le Musée du Tram et de l'Autobus d'Anvers, au Fort V, Fort V-straat, à Edgem.

Le Musée est accessible les samedis, dimanches et jours fériés légaux, de 14 à 18 heures, de Pâques au dernier week-end d'octobre. Plus de cent ans d'histoire des transports régionaux et urbains dans la Province d'Anvers. Une visite exceptionnelle! N'oubliez pas de noter: Le 19 septembre (à partir de 14 h) et le 20 septembre (à partir de 10 h) et chaque fois jusqu'à 18 h, vente de vieux objets et documents concernant le train, le tram et le bus.

De PIJL



REKATAAL
SPORWEGMUSEUM
MECHELEN

M.S.C.M. "DE PIJL"

Sect.: W. Buyle, Wandelingstraat 51, 2570 Duffel
015/31.09.46

De module-proefbaan staat permanent opgesteld in het clublokaal aan de Leuvensesteenweg 443 te Muizen (Mechelen). Momenteel worden de elektronica en de elektronische componenten tot het uiterste getest teneinde een volwaardig voorstel tot normalisering te kunnen doen.

Geïnteresseerden kunnen steeds een kijkje komen nemen, na voorafgaande afspraak met het secretariaat.

Le réseau modulaire d'essais est installé de permanence au local du club au Leuvensesteenweg 443 à Muizen (Malines), afin de mettre en oeuvre des essais sur l'électronique. Ceci nous permettra de faire des propositions valables pour la normalisation. Les personnes intéressées peuvent toujours venir voir, après contact préalable avec le secrétariat.



B.V.S.

BELGISCHE VRIENDEN VAN DE STOOMLOKOMOTIEF v.z.w.
 AMIS BELGES DES LOCOMOTIVES A VAPEUR s.s.b.l.
 BELGISCHE DAMPFLOKFREUNDE
 BELGIAN FRIENDS OF STEAMLOCOMOTIVES

STOOMSPOORLIJN DENDERMONDE - PUURS (S.D.P.).

Rijdagen en dienstregeling van het seizoen 1987.

In 1987 is de Stoomspoorlijn Dendermonde - Puurs (S.D.P.) naast de speciale ritten nog in bedrijf op volgende dagen:
 dinsdag 21 juli (Nationale Feestdag), zondag 2 augustus, zondag 16 augustus, zaterdag 19 september (Pukema) en zondag 4 oktober (Trein-Tram-Busdag). Ter gelegenheid van Pukema (= Puurse Kermismarkt) is er een versterkte dienst. Op de andere rijdagen geldt de onderstaande dienstregeling. Het baanvak St-Gillis-Dendermonde - Baasrode/N. wordt bediend met een motorrijtuig (ex- N.M.B.S. AR 4302). Op het baanvak Baasrode/N.- Puurs is stoomtractie voorzien.

Dienstregeling

St.-Gillis V	10.35	15.35	20.10	} Motorwagen
Baasrode/N. A	10.45	15.45	20.20	
Baasrode/N. V	11.05	16.05		} Stoomtractie (in geval van overmacht wordt diesel-tractie ingezet)
Sint-Amands A	11.20	16.20		
V	11.30	16.30		
Oppuurs A	11.45	16.45		
V	11.50	16.50		
Puurs A	12.00	17.00		
Puurs V	13.50	17.50		
Oppuurs A	14.00	18.00		
V	14.05	18.05		} Motorwagen
Sint-Amands A	14.20	18.20		
V	14.30	18.30		
Baasrode/N. A	14.45	18.45		
Baasrode/N. V	10.15	15.15	19.50	} Motorwagen
St.-Gillis A	10.25	15.25	20.05	

Aansluitingen met het Openbaar Vervoer.

Naar S.D.P.: 1) Met lijn 60 (tab.73) van de N.M.B.S. naar de halte van St-Gillis-Dendermonde (slechts 150m van de S.D.P.-terminus St.-Gillis): A(aankomst) uit Brussel: uur+27min.; A. uit Dendermonde: uur+15min.
 2) Met lijn 54 (tab.14) van de N.M.B.S. naar Puurs (100m van S.D.P.-terminus te Puurs): A. uit Mechelen: uur+27min.; A. uit St.-Niklaas: uur+14min.
 Van S.D.P.: 1) Naar lijn 60, halte van St.-Gillis-Dendermonde: V(vertrek) naar Brussel: uur+15min.; V. naar Dendermonde: uur+27min.
 2) Naar lijn 54, station Puurs: V. naar Mechelen: uur+15min.; V. naar St.-Niklaas: uur+28min.

Tarieven	Volwassenen (vanaf 15j)		Kinderen van 6 tot 14j.	
	Heen en terug	Enkel	Heen en terug	Enkel
Baasrode-Puurs	120	80	80	50
1 sectie (van een station tot het volgende)	50	30	30	20

Opm.: 1. Kinderen jonger dan 6 jaar reizen gratis voor zover ze geen zitplaats bezetten. 2. In een gezin waarvan voor 2 volwassenen en 2 kinderen betaald wordt, mogen het 3de en 4de kind (tot 14j.) gratis mee. 3. Voor de sectie St.-Gillis - Baasrode/N. wordt voor één sectie betaald, maar reizigers die verder reizen dan Baasrode/N. worden te St.-Gillis gratis afgehaald en/of teruggebracht. 4. Voor groepen kunnen op aanvraag speciale treinen ingelegd worden. Vraag inlichtingen bij:

vzw. B.V.S. Ten Berg, 101 B - 9300 Aalst. tel. 053/70.38.37
 02/759.95.66



ASBL FEBELRAIL vzw

fédération des associations belges d'amis du rail

federatie van Belgische verenigingen van spoorwegbelangstellenden

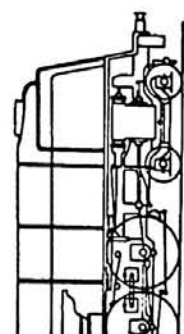

BRUSSELS MODEL STEAM CLUB

FORUM des AMIS DU RAIL BELGES

FEBELRAIL organise son 2e Forum des Amis du Rail Belges le

SAMEDI 10 OCTOBRE 1987, à partir de 9h

au Musée des Tramway à Schepdaal.

Ce forum n'est pas réservé aux comités de nos diverses associations affiliées, mais bien à TOUS leurs membres.

Nous vous y attendons très nombreux.

Pour tous renseignements complémentaires, écrivez à

FEBELRAIL, Boite Postale 44
1040 Bruxelles 42

FORUM VAN DE BELGISCHE SPOOR- EN TRAMVRIENDEN

FEBELRAIL organiseert het tweede FORUM van de Belgische spoor- en tram-
liefhebbers,

op ZATERDAG 10 OKTOBER 1987, vanaf 9u00,

in het TRAMMUSEUM te SCHEPDAAL.

Alle spoor- en tramliefhebbers zijn welkom (niet alleen de bestuursleden
van de bij Febelrail aangesloten clubs !)

Bijkomende inlichtingen zijn te bekomen bij Febelrail, Postbus 44 te
1040 Brussel-42.

Het gedetailleerde programma van het forum wordt eerstdaags bekendgemaakt.

N° de téléphone secrétariat

Febelrail:

Telefoonnummer secretariaat

Febelrail:

010 / 65.87.48

BRUSSELS MODEL STEAM CLUB

126, Bd. A. Max CA/O DMP Vacances, 1000 Bruxelles/Brussel
Tel. 02/219.55.50 - dhr./M. Verhellen M.

Le 19 et 20 septembre 1987 le BMSC organise ses 3èmes Journées
Vapeur Vive. Plusieurs réalisations de modèles réduits pourront
être contemplés ces deux jours. En outre, sur le réseau, il y
aura des trains miniatures qui circuleront; les trains, ayant un
écartement de 5" ou 7"1/4 transporteront du monde.
Vous êtes tous bienvenus !

Op 19 en 20 september 1987 worden de 3de stoomdagen "live steam" van
de BMSC gehouden. U kan er meerdere schaalmodellen komen bekijken.
Op ons spoor zullen modeltreinen rijden. Deze treinen hebben een
spoorbreedte van 5" tot 7"1/4 en kunnen publiek vervoeren.
U bent allen hartelijk welkom !

Lieu: Chaussée de Neerstalle 327, 1190 Bruxelles (Forest)

Plaats: Neerstallesteenweg 327, 1190 Brussel (Vorst)

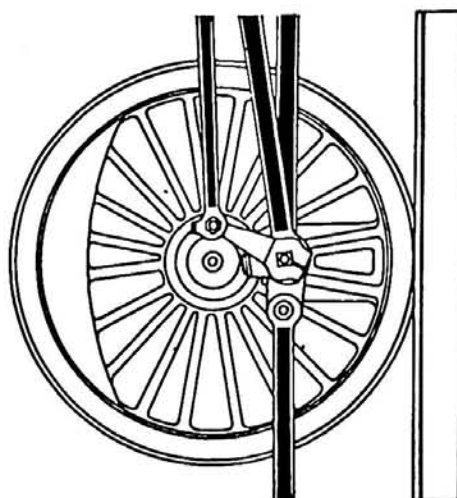

Modelbouwmuseumstichting van Antwerpen 40. ST. AN Van Diepenbeekstr., 17
 Fondation-Musée de Modélisme d'Anvers 2018 ANTWERPEN
 Secret.: D.L. OCSIFBERG Tel. 03/2394404

1° MODELBOUWMUSEUM Van Diepenbeekstr., 17 ANTWERPEN
 KUSEE
 Tentoonstelling van modeltreinen en modeltrams
 Open woensdag en zaterdag van 14h tot 18h
 Voor groepen speciale dagen na afspraak
 Expositie de trains et de trams modèles
 Ouvert le mercredi et le samedi de 14h à 18h
 Pour groupes jours spéciaux sur rendez-vous

2° TREINBEURZEN
 BOURSES D'ÉCHANGE CENTRUM ZURENBORG Dageraadplaats, 4 2018 ANTWERPEN
 Zaterdag/samedi 5 Sept., 87 13h-17h
 Zondag/dimanche 6 Sept., 87 10h-16h
 Zaterdag/samedi 5 Dec. 87 13h-17h, St-Niklaasgesechenk
 Zondag/dimanche 6 Dec. 87 10h-16h, cadeau de St-Nicolas

Elke beursdag in Sept. wordt één mooie trein aan één bezoeker geschonken
 Le 5 et 6 sept., 87 un beau train est offert à un des visiteurs



Communication du Club Fébroviaire de Mons
 Rue de la Fontaine 1, 7301 Wasmuel - tél. 065/31.26.93

EXPOSITION organisée par le Club Fébroviaire de Mons:
 du 7 au 11 novembre 1987, en la salle des Fêtes de La Maison du Peuple
 à Quatreгон-Wasmuel, Place Communale 3;

niveaux servés miniatures modulaires et classiques, modèles réduits divers
 aux différentes échelles, dioramas, etc.
 bourse d'échanges prévue

heures d'ouverture: 7/8/11 nov.: de 10h00 à 20h00
 9/10 nov.: de 14h00 à 20h00

26 juli 1987 + 12 september 1987 :

Speelgoedbeurs in het Mechelse Speelgoedmuseum, Nekkerspoel-
 straat 21 te Mechelen.

Org. : CSV.

aanv:
 MMSL-INFO

20 september 1987 :

Geluide wandeling door Leuven met als onderwerp "de Spoorwegen".
 Vertrek om 15 uur stipt aan het station te Leuven.

Org. : Leuvense Dienst voor Toerisme.

aanv: MMSL-INFO

KMYCA



KONINKLIJKE MODEL YACHT CLUB VAN ANTWERPEN

Stoomgroep: p/a F. Fredrickx

Ganzenbollaan 26, 2550 Kontich - 03/458.06.45

- deelname Vestingsdagen Hellevoetsluis (NL): 14-15-16 augustus
- KMYCA stoomdagen op onze clubbaan "Ter Rivierenhof" te Deurne/Antwerpen : 5-6 september
- deelname stoomdagen Brussels Model Steam Club: 19-20 septemb.

...verder live steam ritten in het Ter Rivierenhof, elke zon-
 en feestdag bij goed weder (1 mei - eind sept.; 13u30-17u30)

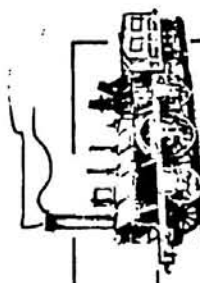

André VERCAUTEREN - auktionator

Kan. de Meyerlaan 8, 9160 HAMRE - tel. 052/47.84.02

Hotel Serwir te Sint-Niklaas:

30ste INTERNATIONALE VEILING OUDE SPEELGOEDTREINEN

SPOOR 00 - HO - Varia

op ZONDAG 20 SEPTEMBER 1987, om 10u00

o.a. wereldbekende verzameling Märklin 00 - HO onder de hamer !

TREINCLUB STEPHENSON

Maria-Thérésiastraat 57, 8400 Oostende

Maandblad: "Spoor-Echo"

Activiteiten: - 29 augustus 1987: bezoek aan het NMBS-
 rangeerstation Zeebrugge

- 24 oktober 1987: clubuitstap naar Keulen
 (modelbouwtentoonstelling)



LEUVEN, 5 UP TO AND INCLUDING 13 SEPTEMBER 1987
OPEN HOUSE IN THE RAILWAY MUSEUM DEPOT AND STATION.

150 Years ago the first train arrived in Leuven. In 1987 we also celebrate the 150th anniversary of the Railway lines Mechelen - Leuven and Leuven - Tienen. At this occasion, the S.N.C.B./ N.M.B.S. will organize in September 1987 "Open House", for the third time and based on the success of the previous years. The initiative will take place from 5 up to and including 13 September 1987. Opening hours : weekends 5, 6 and 12, 13 September and Monday 7 September from 09.00 h to 18.00 h, on 8, 9, 10 and 11 September from 09.00 h to 16.00 h. Free entrance.

For years the Belgian Railways have brought together all possible witnesses of the past, most of them are kept in Leuven. Quite a lot of old locomotives, coaches and wagons have been restored and sometimes even kept in working order.

Every day, a restored steam locomotive will be under steam and will make local runs through the installations of the depot, f.i. to the turntable.

The "Pacific" class 10, dating from the beginning of the century, should also be mentioned as well as the beautiful 1939 "Atlantic" class 12 and many other tender- and shunting locomotives of the steam period and also diesel and electric locomotives, rail motor units, motor coaches and the wooden "GCI" coaches.

Signalling equipment and some station equipment received an important place too in the depot. All the tools for the traction equipment were kept in good running order. Leuven has also a turntable, nowadays a curiosity.

There will also be an exhibition on "150 Years of Railways in Leuven".

In the station modern trains will be presented. Chosen are the newest international coaches and the new schooling train for signaling.

Special runs of an old diesel railcar will be organized between the station and the museum depot.

Reduced fares will be offered from all Belgian stations, allowing visitors to attend Leuven's open house.

TAGE DER OFFENEN TÜR BEI DER EISENBAHN IN LÖWEN IM LOKOMOTIV- UND WAGENSCHUPPEN FÜR MUSEUMSFahrzeuge vom Samstag, dem 5. bis zum Sonntag, dem 13. September 1987 EINSCHLIESSLICH.

Vor 150 Jahren kam der erste Zug in Löwen. 1987 bestehen auch die Eisenbahnlinien Mecheln - Löwen und Löwen - Mecheln seit einem anderthalb Jahrhundert. Anlässlich dieser Ereignisse werden im Löwener Schuppen im September 1987, zum dritten Mal und gestützt auf den Erfolg der vergangenen Jahre, Tage der offenen Tür veranstaltet. Diese Initiative findet statt vom 5. bis zum 13. September 1987 einschliesslich.

Öffnungszeiten : an Wochenenden den 5., 6. und den 12., 13. September und am Montag, dem 7. September von 9 bis 18 Uhr, am 8., 9., 10. und 11. September von 9 bis 16 Uhr. Der Zutritt ist frei.

Seit Jahren hat die NGBE/N.M.B.S./S.N.C.B. sich bemüht wertvolle Zeugen der Vergangenheit zu bewahren und diese Gegenstände meistens in Löwen zusammengebracht. Sehr viel Lokomotiven, Reisezug- und Güterwagen wurden restauriert und manchmal auch betriebsfertig gemacht.

Täglich wird eine aufbereitete Dampflokomotive kurze Strecken innerhalb der Schuppenanlagen, u.a. zur Drehscheibe, zurücklegen.

Im Schuppen sind da nicht nur die berühmte Pazifik Baureihe 10 aus dem Anfang dieser Jahrhunderts und die prächtige Atlantik Baureihe 12 aus 1939 zu bewundern; sondern auch zahlreiche Strecken-, Tender- und Rangierlokomotiven, sowohl aus dem Dampfzeitalter wie auch alte Diesel- und elektrische Lokomotiven, Triebzüge und Triebwagen, alte GCI-Holzswagen und dergleichen. Auch für das Signalwesen und die Bahnhofs-ausrüstung, wurde in den Räumen Platz gemacht. Die vollständige bewegliche Ausrüstung des Bahnbetriebswerks blieb erhalten und funktioniert noch. Ausserdem verfügt Löwen über eine heutzutage seltene Drehscheibe.

Zu gleicher Zeit wird man da auch eine Ausstellung über "150 Jahre Eisenbahnen in Löwen" besuchen können.

Im Löwener Bahnhof werden moderne Züge ausgestellt. Optiert wird für die neuesten internationalen Personenwagen und für den neuen Schulzug der Signalisation.

Die Anlagen werden ab dem Bahnhof mittels Sonderfahrten in historischen Dieseltriebwagen erreichbar sein.

Für Bahnreisende zu den Löwener Tage der offenen Tür wird eine Preismässigung ab allen belgischen Bahnhöfen gelten.

OPENDEURDAGEN BIJ DE SPOORWEGEN TE LEUVEN
IN DE MUSEUMBewaARPLAATS EN IN HET STATION
VAN ZATERDAG 5 TOT EN MET ZONDAG 13 SEPTEMBER 1987.

In 1987 is het 150 jaar geleden dat de eerste trein te Leuven toekwam en bestaan de spoorlijnen Mechelen - Leuven en Leuven - Tienen al anderhalve eeuw. Naar aanleiding hiervan worden in de Leuvense museumbehaarplaats, in september 1987, bogen op het succes van de voorgaande jaren, voor de derde maal opendeurdagen ingericht. Dit initiatief vindt plaats van 5 tot en met 13 september 1987. Openingsuren : tijdens de weekeinden 5, 6 en 12, 13 september en op maandag 7 september van 9 tot 18 uur, op 8, 9, 10 en 11 september van 9 tot 16 uur. De toegang is kosteloos.

Sedert jaren heeft de N.M.B.S. waardevolle getuigen van het verleden bewaard en meestal te Leuven samengebracht. Heel wat locomotieven, rijtuigen en wagens werden gerestaureerd en soms ook rijklaar gemaakt.

Dagelijks zal een gerestaureerde stoomlocomotief stomend beperkte ritten uitvoeren in de installaties van de bewaarplaats, n.a. naar de draaischijf.

Naast de vermaarde PACIFIC type 10 van het begin van de eeuw, de prachtige ATLANTIC type 12 van 1939, zijn nog talrijke baan-, tender- en rangeerlocomotieven te bewonderen. Niet enkel treinen uit het stoomtijdperk, maar ook de oudere dieselmotoren en elektrische locomotieven, motortreininstellen, motorwagens, oude (houten) GCI-rijtuigen en goederenwagens zijn te bekijken. In de loodsen kregen ook de seinrichting en de stationsuitrusting de nodige aandacht. De volledige werktuigenuitrusting van de tractiewerkplaats, zoals ze was tijdens het stoomtijdperk, bleef behouden en is nog functioneel. Leuven bezit bovendien een zeldzaam werkende draaischijf.

Er zal tevens een tentoonstelling over "150 Jaar Spoorwegen te Leuven" kunnen bezocht worden.

In station Leuven worden moderne treinen voorgesteld. Geopteerd wordt voor de nieuwste internationale rijtuigen en voor de nieuwe schooltrein van de seinrichting. Speciale ritten met historische dieselmotorwagens worden tussen het station en de museumbehaarplaats ingelegd.

Uit alle stations van het Belgisch spoorwegnet zullen verminderde tarieven voorzien zijn voor de bezoekers die zich naar de opendeurdagen te Leuven begeven.

LOUVAIN : JOURNEES PORTES OUVERTES AU DEPOT DU MUSEE ET EN GARE
DU SAMEDI 5 AU DIMANCHE 13 SEPTEMBRE 1987 INCLUS

Il y a 150 ans le premier train arriva à Louvain. En 1987 les lignes Malines - Louvain et Louvain - Tirlemont existent elles aussi depuis un siècle et demi.

A l'occasion des 150 ans des Chemins de fer à Louvain et du 150ème anniversaire des lignes Malines - Louvain et Louvain - Tirlemont, la S.N.C.B. organisera la troisième édition des journées portes ouvertes au dépôt de son musée à Louvain du 5 au 13 septembre 1987 inclus. L'entrée sera gratuite et permise aux heures d'ouverture suivantes : de 9 à 18 heures pendant les week-ends des 5, 6 et 12, 13 septembre ainsi que le lundi 7 septembre et de 9 à 16 heures les 8, 9, 10 et 11 septembre 1987.

Au cours des dernières années, la S.N.C.B. a tout mis en oeuvre pour conserver les souvenirs de son passé. Ceux-ci sont pour la plupart entreposés dans l'ancienne remise des locomotives de Louvain. Il s'agit essentiellement de locomotives, de voitures et de wagons qui, dans la mesure du possible, furent restaurés et parfois remis en état de marche.

Chaque jour, une locomotive à vapeur restaurée sera mise sous pression et effectuera de courtes évolutions dans l'enceinte de la remise, notamment vers le pont tournant.

A côté de la fameuse locomotive PACIFIC type 10 du début du siècle et de la superbe ATLANTIC type 12 de 1939, il sera possible d'admirer toute une gamme de locomotives de ligne, de manoeuvres, des engins de traction diesel et électrique, des automotrices, des autorails, d'anciennes voitures en bois GCI, des wagons, des grues, etc. Une place est également réservée à la signalisation et à des équipements de gare. L'outillage de l'ancienne remise a été conservé et est toujours opérationnel. Louvain dispose d'un pont tournant dont il ne reste plus que quelques exemplaires sur le réseau.

Une exposition intitulée "150 ans des chemins de fer à Louvain" y sera également montée.

En gare de Louvain, des trains modernes seront présentés. Citons : les voitures Internationales les plus modernes et le nouveau train-école de la signalisation.

Des parcours spéciaux seront assurés entre la gare et le dépôt par des autorails historiques.

Des tarifs réduits seront prévus au départ de toute gare belge pour ceux qui se rendront en train aux journées portes ouvertes.



Tijdens een van de voorgaande algemene vergaderingen van Febelrail werd beslist, in de Agenda enige ruimte te reserveren voor de opname van aankondigingen, vragen om inlichtingen, aanbiedingen e.d.m. van de bij de federatie aangesloten verenigingen of van privé-personen, via de bij Febelrail aangesloten verenigingen. De opname van berichten is gratis. Commerciële aanbiedingen zijn uitgesloten. Geïnteresseerd? Zendt uw bericht via uw club, of rechtstreeks (met opgave van naam van de vereniging + lidmaatschapsnummer) naar Febelrail, Postbus 44, 1040 Brussel-42 (tekst liefst gedactylografieerd, of in duidelijk handschrift; maximale grootte kader: 18 x 3 cm !).

Pendant la dernière assemblée générale de Febelrail, la décision a été prise de réserver une espace dans l'Agenda, pour reprendre des annonces, des demandes d'information, des offres, etc. de la part des associations membres de la fédération ou de la part de personnes privées, par l'intermédiaire des associations. Les annonces sont reprises gratuitement. Les annonces commerciales sont exclues.

Vous êtes intéressés? Envoyez votre message à Febelrail, B.P. 44, 1040 Bruxelles-42, via votre association, ou directement (en mentionnant le nom de votre club + votre n° de membre). Veuillez dactylographier votre texte, ou écrivez-le en caractères lisibles (grandeur max. du cadre: 18 x 3 cm !)

I am a modeller for some years of the French Railways and I am beginning now to take some interest in SNCB/NMBS. SNCF are certainly very forthcoming with information but I have written twice to Belgian railways without any reply... I am wondering if you could help me:

- UIC Y Type coaches: in what livery are these painted? (are 1st and 2nd class same?)*
- Railtour vehicles: are any UIC Y coaches painted in this livery? (how is the livery applied?)*
- Class 18 electric loco: I have notes of three liveries for this class: at what period of the life of these locomotives were these liveries applied? If you would supply photos (on loan) I would be happy to return them.*

F.W. Thursfield, 45, Sterndale Drive, Westbury Park, Clayton, Newcastle, Staffs., ST 5 4HS, England

I am seeking drawings of the small 2-6-0 tank locomotives supplied by Belgian builders to the Thessaly Railway in Greece for the 60 cm Volos to Mileai line. The locos were as follows: Tubize n° 1338 of 1903 and two built by Haine St.-Pierre (works n° unknown) in 1912, since I wish to make a model of the railway line, which closed in 1971. Any information will be greatly appreciated!

M.H. Burt, 15, Thame Park Road, Thame, Oxon, OX9 3PJ, England

Grote verzameling tijdschriften "De Koppeling" (NL), "Openbaar Vervoer" (NL) en "Trains" (USA) af te geven tegen redelijk bod.

Info: via vzw Locomotion, p/a J. Van Olmen, Holle Eikaard 45, 2550 Kontich

EVENTUELE NAGEKOMEN BERICHTEN:

COMMUNICATIONS EVENTUELLES DE DERNIERE MINUTE:

Commission de modélisme Febelrail
Modelbouwcommissie Febelrail

Vergadering: 29 augustus 1987 - 14u00 - lokalen "De Pijl" / Muizen (Mechelen)
Réunion: 29 août 1987 - 14h00 - locaux du club "De Pijl" / Muizen (Malines)

150 JAAR SPOORWEG MECHELEN - DENDERMONDE - GENT

- diverse activiteiten/manifestaties te Wetteren op 12 en 13 september 1987, met de medewerking van het stadsbestuur van Wetteren en de lokale werkgroep "150 jaar spoorwegen"
- met o.a. stoomtreinritten op 12 september (met loc 29.013 - trajekt Dendermonde - Lokeren - Gent - Dendermonde)
- tentoonstelling te Dendermonde, in samenwerking met het stadsbestuur van deze stad, vermoedelijk van 7 tot 29 november e.k.

TREINRAMBUSDAGEN 1987 : zaterdag 3 en zondag 4 oktober 1987 :

JOURNEES TRAIN-TRAM-BUS 1987 : samedi 3 et dimanche 4 octobre 1987 :

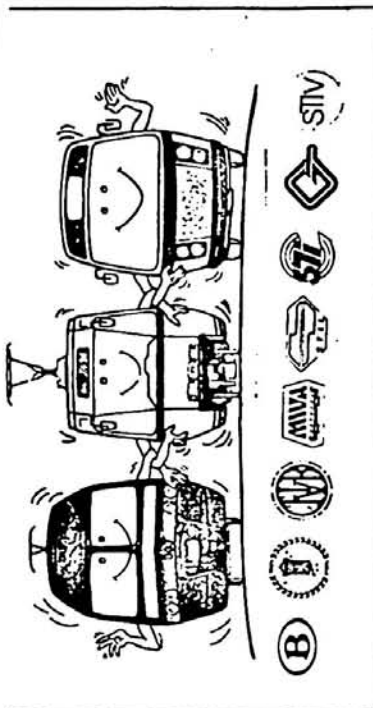



Wij danken de NMBS voor de (onder voorbehoud !) meegedeelde gegevens.

Nous remercions la SNCB pour la communication (sous réserve, évidemment !) de ces informations.

Verklaring:

- 1) = gevraagde ritdatum
- 2) = aanvrager
- 3) = reisweg
- 4) = treinsamenstelling
- 5) = info/reservaties
(- betekent: geen indiv. inschr.)

Signification

- 1) = date de circulation demandée
- 2) = demandeur
- 3) = parcours
- 4) = composition du train
- 5) = info/réservation
(- indique: pas d'inscr. individ.)

- 1) 19/7/1987
- 2) T.T.Z. Zolder
- 3) Antwerpen Centraal - Zolder
- 4) 12.004 + voit. histor. rijtuigen
- 5) T.T.Z. - tel. 012/23.76.61

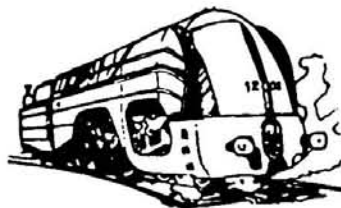

- 1) 25/7/1987
- 2) CFV3V
- 3) Namur - Gent St.-Pieters
- 4) 29.013 + voit. hist. / histor. rijtuigen
- 5) zie elders in AGENDA / voir ailleurs dans l'AGENDA

- 1) 30/8/1987
- 2) Tom Wustenbergh
- 3) Antwerpen C. - Blankenberge
- 4) 29.013 + 6 AK + 1 AKD
- 5) 03/455.15.93

- 1) 12/9/1987
- 2) Werkgroep 150 jaar spoorwegen Gent
- 3) Gent - Dendermonde - Lokeren - Gent - Dendermonde.
+ Dendermonde - Lokeren - Gent - Denderm.
- 4) 29.013 + voit. hist. / histor. rijtuigen
- 5) 091/69.02.07 - 091/22.57.21 /post 2316

- 1) 13/9/1987 - LOBBES-VICINALEXPRESS
- 2) SNCB + associations / verenigingen
- 3) Leuven-Liège-Namur-Charleroi-Lobbès-Erquelines - Roux - Piéton - Braine le Compte - Halle - Br. Quart.Léop. - Schaarbeek - Leuven
(trajet modifié - gewijzigde route !)
- 4) 29.013 + AK
- 5) voir ailleurs dans l'AGENDA - zie elders in de AGENDA

- 1) 20/9/1987
- 2) Ville de Comines / Stad Komen
- 3) Kortrijk - Komen/Comines
+ 3 x Komen/Comines - Armentières (F)
- 4) 29.013 + voit. hist. / histor. rijtuigen
- 5) 056/55.50.07 - 056/55.69.05

- 1) 27/9/1987 (?)
- 2) CFV3V
- 3) trein naar Mariembourg
train vers Mariembourg
- 4) ?
- 5) CFV3V

- 1) 1/8/1987
- 2) Stad Eeklo + Stoomcentrum Maldegem
- 3) Leuven-Eeklo + Eeklo-Maldegem (2 x) + Eeklo-Leuven
- 4) 29.013 + voit. histor. rijtuigen
- 5) zie elders in de AGENDA - voir ailleurs dans l'AGENDA

TRAIN SPECIAL A VAPEUR "LOBBES-VICINALEXPRESS" - 1e 13 SEPTEMBRE 1987

Trajet: Louvain - Liège Guillemins - Huy - Namur - Charleroi Sud - Lobbès - Charleroi Sud (virage de la locomotive) - Marchienne-au-Pont - Luttre - Mérode - Louvain

Horaire: sera communiqué ultérieurement

Composition du train: locomotive 29.013 + voitures II

Remarque: - un programme spécial sera mis sur pied à Lobbès par l'association ASVI (trams historiques); le train à vapeur effectuera aussi un parcours vers Erquelinnes où se feront une prise d'eau et un départ simulé; les voyageurs auront la possibilité de participer au programme de l'ASVI ou au voyage à Erquelinnes; des précisions seront communiquées ultérieurement

- arrêts-photos: des arrêts-photos à des endroits intéressants ainsi qu'un départ simulé sont prévus; les endroits seront précisés au cours du trajet

- application de l'avis 17 C de la SNCB: réduction de 50 % pour le parcours d'approche vers Louvain ou une autre gare de départ du train à vapeur (Liège G., Namur, Charleroi Sud)

Prix: 500,- fr. par personne; les enfants de 6 à 12 ans paient 400,- fr.; les enfants de moins de 6 ans voyagent gratuitement; le trajet vers Erquelinnes est compris (pour les voyageurs qui désirent continuer le voyage jusqu'à Erquelinnes); le programme ASVI n'est pas compris ! (les billets ASVI peuvent être obtenus sur place)

VENTE DES BILLETS

en prévente jusqu'au 1er sept. 87 chez les associations accréditées; les billets seront également mis en vente par la SNCB; uniquement au cas où il vous serait impossible de commander les billets chez une association accréditée, vous pouvez les commander directement chez la fédération FEBELRAIL, en versant le montant approprié au compte bancaire 068-0918460-91 ou au CCP 000-1482295-38 de FEBELRAIL, Boîte Postale 44 à 1040 Bruxelles-42; veuillez également renvoyer le bulletin d'inscription, dûment rempli, en ajoutant un timbre de 13,- fr. pour l'envoi des billets !

BULLETIN D'INSCRIPTION, à renvoyer à FEBELRAIL. *AVANT LE 31 AOUT 87!*

Par la présente, le soussigné commande les billets suivants pour le train spécial à vapeur LOBBES-VICINALEXPRESS du 13 septembre 1987:

<u>Types de billets</u> (voir ci-dessus)	<u>Nombre</u>	<u>Montant</u>
- Billet ordinaire (500,- fr.):	exempl. =	fr.
- Billet d'enfant (400,- fr.):	exempl. =	fr.
	TOTAL:	fr.
		=====

...et verse le montant total au compte bancaire ou au C.C.P. de FEBELRAIL (voir ci-dessus).

NOM et ADRESSE (pour l'envoi des billets):

Date et signature:

--	--

SPECIALE STOOMTREIN "LOBBES-VICINALEXPRESS" - 13 SEPTEMBER 1987

Trajekt: Leuven - Luik Guillemins - Hoei - Namen - Charleroi-Sud - Lobbes - Charleroi-Sud (keren van de loc) - Marchienne-au-Pont - Luttre - Merode - Leuven

Uurregeling: deze wordt later meegedeeld

Samenstelling van de trein: locomotief 29.013 + II-rijtuigen

- Opmerkingen:
- te Lobbes zal door de vereniging ASVI een speciaal programma uitgewerkt worden (ritten met historische buurtspoorwegtrams); de stoomtrein zal evenwel nog een bijkomende rit doen van Lobbes naar Erquelines voor watername en schijnvertrek; de reizigers zullen de keuze hebben om hetzij het ASVI-programma bij te wonen, ofwel naar Erquelines te rijden; nadere gegevens zullen later worden meegedeeld.
 - fotostops: er wordt getracht op een aantal interessante plaatsen fotostops en een schijnvertrek in te lassen; de juiste plaatsen zullen pas tijdens de rit worden meegedeeld
 - de NMBS kent 50 % reductie toe op het normale treinbiljet om zich naar een van opstapplaatsen van de stoomtrein te begeven, nl. Leuven, Luik G., Namen of Charleroi-Sud (eventueel aan het loket van uw station verwijzen naar NMBS-bericht 17 H)

Prijs: 500,- fr. per persoon; kinderen van 6 tot 12 jaar betalen 400,- fr.; kinderen van minder dan 6 jaar reizen gratis; deze prijs omvat het trajekt tot Erquelines (voor de deelnemers die eventueel tot het eindpunt wensen te rijden), doch NIET de deelname aan het ASVI-programma; ASVI-ticketten kunnen ter plaatse bekomen worden.

VERKOOP VAN DE BILJETTEN

in voorverkoop tot 1 sept. 1987 bij de erkende spoorwegverenigingen; de biljetten worden ook te koop aangeboden door de NMBS; enkel indien het u onmogelijk is via een erkende vereniging biljetten te bestellen, kan u rechtstreeks uw plaatsen reserveren bij de overkoepelende federatie FEBELRAIL, door het juiste bedrag te storten of over te schrijven op bankrekening 068-0918460-91 of postrekening 000-1482295-38 van FEBELRAIL vzw, Postbus 44 te 1040 Brussel-42, en aan dit adres een ingevuld inschrijvingsformulier toe te zenden (zie hieronder). Gelieve ook een zegel van 13,- fr. bij te voegen voor het toezenden van de biljetten !



INSCHRIJVINGSFORMULIER, ingevuld terug te zenden naar FEBELRAIL vóór 31 AUG. '87

Ondergetekende bestelt hierbij de volgende biljetten voor de stoomtrein LOBBES-VICINALEXPRESS van 13 september 1987:

<u>Aard biljetten</u> (zie hierboven)	<u>Aantal</u>	<u>Bedrag</u>
- Gewoon biljet à 500,- fr. :	exempl. =	fr.
- Kinderbiljet à 400,- fr. :	exempl. =	fr.
TOTAAL:		*****

...en stort heden het totaal bedrag op de bank- of postrekening van FEBELRAIL (zie hierboven).

<u>NAAM en ADRES voor de toezending van de biljetten:</u>	<u>Datum en handtekening:</u>
---	-------------------------------



NUMERO HORS SERIE

transfer

HISTOIRE
ET ACTUALITES FERROVIAIRES
BELGES

Aspects ferroviaires du Pays de Charleroi

La physionomie ferroviaire du Pays de Charleroi
change...

Le 31 mai 1987, la ligne Ottignies - Fleurus - Charleroi-Ouest est raccordée à la gare principale de Charleroi-Sud par un pont jeté sur la Sambre : elle sort ainsi de son isolement.

A cette occasion, le G.T.F. édite un numéro hors série de sa revue TRANSFER consacré à l'histoire et les perspectives d'avenir de cette ligne profondément rénovée.

Table des matières

Préfaces

La ligne Charleroi - Fleurus - Ottignies
Histoire et perspectives d'avenir
par Jean CHACHKOFF

Un curieux engin : le « command car » de l'US Army
par Michel VAN USSEL

La ligne électrique 63 de la SNCV Hainaut
par Christian LABARRE

Il est possible de se procurer cette brochure en versant la somme de 390 BEF + 20 BEF (frais d'envoi) au compte 240-0380489-59 du G.T.F. asbl, B.P. 191, B 4000 LIEGE 1. (Les versements en provenance de l'étranger sont reçus sur le compte 000-0896641-70 du G.T.F. asbl.) Elle est également disponible aux guichets des gares SNCB de Charleroi-Sud, Fleurus et Ottignies.

Mededeling van de NH . . . v.m. NIEUWE PUBLICATIES

Communication de La SNCB concernant de NOUVELLES PUBLICATIONS



- J. Goossens, "De Mijpaal van de Belgische Spoorwegen te Mechelen",

tweede en herziene druk, Brussel, 1986

-- werd herwerkt en aangevuld met nieuwe feiten

prijs: 350,- fr.

(verbruikbaar in het Spoorwegmuseum te Brussel-Noord;
disponibel au Musée des Chemins de Fer à Bruxelles-Nord)

- "Mechelen - Leuven - Tienen : netoux",

publicatie naar aanleiding van het 150-jarig bestaan van de
spoorlijnen Mechelen - Leuven en Leuven - Tienen

(beschikbaar begin september;

disponibel début septembre)

- "Verzameling schema's van de motorrijtuigen van de NMBS : 1935-1986"

prijs: 250,- fr.

(verbruikbaar in het Spoorwegmuseum te Brussel-Noord)

- "Recueil des schémas des automotrices de La SNCB : 1935 - 1986"

prijs: 250,- fr.

(disponibel au Musée des Chemins de Fer à Bruxelles-Nord)



N.M.B.S. - SPOORWEGMUSEUM - BRUSSEL NOORD
S.N.C.B. - MUSEE DES CHEMINS DE FER - BRUXELLES NORD

Het museum is toegankelijk voor het publiek het ganse jaar door, van maandag tot vrijdag, telkens van 9u00 tot 16u30; voortaan zal het museum ook open zijn op elke eerste zaterdag van de maand, behalve op feestdagen.

Le musée est accessible pendant toute l'année, du lundi au vendredi, de 9h00 à 16h30; dorénavant le musée sera également ouvert au public chaque premier samedi du mois, sauf si ce samedi est un jour férié.

DE MIJPAAL - Mechelse Vereniging voor Spoorweghistoriek

Centrale Spoorwegverkeerplaatsen NMBS te Mechelen

Secretariaat: W. Stubbe - tel. 015/41.59.11 / post 2168

Het regionaal spoorwegmuseum is vrij toegankelijk iedere laatste zaterdag van de maand, telkens van 10u00 tot 17u00.

Groepsbezoeken op aanvraag, liefst 1 maand op voorhand, op elke eerste en derde donderdag van de maand, telkens tussen 13u30 en 16u30.

Beknopt overzicht van de behandelde onderwerpen in het regionaal spoorwegmuseum DE MIJPAAL, gevestigd in de Centrale Spoorwegverkeerplaatsen te Mechelen:
zie hiernaast.



Outre les documents à caractère historique qui ont été publiés concernant le matériel à voyageurs et à marchandises, il existe également des documents à caractère plus technique. Ils traitent la fabrication des rails, les fonds de wagon, les ressorts, les examens macro- et micrographiques.

Ces documents sont destinés à la formation de notre personnel technique.

A titre exceptionnel, nous mettons un certain nombre de livres concernant la technologie ferroviaire à la disposition des amateurs.

Nous vous invitons à profiter de cette mesure car le stock est limité et la situation financière actuelle ne permet pas de songer à une réimpression.

Les livres peuvent s'obtenir comme suit :

- au guichet de la Direction A (Bureau des Renseignements des Adjudications, Rue de France, 89 à 1070 Bruxelles (tél. 2835) ou paiement par CCP au n° 000 0249600 19 ou chèque bancaire libellé en francs belges à la Direction des Achats de la SNCB, rue de France, 89 à 1070 Bruxelles;
- au Musée des Chemins de Fer, gare de Bruxelles Nord (tél. 1279), ouvert les jours ouvrables du lundi au vendredi de 9 h à 16 h.

LES RAILS : 312 pages sur papier couché illustré de nombreuses illustrations en noir et blanc et en couleur, dérivant en détail la fabrication des rails.

Prix : 1 000 F

LES FONDS DE WAGONS : 94 pages de texte et 10 annexes de \pm 12 pages, sur papier couché et illustrations en couleur des essences mises en oeuvre.

Prix : 1 100 F

LES RESSORTS : 145 pages sur papier couché avec de nombreuses illustrations en noir et blanc et en couleur détaillant la fabrication des ressorts.

Prix : 650 F

ALBUM DE MACROGRAPHIES, MICROGRAPHIES, RUPTURES DE FATIGUE : 128 pages avec de nombreuses illustrations en noir et blanc. Ce livre constitue une documentation de base à laquelle est confronté à des problèmes de métallographie et de rupture de pièces par fatigue.

Prix : 250 F



Buiten de u wellicht bekende boeken die het reizigers- en goederenmaterieel van de N.M.B.S. behandelen, bestaan er tevens een reeks documenten van meer technische aard nopens de spoorstaven, de bodemplanken voor wagens, veren, macrografische en micrografische onderzoeken.

Deze boeken zijn bestemd voor de vorming van ons technisch personeel.

Ten uitzonderlijke titel worden er een aantal boeken aan liefhebbers van spoorvegtechnologie aangeboden.

Wij kunnen u slechts aansporen er nuttig gebruik van te maken, want de voorraad is beperkt en er is geen mogelijkheid, in de huidige financiële omstandigheden, om tot herdruk over te gaan.

Deze boeken zijn als volgt verkrijgbaar :

- aan het loket van Directie Aankopen, Kantoor voor Inlichtingen over Aanbestedingen, Frankrijkstraat 89, 1070 Brussel, (tel. 2835) of door overschrijving op postrekening nr. 000-0249600-19 of met een cheque, ingevuld in Belgische franken, op naam van Directie Aankopen van de N.M.B.S., Frankrijkstraat 89, 1070 Brussel;
- in het Spoorwegmuseum, station Brussel-Noord (tel. 1279); het museum is op werkdagen, van maandag tot vrijdag, open van 9 u tot 16u30.

DE SPOORSTAVEN : 312 bladzijden op gekoetst papier met talrijke zwart-wit en kleurafbeeldingen die de fabricatie van spoorstaven van naaldje tot draadje uiteenzet.

Prijs : 1 000 F

BODEMPLANKEN VOOR WAGENS : 94 bladzijden tekst en 10 bijlagen van elk \pm 12 bladzijden op gekoetst papier en kleur-druk van de aangewende houtsoorten.

Prijs : 1 100 F

DE VEREN : 145 bladzijden op gekoetst papier met talrijke zwart-wit en kleurafbeeldingen die de fabricatie van de veren detailleeren.

Prijs : 650 F

ALBUM MACROGRAFIËN, MICROGRAFIËN, VERMOETINGSBREUKEN : 128 bladzijden met talrijke zwart-wit afbeeldingen die een basisdocumentatie vormt ten behoeve van al wie met vraagstukken van metallografische aard en breuken van wisselstukken geconfronteerd wordt.

Prijs : 250 F

C. VINCENT

Les "CONSOLIDATION"

TYPE 29



- Contenu du livre: - description des phases de construction des locomotives type 29
- réception de la dernière type 29 aux usines ALCO aux USA
- le transport maritime et le débarquement des machines à Anvers
- carnet historique, tests d'épreuve de la chaudière et du pesage, etc. pour chaque locomotive
- affectation des 300 machines dans les différents dépôts et les mutations successives de chacun de ces engins
- illustration abondante: près de 125 locomotives différentes vues en situation
- détails sur l'entretien des locos, le traitement des eaux.
- les modifications et les changements que subirent les machines
- l'utilisation des "HL 29" et de leurs tenders comme générateurs de vapeur et wagons transporteurs de coils

Données techniques: format DIN A4, papier 110 gr. brillant, couverture quadrichromie, env. 200 pages, plus de 400 photos, 4 plans complets cotés.

Date de parution: décembre 1987.

Prix: 1.950,- fr. après parution; conditions spéciales de souscription:
1.500,- fr. si paiement avant le 10 septembre 1987;
1.700,- fr. si paiement avant le 10 novembre 1987.

prix d'envoi par exemplaire (non compris dans les prix mentionnés ci-dessus):
65,- fr. Belgique et Luxembourg
195,- fr. autres pays

envoi recommandé: 140,- fr. Belgique et Luxembourg
270,- fr. autres pays

BULLETIN DE SOUSCRIPTION

A renvoyer à : S.A. PARTNERS & CO
Rue des Charrons 8
B 4430 ANS (Aleur)
BELGIQUE

Veillez m'envoyer exemplaires du livre

" Les Consolidation type 29" de Claude VINCENT.

Je verse anticipativement au compte bancaire 240-0176181-33
de la S.A. PARTNERS & CO la somme de FB + les frais
d'envoi FB, soit au total FB.

A remplir en caractères d'imprimerie, S.V.P.

Nom & prénom :

Adresse : rue n°

Code postal Commune

Pays :



EDIBLANCHART

S. P. R. L.

AVENUE ERNEST MASOIN 15 - 1090 BRUXELLES

☎ (02) 478 37 06 - 478 37 06
 COMPTE CH. POSTAUX 000-000715-77
 REG. COMMERCE BRUXELLES 324.006
 T.V.A. 401.841.437

Chers Amis des chemins de fer.

A la veille des vacances, voici une situation de notre programme d'édition.

1° Diesel B

Cet ouvrage de Max Delle et Julien Casier est un livre qui rencontre toujours autant de succès. Nous sommes heureux d'avoir pu offrir à de telles conditions une documentation aussi complète sur les locomotives diesel belges et nous espérons faire aussi bien plus tard avec la traction électrique. DIESEL B est toujours disponible au prix public de 1.980 F. En vente auprès de tous les clubs et les bonnes librairies spécialisées.

2° Vapeur B (Volume 2)

La photographie des 209 photos noir et blanc sera terminée fin de ce mois. On travaille actuellement déjà aux légendes pour ces images et la couverture en couleurs sera aussi prête ce mois; elle représente une type 64 en gare de Malines. Pour assurer toute la garantie voulue à une bonne qualité, nous reportons la parution de ce livre au mois de septembre.

3° Cartes postales séries CPL

A l'heure dite les 3 séries étaient sur le marché et nous sommes étonnés des résultats encourageants et du succès de ces cartes postales des matériels ferroviaires belge et luxembourgeois. Il faut dire que les auteurs des photos et l'éditeur, ont mis tout le paquet pour avoir une très bonne qualité à des prix intéressants. Pour rappel, la série de 12 cartes postales est vendue 150 Fb, ce qui mène la carte postale à 12,50 F pièce !

4° Vapeur en Belgique

Il y a un an, nous annonçons de bonne foi en début d'année, sur base des dires de son auteur, Phil Dambly, que vous pourriez partir en vacances avec le livre sous les bras ! Nous continuons à petite vitesse à noter et composer des textes et nous arrivons maintenant à la période 1940-1945. Quant à la réalisation des clichés des 500 à 600 documents qui vont illustrer ce livre, rien n'est encore fait, ce qui nous laisse supposer une sortie de ce livre pas avant 1988 ! Phil Dambly nous assure qu'il se donne coeur et âme à son oeuvre, mais si la tenacité est une qualité, la patience en est une autre !...Un jour le rêve deviendra réalité !

5° Loco 88

Les documents de ce calendrier sont déjà choisis et nous travaillons aux légendes. Le calendrier Loco 88 sortira de presse fin septembre ou début octobre sans autre problème. Davantage de nouvelles à son sujet lors de notre prochain message.

Encore de reposantes vacances et au plaisir de se retrouver à la rentrée !...

EDIBLANCHART SPRL

Charles Blanchart

En ce qui concerne l'achat de nos publications, nous préférons que nos clients s'adressent avant tout à leur club ou à leur magasin spécialisé ! Merci.



EDIBLANCHART

P.V.B.A

ERNEST MASOINLAAN 15 - 1090 BRUSSEL

TELEFONEN (02) 478 37 06
 478 37 06
 POSTSCHEMREKENING 000-000715-77
 HANDELSREGISTER BRUSSEL 324.006

Beste Spoorwegvrienden,

Just voor de vakanties blijkt het ons nuttig een situatie van het programma van onze uitgaven mede te delen.

1° Diesel B

Dit werk van Max Delle en Julien Casier is een boek die nog steeds evenveel succes oogst. Wij zijn zeer tevreden U aan zulke voorwaarden zo een complete documentatie over de Belgische diesel lokomotieven te hebben kunnen aanbieden. Wij hopen dit later even goed te doen voor de elektrische tractie. DIESEL B is nog steeds beschikbaar aan de publiekprijs van 1.980 F. In verkoop in alle clubs en goede gespecialiseerde boekhandelaars.

2° Vapeur B (Volume 2)

De fotografie van de 209 zwart-wit foto's zal einde dezer maand beëindigd zijn. Wij zijn nu al bezig aan de legendes voor deze beelden en de kleurkaf zal deze maand ook klaar zijn; ze stelt een type 64 voor in 't station van Mechelen. Om een goede kwaliteit van dit boek te verzekeren stellen wij de uitgave van dit boek uit tot de maand september.

3° Postkaarten Reeksen CPL

Op dit ogenblik zijn deze 3 reeksen op de markt en wij zijn verwonderd van de aanmoedigende resultaten en het succes van deze kaarten met Belgisch en Luxemburgs materiaal. Men moet zeggen dat de auteurs van de fotos en de uitgever er alles voor gedaan hebben om een zeer goede kwaliteit te bekomen, alsook interessante prijzen. Als herinnering, de reeks van 12 postkaarten wordt aan 150 F verkocht, één postkaart kost dus 12,5 F !

4° Stoom in België

Een jaar geleden, kondigden wij begin van 't jaar aan, in goede trouw, en op basis van het beveren van zijn auteur Phil Dambly, dat U met het boek onder de arm op vakantie zou kunnen gaan ! Wij gaan verder met het noteren en samenstellen van de teksten en zijn nu aan de periode 1940-1945. Wat de realisatie van de 500 à 600 clichés der documenten betreft die dit boek zullen illustreren, is er nog niks klaar, wat ons laat veronderstellen dat de uitgave van dit boek niet voor 1988 zal zijn ! Phil Dambly verzekerd ons dat hij met hart en ziel bezig is aan zijn werk, maar als de volharding een kwaliteit is, geduld is een andere !... De droom zal op zekere dag werkelijkheid worden !

5° Loco 88

De documenten voor deze kalender zijn al uitgekozen en wij werken aan de legendes. De kalender '88 zal eind september, begin november zonder probleem uit de pers komen. Verder nieuws bekomt U in ons volgend bericht.

Wij wensen U rustige vakanties en tot binnenkort !

EDIBLANCHART Pvba
 Charles Blanchart

Wij verkiezen dat onze klanten zich richten tot hun gespecialiseerde modeltreinwinkel of tot de verantwoordelijken van hun club voor wat betreft de aankoop van onze publicaties ! Met dank.

TRAMWAY TOURISTIQUE DE L' AISNE

SERVICE VAPEUR

MOIS DE JUILLET ET AOUT 1987.

SAUF ENNUI TECHNIQUE DE DERNIERE MINUTE:

les trains de 14 H 00, 15 H 00 et de 16 H 00 au départ du Pont d'Erezée

seront assurés en **TRACTION VAPEUR** les

- Dimanche 5 juillet
- Samedi 11 juillet
- Dimanche 12 juillet
- Samedi 18 juillet
- Dimanche 19 juillet
- Lundi 20 juillet
- Mardi 21 juillet
- Mercredi 22 juillet
- Samedi 25 juillet
- Dimanche 26 juillet

- Samedi août
- Dimanche 9 août
- Samedi 15 août
- Dimanche 16 août
- Samedi 22 août
- Dimanche 23 août

N.B.: Possibilités de circulation éventuelle en traction vapeur en septembre: pour tous renseignements: voir ci-dessous.

POUR RAPPEL: En juillet et en août: circulation journalière en traction Diesel - matin et après-midi -, sauf le lundi matin

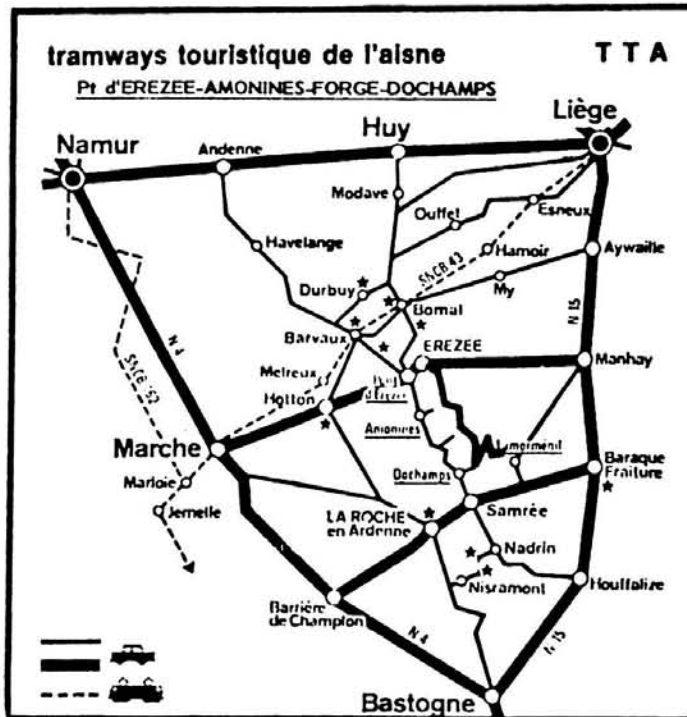

RAMES "VAPEUR" COMPOSEES DE VOITURES A PLATES-FORMES OUVERTES:

Lors de la mise en circulation des trains vapeur en juillet et en août, certaines rames seront entièrement composées de matériel à plates-formes ouvertes construites au début du siècle. Il s'agit des voitures:

A2402 + A1348 + A165(*) + A1208 + A2355 + A18253

Toutes ces remorques sont entièrement restaurées. Une occasion à ne pas manquer pour les nostalgiques de la VAPEUR et pour les photographes

(*) A165: voiture-salon ex"voiture royale". Cette voiture n'est pas accessible aux voyageurs ordinaires (supplément + réservation obligatoires).

Pour tout renseignement concernant la traction vapeur: veuillez téléphoner les jours en juillet et en août au dépôt de Bliett 086/47.72.69 vers 10 heures ou vers 13heures 30.

Autres numéros d'appel: 041/59.60.13 - Mr & Mme LANCE (tous les jours)
03/239.67.10 - M. Lode OPDEBEEK (tous les jours) Nervliërsstraat,21 - 2018 ANTWERPEN

DE KUSTTRAM. DE ZONNELIJN.

Langs de Belgische Kust, 68 km lang van Knokke tot De Panne, rijdt de Kusttram. Een begrip voor miljoenen landgenoten en honderduizenden buitenlandse toeristen, ieder jaar en ledere zomer opnieuw. Efficiënt, betrouwbaar en comfortabel. Deze zomer is de Kusttram nog meer dan het transportmiddel van de kust. Een bonte verzameling speciale trams, "thematrams", genoemd, spoort er onder het motto "De Kusttram. De Zonnelijijn" dagelijks naar het beste van wat de Belgische kust te bieden heeft. Telkens verwennen zij hun reizigers met geschenkjes, animatie en... prijsredukties. Zo is er bijvoorbeeld de Vismijntram, de Zeehaventram of de Casino-tram. En nog veel meer.

LE TRAM DU LITTORAL. LA VOIE DU SOLEIL.

Le Tram du Littoral parcourt les 68 km de la côte belge, de Knokke à la Panne. Une véritable Institution pour des millions de compatriotes et des centaines de milliers de touristes étrangers, chaque année et chaque été. Efficace, fiable, confortable. Cet été, le Tram du Littoral ne se contente pas d'être le moyen de transport par excellence sur la côte. Sous le mot d'ordre "Le Tram du Littoral. La Voie du Soleil", toute une série de trams spéciaux, appelés "trams thématiques", vous emmènent quotidiennement vers les charmes les plus marquants de la côte belge. A chaque fois, vous serez comblés : cadeaux, animations, et... prix réduits. C'est ainsi que vous verrez circuler, par exemple, le Tram de la Criée, le Tram Bord de Mer ou le Tram Casino. Et bien d'autres encore.

NMVB Nieuwpoortsesteenweg 110, 8400 Oostende.

Casino-tram

De Casino-tram heeft dagelijks 3 verschillende bestemmingen. De casino's van Middelkerke en Blankenberge zetten in de namiddag hun deuren open voor de tramreizigers (in stadskledij). Zij worden er onthaald met een glas schuimwijn en vergast op een rondleiding met bezoek aan de speelzaal. In Oostende kan u 's avonds terecht. U wordt er verwacht voor de avondshows in de concertzaal en in ruil voor uw aktie-deelnemerskaart krijgt u 100 BF vermindering op uw toegangsticket.

Discotram

De Discotram loopt in de namiddag en in de vooravond over de ganse kustlijn. Vakantie met muziek dankzij het gekende BRT-Radioprogramma Funky Town. Ook de beste lokale radio's zijn van de partij. Uw avondje-uit start op de tram.

Joggertram

Joggen met Belgische topsporters, politici of vedetten? Dat kan. Elke donderdag omstreeks 10 uur rijdt de Joggertram naar een uitgetekend circuit (2 tot 5 km lang) langs de kustlijn. Onder leiding van een bekende gast legt u - overigens op uw eigen tempo - het circuit af. Op het einde wacht u een kleine verrassing.

De volgende plaatsen komen aan bod : Blankenberge Pier (9 juli), De Panne (16 juli), Oostende Mediacenter (23 juli), Westende Bad (30 juli), Bredene (6 aug.), Oostduinkerke Bad (13 aug.), Wenduine Station (20 aug.), De Haan Waterkasteellaan (27 aug.)

Vismijntram

De Vismijntram staat de maandag, de woensdag en de vrijdag op het programma. 's Morgens vroeg wordt u naar de vismijnen van Nieuwpoort en Zeebrugge gebracht. In Oostende kan u enkel op maandag terecht. U geniet er van de gezellige drukte en u wordt er ingewijd in de werking van de vismijn en de zeevisserij. Bovendien krijgt u een geschenk of een viswaardebbon aangeboden.

Zeehaventram

De Zeehaventram brengt de reizigers elke dag naar Zeebrugge. Daar wacht hen de "Benelux" salonboot op, waarmee zij een rondvaart maken in de nieuwe haven van Zeebrugge. Er is een afvaart om 11.30 u en om 14.30 u. Voor de tramreizigers zijn er speciale prijsredukties : volwassenen betalen slechts 100 BF i.p.v. 150 BF, kinderen (- 12 jaar) betalen 50 BF i.p.v. 100 BF en de toegang is gratis vanaf het derde kind. Vanaf 8.30 u al is er gelegenheid tot ontbijt aan boord (brood, hesp, kaas en koffie). Ideaal te combineren dus met de Vismijntram naar Zeebrugge.

Toeristische Tram

Deze retro-tram uit 1930 doet dienst als rijdend tramhulstje en infocentrum. Hij rijdt tussen de normale uurregeling door 's namiddags en 's avond. Op deze tram kunnen de reizigers kennis maken met alle projecten van de kustaktie. Driemaal in de week, op dinsdag, donderdag en zaterdag, fungeert de Toeristische Tram ook als lokomotief voor de aktie "Vlaanderen Leeft" van het Ministerie van Cultuur.

Zwintram

Ook het natuurreservaat "Het Zwin" (Knokke) zet elke dag haar deuren open voor de tramreizigers. Aan de tramterminus in Knokke wordt u onthaald door een hostess die u met een lijnbus naar het Zwin brengt. Onder leiding van een deskundige gids maakt u een prachtige ochtendwandeling door het unieke decor van het natuurreservaat. Toegang + gids kosten slechts 95 BF.

Avondmarkttram

Echte vakantiefeer vindt u zeker op de 29 avondmarkten die tijdens de zomermaanden in de diverse badplaatsen worden gehouden. De Avondmarkttram brengt u er in de vooravond naartoe. Er is ontspanning aan boord en op de avondmarkt kunt u deelnemen aan een loterij die over 2 maanden loopt. U kan er 10 Spanje-reizen mee winnen.

Melltram

Zin in een dagje dromen in de Mell (De Panne)? Ook dat kan met de kusttram. Alle trams van de kustlijn brengen u naar de Mell. Daar krijgt u dankzij uw aktie-deelnemerskaart reductie op de toegangsprijs (270 BF i.p.v. 330 BF) en bovendien ontvangt u er een Mell-honingproduct als aandenken bovenop.

Museumtram

Acht musea langs de kust nodigen u als tramreiziger uit. De kusttram brengt er u heen op elk moment van de dag. Op vertoon van uw deelnamekaart betaalt u slecht de groepsrijds. De 8 musea zijn : het Paul Delvaux museum en de Duinenabij (Koksijde), het museum voor Vogels en Schaaldieren en het Berquinmuseum (Nieuwpoort), het Nationaal Vissen Museum (St.-Idesbald), het Provinciaal Museum voor Moderne Kunst en het Mercator-zeilschip (Oostende) en het Casino van Knokke.

Zwemtram

De zwembaden van Oostende en Blankenberge bieden de tramgebruikers een gezinsvriendelijke reductie aan op de toegangsprijs van hun volledige zwemcomplex (ook fitness-centrum, sauna, enz...). Zij krijgen er 20 % korting en vanaf het derde kind is de toegang er gratis. Je kan vrij kiezen, de kusttram brengt je er op elk moment van de dag naartoe.

Le Tram Casino

Chaque jour, le Tram Casino a trois destinations. Dans l'après-midi, les casinos de Middelkerke et de Blankenberge ouvrent leurs portes aux voyageurs en tenue de ville. Un verre de vin mousseux en guise d'accueil, visite guidée des lieux et des salles de jeux. Le soir, vous pouvez vous rendre à Ostende. Vous y êtes conviés aux spectacles qui se déroulent dans la salle de concert; votre carte de participant vous donne droit à une réduction de 100 francs sur le prix de l'entrée.

Le Tram Disco

Le Tram Disco parcourt l'ensemble de la ligne côtière l'après-midi et le soir. Des vacances en musique grâce au célèbre programme radio de la BRT "Funky Town". Les meilleures radios locales participent également à l'action. Le Tram Disco : assurément, de quoi commencer la soirée en beauté.

Le Tram Jogging

Avez-vous jamais rêvé de faire du jogging avec les sportifs, politiciens ou vedettes belges les plus célèbres? Chaque jeudi, aux environs de 10 heures, le Tram Jogging vous emmène vers un circuit balisé de 2 à 5 km, le long du littoral. Sont concernés les endroits suivants : Blankenberge-Digue (9 juillet), La Panne (16 juillet), Ostende Mediacenter (23 juillet), Westende-Bains (30 juillet), Bredene (6 août), Oostduinkerke-Bains (13 août), Wenduine Gare (20 août), Le Coq Sur Mer (27 août).

Le Tram de la Criée

Le Tram de la Criée au poisson roule les lundi, mercredi et vendredi. Il vous emmène dès l'aube aux criées de Nieuport et Zeebrugge - et à Ostende, mais uniquement le lundi. Dans une ambiance animée, vous découvrez le fonctionnement de la cnée et de la pêche en mer. En outre, un cadeau ou un bon vous donnant droit à du poisson vous sera offert.

Le Tram Port de Mer

Le Tram Port de Mer vous emmène également à Zeebrugge. Le bateau-salon "Benelux" vous y attend pour la visite du nouveau port de Zeebrugge. Départ à 11 h 30 et à 14 h 30. Vous bénéficiez de réductions de prix exceptionnelles : les adultes paient 100 francs au lieu de 150, les enfants (moins de 12 ans) 50 francs au lieu de 100, et l'accès est gratuit à partir du 3ème enfant. A partir de 8 h 30, il est possible de manger à bord (pain, jambon, fromage et café). Idéal en combinaison avec le Tram de la Criée qui se rend à Zeebrugge.

Le Tram Touristique

Ce tram rétro de 1930 fait office d'aubette ambulante et de centre d'information. Il circule aux horaires normaux l'après-midi et en soirée. Vous pouvez y prendre connaissance de tous les projets de l'action. Trois fois par semaine, le mardi, le jeudi et le samedi, le Tram Touristique fonctionne comme locomotive pour l'action "Vlaanderen Leeft" du Ministère de la Culture Flamande. A cette occasion, des informations touristiques détaillées concernant la côte belge sont diffusées. Avec animation. Grâce au Tram Touristique, les activités et les expériences intéressantes ne manquent pas.

Le Tram du Zwin

La réserve naturelle du Zwin (Knokke) vous est accessible chaque jour. Des hostesses vous accueillent au terminus de Knokke d'où vous serez conduits en bus vers le Zwin. Un guide expérimenté vous permettra de tirer pleinement profit de cette promenade matinale dans le décor unique de la réserve naturelle. Accès + guide : 95 francs.

Le Tram Marché de Soirée

Une atmosphère de vacances garantie grâce aux 29 marchés du soir qui se tiennent durant les mois d'été nos villes balnéaires. Les trams Marché de Soirée vous y emmènent en fin d'après-midi. Animation prévue dans les voitures. Sur ces marchés vous pourrez prendre part à une loterie se déroulant pendant 2 mois. A gagner : 10 voyages en Espagne.

Le Tram Mell

Envie de passer une journée de rêve au Mell (La Panne)? Le Tram du Littoral vous en offre la possibilité. Tous les trams du littoral vous emmènent au Mell. Grâce à votre carte de participant vous pouvez bénéficier d'une réduction sur le prix de l'entrée (270 francs au lieu de 330). En outre, en guise de souvenir, un produit Mell vous sera offert.

Le Tram Musées

Huit musées répartis le long du littoral vous ouvrent leurs portes. Le Tram du Littoral vous y emmène à n'importe quel moment de la journée. Sur présentation de votre carte de participant vous bénéficiez du prix de groupe. Les 8 musées concernés sont : le musée Paul Delvaux (Coxyde), le musée des oiseaux et des crustacés et le musée Berquin (Nieuport), le musée national de pêche (St.-Idesbald), le musée provincial d'art moderne et le voilier-musée Mercator (Ostende) et le Casino de Knokke.

Le Tram Natation

Les bassins de natation d'Ostende et de Blankenberge vous offrent une réduction familiale, réduction valable dans l'ensemble des complexes (également centre fitness, sauna, etc.). 20 % de réduction et accès gratuit à partir du 3ème enfant. Naturellement, vous pouvez vous y rendre à chaque moment de la journée.

LIBRAIRIE - BOEKHANDEL

Nouveautés - Nieuwigheden

04/577	Livre - Boek "LE RAIL EN TOURNAISIS"	900,-
04/578	Cartes Postales - Postkaarten "CABRI" Belgique 3e série - België 3de reeks (12 CP SNCV/12 PK NMVB + 6 CP SNCB/6 PK NMBS)	300,-
04/579	Cartes Postales - Postkaarten "GEDA" (6 CP SNCV/6 PK NMVB + 2 CP SNCB/2 PK NMBS)	165,-
04/580	(*) 1 C.P. couleur train TTO au Coq 1 P.K. kleuren TTO-trein in De Haan (* pas d'expédition isolée ; en vente à la pièce en nos musées enkel verkrijgbaar met andere bestelling ; te koop per stuk in Schepdaal en Edegem.	10,-

Toujours disponible - altijd verkrijgbaar

04/558	Cartes Postales - Postkaarten "CABRI" 1ère série / 1ste reeks Belgique/belgië	300,-
04/576	Cartes Postales - Postkaarten "CABRI" 2e série / 2de reeks Belgique/België	300,-
04/567	Cartes Postales commerciales COTE BELGE 1986 Handelskleurpostkaarten BELGISCHE KUST 1986	105,-
04/568	Reproduction 5 C.P. COTE BELGE (édition TTO) Reeks 5 reproducties oude P.K. BELG. KUST (TTO)	125,-
04/545	Livre en langue anglaise (édition LRTA) Engelse boek (uitgeverij LRTA) "100 YEARS SNCV"	1.500,-
04/549	Livre/Boek "LES VICINAUX DE LA PROVINCE DE BRABANT"	750,-

BELGIQUE : compte 068-0528040-96
ETRANGER : 000-0044980-69

BELGIE : rekening 068-0528040-96
BIJENLAND : 000-0044980-69

Ces prix comprennent, pour la Belgique, les frais de port et d'emballage. Pour l'étranger, ajouter 100 FB pour les livres ou 25 FB par série de C.P.

In de hierboven opgegeven prijzen zijn de verpakking- en postkosten voor België inbegrepen. Voor het buitenland, gelieve 100 BF per boek of 25 BF per reeks P.K. bij te voegen.

Délais de livraison : 4 semaines (même pendant les vacances ; pas d'expédition en septembre).

Levering : binnen de 4 weken (zelfs gedurende vakantieperioden : geen levering in september).

Schepdael une gare musée

Construit en 1888, Schepdael est l'un des plus anciens dépôts vicinaux encore existant. Son ensemble constitue un exemple type d'une gare vicinale classique : habitation du chef de dépôt, remises, magasins, débarras, parc à combustible, four à sable et château d'eau en sont les principales installations. L'aspect homogène du site est remarquable. L'infrastructure reflète parfaitement l'époque de la pénétration du tramway dans les campagnes.

Premier musée belge consacré aux transports en commun, Schepdael a officiellement été inauguré le 26 mai 1962.

Impossible, une fois la grille franchie, de ne pas avoir le sentiment de pénétrer dans un monde différent, un monde d'un autre temps !

LE MATÉRIEL DE TRACTION

On peut bien ressentir un visiteur qui découvre, par exemple, une rame à voie normale qui a circulé sur la ligne Groenendael-Ovenjise ? S'il est jeune, peut-être n'a-t-il d'autre référence qu'un trajet touristique sur une ligne préservée par des amateurs, et qui restera toujours source d'émerveillement. Si c'est un ancien du vicinal, il se souviendra sans doute du service pris à toute heure du jour et de la nuit, et par tous les temps, pour assurer le mieux possible le transport des voyageurs.

Tel fourgon moteur électrique, qui roulait sur la ligne Ostende-Blankenberge, se souvient encore de ses escapades en Zélande. Une motrice type SO et sa remorque se pavant : y a-t-il jamais eu alliance

plus heureuse entre la sobriété des moyens et l'élégance des lignes ? Et puis, il y a ...

LES VOITURES

Leur esthétisme, leurs charmes, leurs « odeurs », le petit diable qui était installé chaque hiver et qui, selon la légende, fumait plus qu'il ne réchauffait...

Certaines voitures, telles les A 11751 et A 10782 n'en reviennent toujours pas d'avoir défilé devant la loge royale, lors de la commémoration du centenaire de la SNCV.

Et soudain, voilà que l'on découvre la berline royale, probablement la plus belle pièce du musée.

Une visite à Schepdael constitue sans doute le plus bel hommage que l'on peut rendre à tous ceux, connus et inconnus qui se dévouent et se sont dévoués pour que vivent encore longtemps quelques-unes des plus grandes pages de l'histoire de Belgique.

Schepdael renseignements pratiques

Localisation du musée
Nimoolissteenweg 184
1750 Schepdael
Té. 02/569.16.14

Locomotive à vapeur 303 et voiture A 1209 (photo M. Lepinco)

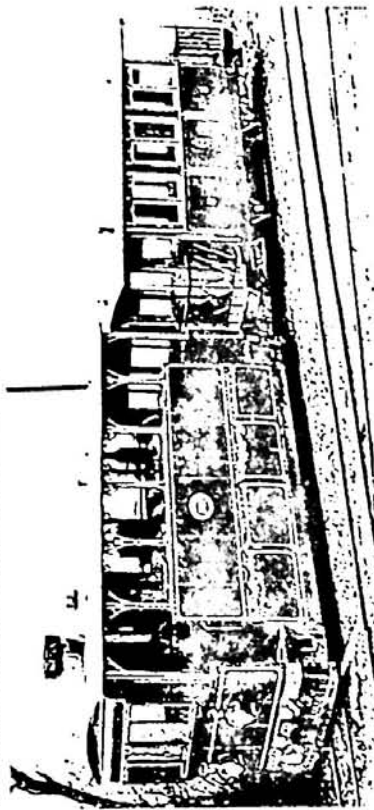

Ouverture :

de Pâques au 31 octobre, tous les dimanches et jours fériés de 14 à 18 h., ainsi que les samedis de juillet-août aux mêmes heures.

Prix d'entrée :

30 F. Nombreuses réductions.

Programme

du 25^{ème} anniversaire :

21 mai 1987 : commémoration officielle du 25^{ème} anniversaire.

23 et 24 mai : journées portes ouvertes.

Une brocante sera organisée en cours de saison.

Chaque 1^{er} et 3^{ème} dimanche du mois, le matériel sera mis en circulation dans l'enceinte du musée (si le temps le permet et en fonction de la disponibilité des administrateurs de l'AMUTRA).

L'AMUTRA

Siège social

et adresse postale :

avenue des Buissonnets 42
à 1020 Bruxelles

BRACH 005, YSLAAN 42
1020 BRUXELLES

Schepdael : 25 ans déjà !

L'automotrice à vapeur Rowan, construite en 1888 par les ateliers « Franco Belge » à La Croix, essayée sur la ligne Bruxelles-Schepdael et, par la suite, sur la ligne Anvers-Ekeren (document E. Kauponen)

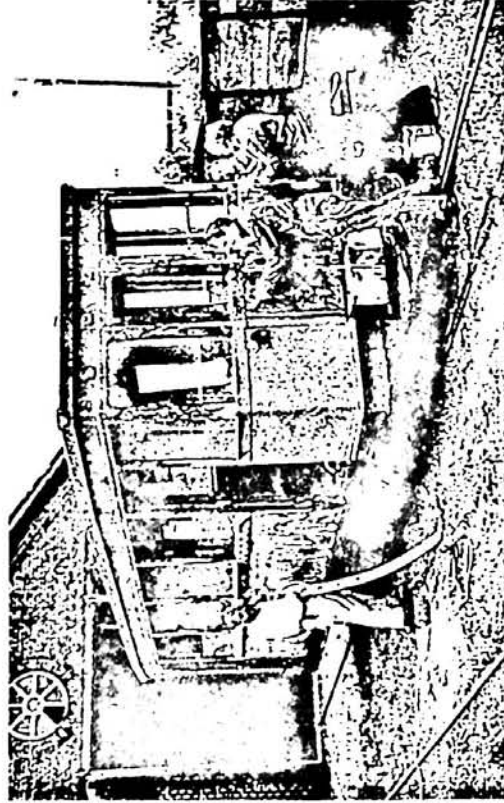
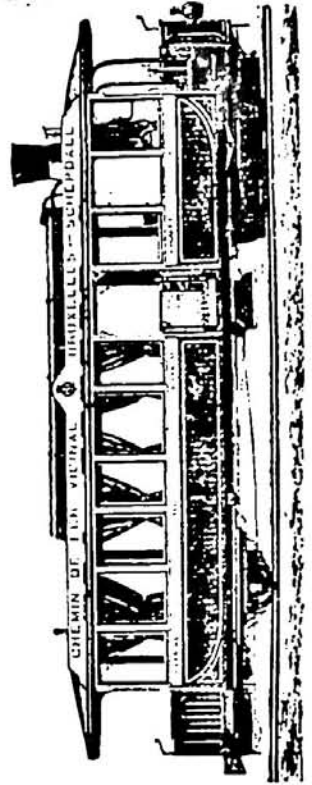

La motrice S 10074 devant le musée, le 9 mai 1968 (photo M. Lepinco)

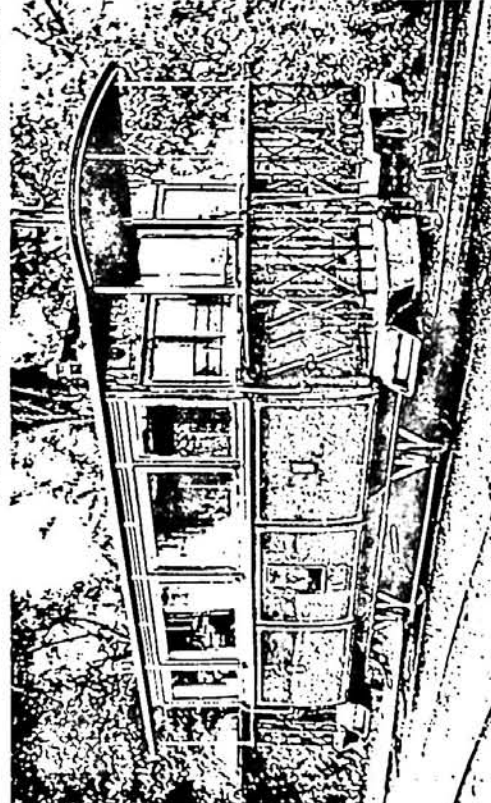

Une des plus belles pièces du musée : la voiture royale A 1625 (photo M. Lepinco)

2540 HOVE

GPP 8 1985

FEBELRAIL

AGENDA

Nr
N° 30

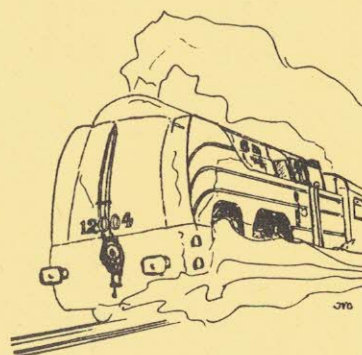
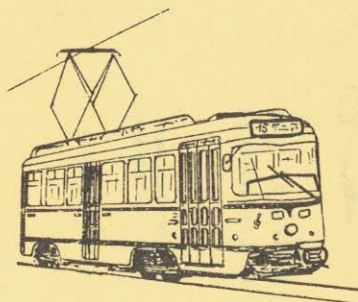

FEBELRAIL AGENDA
Driemaandelijks tijdschrift
Nr. 30 - 4de trimester 1987

AGENDA FEBELRAIL
Périodique trimestriel
N° 30 - 4ème trimestre 1987

● **Verantwoordelijke uitgever:**

J. Van Olmen
Holle Eikaard 45, 2550 Kontich

● **Editeur responsable:**

J. Van Olmen
Holle Eikaard 45, 2550 Kontich

● **Inhoud:**

Kalender der activiteiten van de verenigingen
aangesloten bij FEBELRAIL

Nieuws omtrent publicaties

Diverse mededelingen van allerlei clubs en
organisaties van spoorwegbelangstellenden

● **Contenu:**

Calendrier des activités des associations
membres de FEBELRAIL

Informations concernant de nouvelles publications

Communications diverses de plusieurs clubs
et organisations d'amis du rail

- **FEBELRAIL is niet verantwoordelijk** voor vergissingen die eventueel in de inhoud van deze agenda zouden gelopen zijn. Voor alle inlichtingen omtrent de vermelde activiteiten wordt verwezen naar de betrokken clubs en organisaties !

- **FEBELRAIL ne peut pas être tenu reponsable** des erreurs qui se seraient éventuellement glissées dans cet agenda. Pour tous renseignements concernant les activités mentionnées, nous renvoyons aux différentes associations et organisations concernées !

● **Abonnement:**

180,- BF per jaar
(buitenland : 280,- BF)
Bankrek : 068-0918460-91
Postrek : 000-1482295-38

● **Abonnement:**

180,- FB par an
(étranger : 280,- FB)
Compte bancaire : 068-0918460-91
C.C.P. : 000-1482295-38

FEBELRAIL v.z.w.
Federatie van Belgische Verenigingen van
Spoorwegbelangstellenden
Postbus 44, 1040 Brussel-42

FEBELRAIL A.S.B.L.
Fédération des Associations belges
d'Amis du Rail
Boîte Postale 44, 1040 Bruxelles-42

ALAF (Association Liégeoise des Amateurs de Chemins de Fer)
R. Orban, Rue Doumier 49, 4300 Ans
041/63.33.26

ARBAC/KBVVS (Association Royale belge des Amis des Chemins de Fer - Koninklijke Belgische Vereniging der Vrienden van het Spoor)
Gare Centrale, 1000 Bruxelles
Centraal Station, 1000 Brussel
015/41.90.19

ASVI (Association pour la Sauvegarde du Vicinal)
Rue Belliard 187, 1040 Bruxelles
02/673.48.63 - 02/770.96.25

CFC (Club Ferroviaire du Centre)
Sect. Centre: P. Hauteфин, Chaussée de Mons 125, 7160 Haine St.-Pierre
Sect. Bruxelles: M. Broigniez, Allée des Jonquilles 18, 5865 Walhain Perbais
064/22.39.43 - 010/65.87.48

CFV3V (Chemin de Fer à Vapeur des Trois Vallées)
L. Parant, Les Vieux 11, 5140 Namine
060/31.24.40 (depot) - 081/71.11.22 (F) -
012/74.19.07 (N)

DE PIJL (Miniatuurspoorwegclub Mechelen "De Pijl")
W. Buyle, Wandelingstraat 51, 2570 Duffel
015/31.09.46

LOCOMOTION
J. Caeberts, Berkenlaan 23, 2540 Hove
03/457.53.71 - 03/455.08.75

MSTB (Museumstoomtrein der Twee Bruggen)
J. Duvivier, Harensteenweg 494,
1800 Vilvoorde
02/252.03.19

AMITRA (Association pour le Musée du Tramway - Vereniging voor het Trammuseum)
R. Dieudonné, Av. des Buissonnets 42,
1020 Bruxelles
02/268.05.40 - 03/239.07.78

ASMOCO (Association de Modélistes et Collectionneurs Ourthe-Ambliève)
A. Mouvot, Rue Vieille Voie de Liège 6, 4060 Sprimont
086/38.91.14 - 041/82.14.98

BVS (Belgische Vrienden van de Stoomlocomotief)
L. Blommaerts, Ten Berg 101, 9300 Aalst
053/70.38.37

CFS (Chemin de Fer de Sprimont)
R. Doppagne, Rue d'Aywaille 92,
4170 Combblain-au-Pont
041/69.26.49 - 041/82.22.27

SCM (Stoomcentrum Maldegem - vroeger "De Blaue Wimpel")
Postbus 29, 9990 Maldegem
050/36.11.52 - 059/80.14.43

GTF (Groupement belge pour la promotion et l'exploitation Touristique du Transport Ferroviaire)
Boite Postale 191, 4000 Liège-1

MTUB/MSVB (Musée du Transport Urbain Bruxellois - Museum voor het Stedelijk Vervoer te Brussel)
M. Grieten, Av. des Meuniers 64,
1160 Bruxelles
02/660.65.32

BMSC (Brussels Model Steam Club)
c/o DMP Vacances, Bd. A. Max 126,
1000 Bruxelles
02/219.55.50

MVB (Modelspoorvrienden Brugge)
F. Waeyaert, Jasmijnstraat 32, 8020 Oostkamp
050/82.42.54 - 050/35.65.30

RMM (Rail Miniature Mosan)
P. Segers, Rue des Champs 22,
5800 Gembloux
081/61.39.42 - 081/46.07.92

TTA (Tramway Touristique de l'Aisne)
L. Opdebeek, Nerviersstraat 21,
2018 Antwerpen
03/239.67.10

VEBOV (Vereniging voor Belangstellenden in het Openbaar Vervoer)
B. Boogaerts, Joos Robijnslei 24,
2200 Borgerhout
02/735.12.99 - 02/269.84.51 - 03/321.41.95

VNVV (Vilvoordse Modelspoorvrienden en Verzamelaars)
C. Happaerts, Leuvensestraat 129,
1800 Vilvoorde
02/251.42.08

RCSATIE/KKSIVVB (Royal Cercle Sportif et d'Agrement de la S.T.I.B. - Koninklijke Kring voor Sport en Vermaak van de M.I.V.B.)
M. Vincent, Av. Ed. Candries, 7 bofte 1,
1080 Bruxelles

RRR (Rail Rebecq Rognon)
G. Tyteca, Rue des Prés 6, 7491 Steenkerque
02/268.49.12 - 067/63.69.95

TTZ (Toeristische Trein Zolder)
J. Casier, Radiostraat 19, 3700 Tongeren
012/23.76.61

MOBOV (Modelbouw Openbaar Vervoer)
F. Geens, De Oude Landen 94, 2070 Antwerpen
03/647.13.82 - 03/237.27.64 - 03/455.53.17

TDM (Tram 2000)
Th. Hamal, Avenue des Héros 39,
1160 Bruxelles



FEBELRAIL - LIJST VAN DE AANGESLOTEN VERENIGINGEN
1987
LISTE DES ASSOCIATIONS-MEMBRES

Adressen waar inlichtingen kunnen bekomen worden over de initiatieven van de betrokken clubs.

Telefoonnummers: in principe enkel geldig 's avonds.

Adresses où on peut se renseigner concernant les initiatives des clubs respectifs.

Numéros de téléphone: en principe uniquement possible de contacter la personne le soir.



vzw Museumplootje der Twee Bruggen
Hazensesteenweg 494, 1800 VILVOORDE
02/252.03.19 (na 18.00 uur)
Kontaktpersoon: Jean D'AVUIER.

18e RIJLBEURS VOOR MINIATUURTREINEN - AUTO'S - SPOORWEGPOSTKAARTEN EN TOEBEHOREN VOOR MODELBAANBODJEM.

ORGANISATIE: vzw M.S.T.B.

PLAATS: ZAAL STAR
NOLET DE BRAUWERSTRAAT 21
TE VILVOORDE

OPENINGSTIJDEN: VAN 09.00 TOT 13.00 UUR.

Reservatie van tafels: tel. : 02/252.03.19.

BEURZEN IN 1988 OP: 6 MAART - 15 MEI - 18 SEPTEMBER en 27 NOVEMBER.

181ème Bourse d'Échange de Trains miniatures - Voitures - Cartes Postales Ferroviaires et accessoires pour la construction de réseaux miniatures.

Organisation: asbl M.S.T.B.

Lieu: Salle STAR, rue Nolet de Brauwere 21, 1800 VILVOORDE.

Ouvvert: de 09.00 à 13.00 h.

Reservatien des tables: tel.: 02/252.03.19.

BOURSES EN 1988: 6 MARS - 15 MAI - 18 SEPTEMBER et 27 NOVEMBER.

MOBOV
M O B O V - MODELBOUW OPENBAAR VERVOER - VZ.W.
De Oude Landen 94, 2070 Antwerpen.
Tel.: 03/647.13.82; 03/237.27.64; 03/457.57.63.

-Maandelijksse bijeenkomsten in het Cultureel Centrum aan de Driekoningstraat 126 te Antwerpen-Berchem, elke eerste vrijdagavond van de maand. Modelspoordeemonstraties, dia- en filmvoorstellingen over modelbouw en grootbedrijf, gespreksavonden.

-Uitgave van een tweemaandelijks tijdschrift, de MOBOVARIA, met artikels over modelspoorwegbouw, o.a.: nieuwigheidsbesprekingen, testrapporten, bouwbeschrijvingen, praktische toepassingen van de elektronika op de modelbaan, handige tips, agenda van de modelspoormanifestaties, verenigingsnieuws, edm.

-Modulebouw: drie groepen bouwen op het ogenblik aan drie grote modulebanen in de schaalgroottes HO, HOe en N. Deze banen zullen de kern uitmaken van de MOBOV-tentoonstelling die in november 1988 zal ingericht worden in het Antwerpse district Wilrijk.

L'association MOBOV, asbl, organise des réunions mensuelles à Anvers, et publie une revue bimestrielle, la MOBOVARIA. En plus, la construction de trois réseaux modulaires (échelles HO, HOe et N) est en cours en vue de l'exposition qui sera organisée par la MOBOV en novembre 1988.

G.T.F.

B.P. 191, 4000 Liège 1



1) voyage: le G.T.F. projette l'organisation d'un voyage en autorail spécial courant décembre 1987 dans la région de Charleroi; plusieurs lignes non parcourues par les trains à voyageurs et une visite d'installation sont au programme - bulletin d'inscription à l'adresse ci-dessus

2) éditions: 50 Ans de transport voyageurs ou l'évolution des voitures métalliques de la S.N.C.B.: le tome 1 en version française et néerlandaise est sorti de presse; les expéditions sont en cours; le tome 2 est disponible depuis début 1986 - commande: voir ailleurs dans cet Agenda

3) voyage à l'étranger: périples en Suisse sur différents réseaux locaux à l'Ascension 1988 - renseignements chez Monsieur J. LATERRÉ, Rue de Marchienne 68 à 6110 Montigny-le-Tilleul

1) uitstap per autorail in de loop van de maand december 1987;

rit over verschillende lijnen waar op het ogenblik geen reizigerstreinen meer rijden en bezoek aan een spoorweginstallatie - inschrijvingsformulier kan aangevraagd worden op bovenstaand adres

2) publicaties: 50 Jaar reizigersvervoer of de evolutie van het metalen reizigersmaterieel van de N.M.B.S.: deel 1 is nu beschikbaar in het Nederlands en in het Frans; deel 2 was reeds beschikbaar begin 1986 - bestellingen: zie elders in deze Agenda

3) reis naar het buitenland: rondreis doorheen Zwitserland, met ritten over verschillende lokalspoorwegen (periode: Hemelvaart 1988) - inlichtingen bij de heer J. LATERRÉ, Rue de Marchienne 68 te 6110 Montigny-le-Tilleul

M.S.C.M. "DE PIJL"

Secr.: W. Buyle, Wandelingstraat 51, 2570 Duffel
015/31.09.46

OPENDEURDAGEN in het clublokaal te Huizen (Leuvensesteenweg)

op 11, 14 en 15 november 1987, telkens van 10u00 tot 19u00
demonstratie clubbaan en modulebaan

alle geïnteresseerden welkom! (inkom 20,- fr.)

JOURNEES PORTES OUVERTES au local du club à Huizen (Leuvensesteenweg)

les 11, 14 et 15 novembre 1987, de 10h00 à 19h00

démonstration du réseau du club et du réseau modulaire

tous les intéressés sont bienvenus! (entrée: 20,- fr.)

De PIJL

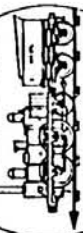

MINIATUUR
SPOORWEGCLUB
MECHELEN

AMUTRA

Ce sont, les festivités du 25e anniversaire de l'ouverture du Musée de Schepdael qui ont incontestablement marqué le début de la saison. Une activité fébrile pendant tout le printemps a permis d'améliorer l'aspect de notre musée en vue de cette occasion.

Parmi les travaux les plus importants, citons :

- la fin des travaux aux bâtiments sur la cour à marchandises ;
- l'épandage de gravillon sur la cour ;
- des travaux d'entretien à la ligne aérienne ;
- la remise en peinture du bureau.

En ce qui concerne le matériel, les faits suivants méritent d'être retenus :

- la motrice SE 9102 (ex-9983), avec équipement électrique Kiepe, a été rachetée par notre association et ramenée de Diksmuide à Schepdael le 11 mars dernier. Notre équipe de restauration eu rapidement fait de lui rendre son état brabançon qu'elle avait connu jusqu'à son transfert à la Côte le 12 avril 1979. Elle fut ensuite repeinte de sorte qu'elle était pimpante pour les festivités de mai ;

- de son côté la SNCV a terminé les travaux de peinture tant intérieure qu'extérieure de l'autorail AR 193 qui paraît aussi neuf que le jour de sa construction. Un problème d'embrayage doit encore être résolu avant de le voir reprendre du service au musée ;

- Une peinture extérieure du fourgon du littoral 10020 (le "Godarville") a également été réalisée. Avec la type N et la SO, ce sont 5 véhicules qui auront été repeints en moins de deux ans ;

- Un petit entretien a été effectué sur les voitures qui assurent normalement les circulations les premiers et troisièmes dimanches de chaque mois, les 9004 et 9314 ;

- Enfin, la SNCV avait vivement insisté pour que la cour soit nettoyée en vue de la visite ministérielle. Des solutions ont donc du être trouvées rapidement pour quelques véhicules.

Le châssis de la motrice 85 de Verviers, qui avait été conservé en vue d'une exposition didactique, a dû être confié en catastrophe à l'Asvi. Les deux châssis de wagons fermés, conservés pour les pièces de rechange, ont été vendus au TTA pour l'un et loué à l'entreprise Waterdichting qui réalise les travaux d'étanchéisation du prémetro d'Anvers pour l'autre.

Les festivités du 21 mai ont été rehaussées de la présence des ministres DE CROO et BASCOUR, du vice-président de la SNCV M. BREYNE, du Directeur-Général M. HENRARD et de nombreuses personnalités de la SNCV et du monde des transports. Une assistance nombreuse a entendu les discours de notre président, du vice-président de la SNCV et de notre ministre lequel a, entre autres, déclaré "qu'une société qui n'a pas de passé, est une société qui n'a pas d'avenir" ! Que ceci soit un encouragement pour notre action.

Het zijn de feesteelikheden ter gelegenheid van de 25e verjaardag van de opening van het Museum van Schepdaal die het begin van het seizoen gekenmerkt hebben.

Vele werken tijdens de lente hebben toegelaten het uitzicht van ons museum te verbeteren. Tot de belangrijkste werken citeren wij :

- het einde van de werken aan de gebouwen op de goederenkoer ;
- het spreiden van grint op de koer ;
- onderhoudswerken van de bovenleiding ;
- het herschilderen van het bureau.

Wat het materieel betreft kan men op de volgende feiten wijzen :

- de motorwagen SE 9102 (ex 9983 - Kiepe) is door onze vereniging aangekocht en van Diksmuide naar Schepdaal gebracht op 11 maart j.l. Onze restauratieploeg heeft hem vlug zijn Brabants karakter weergegeven dat hij gehad had tot zijn vertrek naar de kust op 12 april 1979. Hij werd vervolgens herschilderd om er mooi uit te zien voor de feesteelikheden van mei.

- van haar kant heeft de NMVB schilderwerken zowel binnenin als buiten de autorail AR 193 beëindigd. Een schakeling probleem moet nog opgelost worden voor het in dienst brengen in het museum.

- een schildering van het buitenste van de pakwagen van de kust 10020 (de "Godarville") werd eveneens uitgevoerd. Met het type N en de SO zijn het vijf wagons die herschilderd werden in minder dan 2 jaar.

- een klein onderhoud werd verwezenlijkt op de rijtuigen 9004 en 9314 die op de eerste en derde zondag van de maand normaal het verkeer verzekeren.

- Tenslotte had de NMVB bijzonder aangedrongen opdat de koer zou schoongemaakt zijn tegen het ministerieel bezoek. Het chassis van de motorwagen 85 van Verviers werd aan de Asvi toevertrouwd. De twee chassis van de gesloten wagons, bevaard als wisselstukken, werden de ene aan de TTA verkocht en de andere verhuurd aan de firma Waterdichting voor haar werkzaamheden in de Antwerpse premetro tunnels.

De feesteelikheden van de 21e mei werden vereerd met de aanwezigheid van de ministers De Croo en Bascour, van de vice-voorzitter van de NMVB de heer Breyne, van de Directeur-Generaal de heer Henard en van talrijke personaliteiten van de NMVB en van de transport wereld.

ARBAC Gare Centrale 1000 Bruxelles
KBVVS Centraalstation 1000 Brussel

Tels 015/ 41 90 19

KBVVS - ARBAC

3e INTERNATIONALE SPOORWEGSALON

Zorls ieder jaar zal ons Salon plaats vinden in de expositielokalen van het station Brussel-Centraal van 7 tot 22 november 1987. De dagelijks open van 10u tot 16u30rop 7 november van 14u tot 18u30. Vrije toegang.

38e SALON INTERNATIONAL DES CHEMINS DE FER

L'ARBAC organise son salon annuel du 7 au 22 novembre 1987 dans les locaux d'exposition de Bruxelles-Central. Ouvert tous les jours de 10h à 16h30 sans interruption. Exceptionnellement l'exposition ne s'ouvrira le samedi 7 novembre qu'à partir de 14h. - Entrée gratuite.

STOOMCENTRUM MALDEGEM , Postbus 29 , 9990 MALDEGEM 050-71.68.52

PROGRAMMA WINTER 1987/1988

-Smalspoor: restauratiewerkzaamheden aan Poolse Chrzanow smalspoor-
stoomlocomotief (600 mm).-Leggen van wisselcomplex
(600 mm) in het station.

-Museum: restauratie van een 2e Vandekerckhove machine.

-Live steam : zelfbouw van stoommachines op schaal met voorlichtings-
avonden.

-LGB baan : zelfbouw van stoomtramlocomotieven.

-Normaalspoor: voorbereidende restauratiewerkzaamheden aan 3-assige
Haine St Pierre stoomlocomotief.

Alle leden van de aangesloten verenigingen aan Feberail worden uitgenodigd om gedurende het winterseizoen een gratis bezoek te brengen aan het Stoomcentrum Maldegem. Het bezoek gaat door alle week einden en is kosteloos maar het moet op voorhand telefonisch aangevraagd worden.

PROGRAMME HIVER 1987/1988

-Voie étroite: restauration de la locomotive Polonaise Chrzanow
(600 mm) .-Pose d'un complexe d'aiguillage en gare
(600 mm) .

-Musée: restauration d'une seconde machine Vandekerckhove.

-Live Steam : construction d'un modèle de machine à vapeur avec
soirées d'initiation.

-Reseau LGB: construction de modèles de tramway à vapeur.

-Voie normale: préparation de la restauration de la loco
à vapeur Haine St Pierre.

Les membres des associations affiliés à Feberail sont invités à visiter le Stoomcentrum Maldegem pendant la saison d'hiver. Les visites sont gratuites et se font pendant les week ends , a condition de nous avertir au préalable par téléphone.

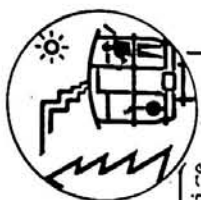

P. T. A. Nerviersstraat 21 2000 Antwerpen (03) 237 37 10

Na een zomerseizoen waarin wij erin gelukt zijn onze Lokabrice stoomloek elk weekend te laten rijden, gaan wij het komend winterseizoen verder met de werken voor de verlenging van onze lijn naar Docharing.

Het volgende seizoen begint met rassen 1988 tot 9 oktober.

Wijdens het weekend van 15 augustus : tentoonstelling van het materiaal en speciale ritten met rijtuigen die slechts zeer zelden buitenkomen.

Wij hopen ook elke weekend met de enige belgische buurtspoorwerflok die nog in rijvaardige toestand is buiten te kunnen komen.

Après avoir réussi à faire rouler notre vénérable machine à vapeur tous les w.c. nous rennons les travaux de prolongation de la ligne vers Dochamps. La saison 1988 commencera à Pâques Jus'qu'au 9 octobre. Le 15 du 15 août : présentation de matériel et circulations spéciales. Nous espérons faire rouler tous les W.E. la seule machine vicinale belge en état de marche.

M.M.B.S. - SPOORWEGMUSEUM - BRUSSEL NOORD
S.N.C.B. - MUSEE DES CHEMINS DE FER - BRUXELLES NORD



Het museum is toegankelijk voor het publiek het ganse jaar door, van maandag tot vrijdag, telkens van 9u00 tot 16u30; voortaan zal het museum ook open zijn op elke eerste zaterdag van de maand, behalve op feestdagen.

Le musée est accessible pendant toute l'année, du lundi au vendredi, de 9h00 à 16h30; dorénavant le musée sera également ouvert au public chaque premier samedi du mois, sauf si ce samedi est un jour férié.

DE MIJLPAAL - Mechelse Vereniging voor Spoorweghistoriek
Centrale Spoorwegwerkplaatsen NMBS te Mechelen
Secretariaat: W. Stubbe - tel. 015/41.59.11 / post 2168

Het regionaal spoorwegmuseum is vrij toegankelijk iedere laatste zaterdag van de maand, telkens van 10u00 tot 17u00. Groepsbezoeken op aanvraag, liefst 1 maand op voorhand, op elke eerste en derde donderdag van de maand, telkens tussen 13u30 en 16u30.



B.V.S.

BELGISCHE VRIENDEN VAN DE STOOMLOKOMOTIEF V.Z.W.

AMIS BELGES DES LOCOMOTIVES A VAPEUR a.s.b.l.

BELGISCHE DAMPFLOKFREUNDE

BELGIAN FRIENDS OF STEAMLOCOMOTIVES

In 1987 is de vzw B.V.S. zowat in een stroomversnelling terechtgekomen. Markante punten in deze ontwikkeling waren en zijn:

- de plechtige inhuldiging van de Stoomspoorlijn Dendermonde-Puurs (S.D.P.) door Minister Herman De Croo.
- de verwerving van 2 diesellangeerlokotieven, waarvan 1 in rijvaardige toestand
- de verwerving van een rijvaardige motorwagen van de N.M.B.S.-reeks 43.
- het bemoedigende succes van de museumexploitatie.
- het verwerven van 3 stoomlokomotieven, jammer genoeg niet rijvaardig, en waarvan de restauratie een hele klus zal worden.
- de inrichting van een buffetrijtuig, dank zij de N.V. Picbœuf (Jupiler), dat sedert 21 juli met de stoomtrein meegevoerd wordt.
- de toename van het aantal werkende leden en vooral de trouwe aanwezigheid van de nieuwelingen op de werk(zater)dagen en de exploitatie(zon)dagen.

3 STOOMLOKS TE BAASRODE !

Enkele opnamen van het transport van de 3 recent te Baasrode toegekomen stoomloks:

3 LOCOS A VAPEUR A BAASRODE !

Quelques prises de vue du transport récent des 3 locos à vapeur:



"Haine St Pierre" (ex Carrières d'Aisémont) 1.7.1987.



"Couillet" (ex Carrières d'Aisémont) 2.7.1987.



"Haine St Pierre" (ex Scheeders - Van Kerckhove) 3.7.1987.

- B.V.S. a le vent en poupe!
- Parmi les événements qui ont marqué ces derniers mois nous relevons:
- L'inauguration de la ligne touristique Termonde-Puurs par S.E. le Ministre des Communications, M. Herman DE CROO;
 - L'acquisition de 2 locomotives de manoeuvres diesel
 - L'achat d'un autorail ex-SNCB type 43, en ordre de marche;
 - Le don par un jeune membre-mécanicien, de 2 (deux) locomotives à vapeur, à restaurer;
 - Le prêt par le cercle archéologique de St Nicolas Waes d'une machine à vapeur, à restaurer;
 - Le début encourageant de l'exploitation touristique;
 - L'aménagement d'une voiture-buffet (ex L-AD);

DIMANCHE 6 DECEMBRE 1987

+++++



BOURSE D'ECHANGE

TRAINS AUTOS MAQUETTES JOUETS ANCIENS

RUE DE LA STATION, 31 A HAINE SAINT PIERRE DE 10 A 15 HEURES

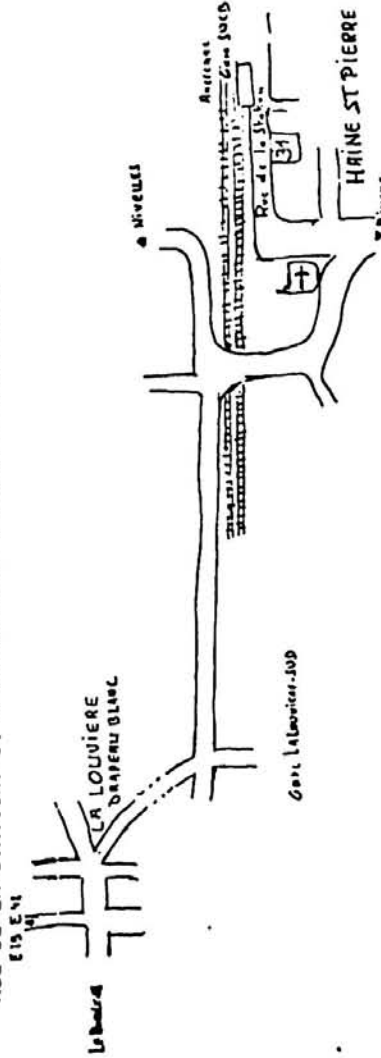

BULLETIN DE RESERVATION à remplir et à retourner avant le 25 novembre 1987 au CLUB FERROVIAIRE DU CENTRE
 Chaussée de Mons, 125
 B-7160 HAINE ST PIERRE

NOM _____ PRENOM _____
 Rue _____ N° Bte Code postal _____ Commune _____

Je réserve table(s) au prix de 200 FB la table de lm.
 Je verse x 200= FD au compte 271-0061822-65 du CLUB FERROVIAIRE DU CENTRE
 LA LOUVIERE

Je joins un chèque au nom du C.F.C. de FB
 diffier la mention inutile
 l'accompagnant et un seul accompagnateur seront admis dès 9h15
 l'absence et petite restauration.
 Veuillez veiller à ce que votre virement nous soit parvenu pour le 2 décembre 1987 au plus tard.

Pour tout renseignement: C.F.C. Chaussée de Mons, 125 7160 HAINE ST PIERRE 064/66.24.09
 064/22.39.43

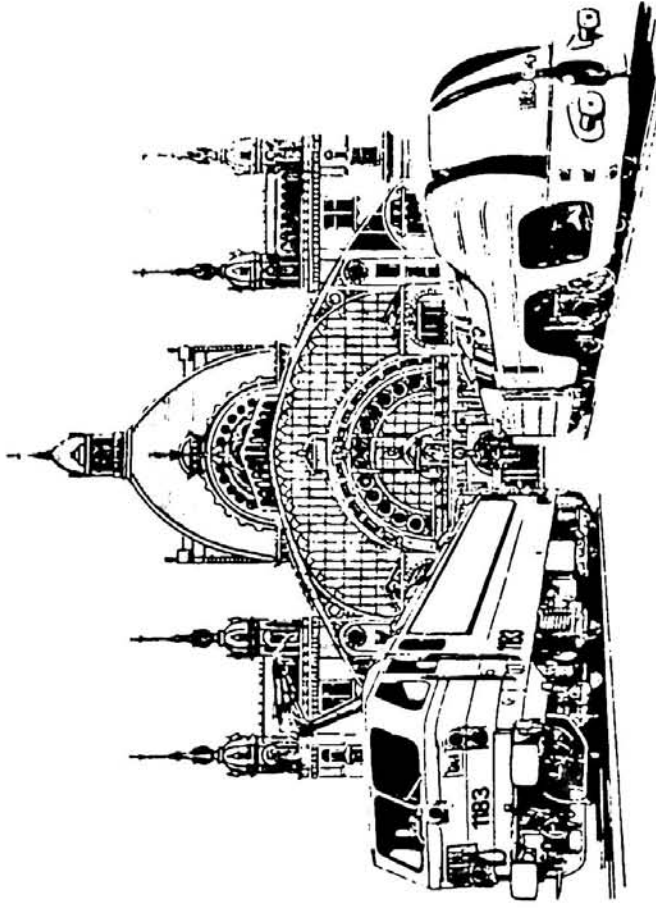

AMBRA

ANTWERP MODEL RAILROAD ASSOCIATION

STELT TENTOON IN FORT 2

FORT 2 straat WOMMELGEM lokalen 124-126

MODELSPOORBAAN IN WERKING (1/87-HO)

MEERTREINENBEDRIJF OP MEER DAN 1000 m spoor

verder : afgewerkte N baan in bedrijf en koopjesmarkt

7-8-11-14 en 15 november telkens van 10 tot 18 uur

ONTWERP PAUL PETERS

expo trains

modelisme



500 EXPOSANTS
AUVELAIS

31 OCTOBRE - 1 - 2 NOVEMBRE

COLLEGE SAINT ANDRE

de 10 à 18 heures.

ENCORE PLUS GRANDE ET PLUS BELLE CETTE ANNÉE



EXPO MODEL TREINEN EN MODELBOUW

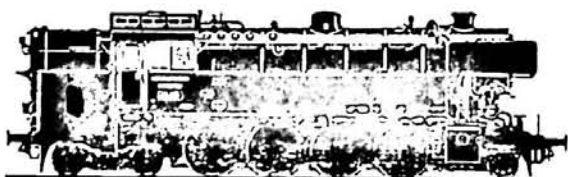

Belgian O-Scale Railroad Club

GENT-ST.DENIJS WESTREM
DON BOSCO INSTITUUT
KORTRIJKSE STEENWEG 1025

ZA 7 NOV 10 - 18u
ZO 8 NOV 10 - 18u

Programma :

- H0:Belgische treinencollectie
- H0:Station van Verviers 2 X 10 m. (Brugge)
- H0:Computer gestuurde modelbaan, Flanders technologie
- H0:Europese modelbaan (Hasselt)
- H0:Amerikaanse modelbaan
- H0:Demonstratiebaan voor Fleischmann digitale
- H0:Demonstratiebaan voor Märklin
- H0:Märklinbaan Stephensonclub (Oostende)
- N :Modelbaan Stephensonclub (Oostende)
- O :Reuze modulenbaan met scenery en finescale locomotieven (B.O.R.C.)
- I :Modelbaan Märklin
- Radio control club (RC boten, Gent)
- Nautic model hobby club (RC boten, Gent)
- Bluebirds (RC vliegtuigen, Zomergem)
- Alpha racing team (RC auto's, Gent)
- Model Racing club (RC auto's, Oudenaarde)
- Met medewerking van Firma Graupner, Tamiya en Verborgh Koopjesmarkt ... enz.

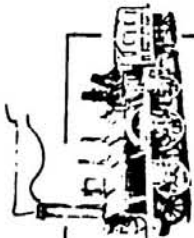

A. VERCAUTEREN

Kan. de Meyerlaan 8, 9160 Hamme - tel. 052/47.84.02

ZONDAG 13 DECEMBER 1987 om 10u00:

31ste internationale veiling van oude speelgoedtreinen
in Hotel Servir te St.-Niklaas
inlichtingen en catalogus: 052/47.84.02

Modelmuseumstichting van Antwerpen 20, ST. AN Van Diemensteatstr., 17
Fondation Musée de Modèles d'Avions 2018 ANWERPEN
Secret.: D. L. ONSINGER Tel. 03/2394404

1° MODELMUSEUM VAN DIEPENBEEKSTR., 17 ANTWERPEN

Tentoonstelling van modeltreinen en modeltrams
Open woensdag en zaterdag van 14h tot 18h
Voor groepen speciale dagen na afspraak

Exposition de trains et de trams modèles
Ouvvert le mercredi et le samedi de 14h à 18h
Pour groupes jours spéciaux sur rendez-vous

2° TREINBEURZEN
BOURSES D'ECHANGE CENTRUM ZURENORC Dageraadplaats, 4 2018 ANTWERPEN

Zaterdag/samedi 5 Dec. 87 13h-17h St-Niklaas, Beek
Zondag/dimanche 6 Dec. 87 10h-14h, cadeau de St-Nicolas
Elke beursdag in Sept. wordt één mooie trein aan één bezoeker geschonken
Op 5 et 6 sept. 87 un beau train est offert à un des visiteurs



Communication du Club Ferroviaire de Mons
Rue de La Fontaine 1, 7301 Wasmeel - tél. 065/31.26.93

EXPOSITION organisée par le Club Ferroviaire de Mons:

du 7 au 11 novembre 1987, en la salle des Fêtes de La Maison du Peuple
à Quaregnon-Wasmeel, Place Communale 3;

réseaux ferrés miniatures modulaires et classiques, modèles réduits divers
aux différentes échelles, dioramas, etc.
bourse d'échanges prévue

heures d'ouverture: 7/8/11 nov.: de 10h00 à 20h00
9/10 nov.: de 14h00 à 20h00

GALLERIES ANSPACH - BRUXELLES
BRUSSEL

exposition de modélisme ferroviaire:
modeltreintentoonstelling:

29, 30, 31 octobre/oktober + 1, 2 novembre/november 1987

LIJST VAN DE HISTORISCHE TREINEN

LISTE DES TRAINS HISTORIQUES



Wij danken de NMBS voor de (onder voorbehoud!) meegegeede gegevens.

Nous remercions la SNCB pour la communication (sous réserve, évidemment!) de ces informations.

Verklaring: 1) = gevraagde ritdatum 2) = aanvrager 3) = reisweg 4) = treinsamenstelling 5) = info/reservaties (- betekent: geen indiv. inschr.)	Signification 1) = date de circulation demandée 2) = demandeur 3) = parcours 4) = composition du train 5) = info/réservation (- indique: pas d'inscr. individ.)
1) 17-18/6/1988 2) - 3) Liège - Waremme 4) 29.013 5) ? (150ème anniversaire des chemins de fer à Liège - Luik)	1) 24-25/6/1988 2) - 3) Liège-Verviers-Welkenraedt (- Eupen ?) 4) 29.013 5) ? (150ème anniversaire des chemins de fer à Liège - 150 jaar spoorwegen te Luik)
1988: DIVERSE RITTEN ZIJN AANGEVRAAGD, MAAR NOG NIET DEFINITIEF BEVESTIGD (eventueel met loc type 1)	
1988: DES DEMANDES ONT ETE INTRODUITES POUR DES TRAINS HISTORIQUES A DIFFERENTES DATES - DES CONFIRMATIONS SONT ATTENDUES (éventuellement des trains avec la locomotive type 1)	



C. VINCENT

Les "CONSOLIDATION" - TYPE 29

Données techniques: format VIN A4, papier 110 g/m², brillant, couverture quadrichromie, env. 200 pages, plus de 400 photos, 4 plans complets cotés.

Date de parution: décembre 1987.

Prix: 1.950,- fr. après paiement conditions spéciales de souscription:

1.700,- fr. et paiement avant le 10 novembre 1987.
85,- fr. Belgique et Luxembourg
195,- fr. autres pays

envoi recommandé: 140,- fr. Belgique et Luxembourg

270,- fr. autres pays

SUBSCRIPTION:

S.A. PARTNERS & CO
Rue des Charrons 8
B 4430 ANS (Allleur)
BELGIUM

Veil. Éditeur
AGORA N° 22

AMUTRA

Brasboisplein, 42
1020 BRUSSEL

Avenue des Buissonnets, 42
1070 BRUXELLES

LIMAITRE - BOZCHARDZ

	BELG.	ETRANGER SUISSE
04/577	900,-	1000,-
04/578	300,-	315,-
04/579	165,-	190,-
04/581	390,-	420,-
04/582	120,-	140,-
04/583	1800,-	1900,-
04/584	120,-	140,-
04/585	120,-	140,-
04/545	1500,-	1600,-
04/549	750,-	850,-

Tous ours disponibles - altijd verkrijgbaar

Les prix repris dans les colonnes ci-dessus comprennent les frais de port et d'emballage.
In de hierboven opgegeven prijzen zijn de verpakking- en postkosten inbegrepen.

Délais de livraison : 4 semaines
Levering : binnen de 4 weken

BELGIQUE/BELGIE : 068-0328040-96
ETRANGER/SUISSE : 000-0044980-69

Rail Miniature Mosan-Namur

Association des modelistes ferroviaires
et des amis des chemins de fer de la vallée de la Meuse. Fondée en 1963



Planche au format A4 comprenant quatre autocollants en couleurs, détachables et utilisables séparément comme cartes postales illustrées.

Prix : 100 FB pièce (+ 33FB de frais d'envoi - pour 2 planches au maximum) à virer au compte 001 - 1001475 - 26 du Rail Miniature Mosan à Namur.

OFFRE UNIQUE, VALABLE JUSQU'AU 20 NOVEMBRE.

Les photos de locos et autorails à VAPEUR : où les trouver?
L'INVENTAIRE des photos de locomotives et autorails à vapeur de la S.N.C.B. réalisé par Jean René LEJEUNE répond à cette question.

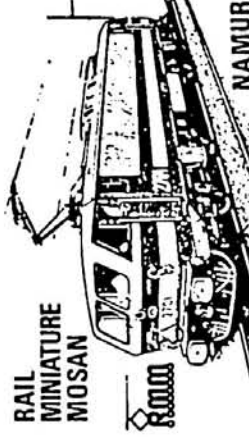
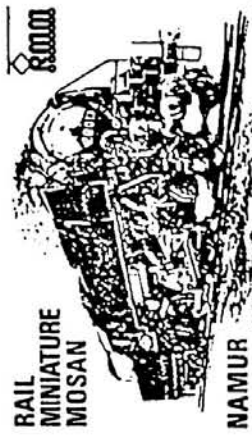
Les locomotives et autorails y sont classés par type, numéro, date de la prise de vue et publication, chaque fois que cela est possible.

L'INVENTAIRE porte sur 95 publications dont 7 collections de périodiques (y compris Le Rail et Rail et Traction).
Format A4, 32 pages. Couverture illustrée par une photo inédite... d'une locomotive à vapeur.

Envoi franco contre versement de la somme de 150PB au compte n° 001-0434837-62 de Jean René LEJEUNE, rue de l'Arbre-Sainte-Barbe, 366, B-4420 LIEGE (Rocourt).

Au plus tard le 20 novembre 1987.

LES LOCOMOTIVES DIESEL TYPE 201 - SERIE 59

SOMMAIRE

Préface

Sources

Débuts de la traction Diesel à la S.N.C.B.

La locomotive Diesel-électrique de ligne du Type 201

- Utilisation
- Répartition et effectif
- Circulation
- Equipement
- Fiche descriptive
- Organes

Mise en service - dépôts successifs -
mise hors service des locomotives du Type 201

Livrées des locomotives Diesel Type 201 - Série 59

- Sortie d'usines
- "Expo 1958"
- Variante de la livrée "Étoile"
- Vert foncé et "Moustache"
- Vert foncé sans moustache
- Vert foncé et numérotation à 4 chiffres
- Livrée 1970 - prototypes
- Livrée 1970 et numérotation à 4 chiffres
- Livrée 1970 - Variantes
- Nouvelle livrée à fond jaune
- Nouvelle livrée jaune à bande verte réduite
- Nouvelle livrée jaune - Variantes
- Essais de peinture pour les automotrices suburbaines
- Inscriptions sur les machines

Légende des photos

Plans des locomotives Diesel Type 201 - Série 59

- Livrée d'usines
- Livrée "Expo 1958"
- Livrée "Moustache"
- Livrée "1970"
- Nouvelle Livrée Jaune

- Brochure très intéressante, éditée par le club C.F.C. - auteur Michel Thiry (36 pages); à obtenir par versement de 100,- fr. au compte 271-0061822-65 du club C.F.C. à La Louvière.

- Zeer interessante brochure, uitgegeven door de club C.F.C. - auteur Michel Thiry (36 biz.); te bekomen door storting van 100,- fr. op rekening 271-0061822-65 van C.F.C. te La Louvière.

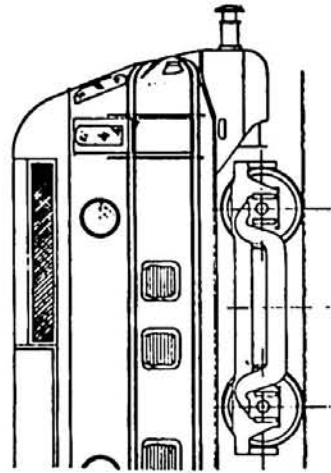

50 ANS DE TRANSPORT VOYAGEURS

Informations et mode de commande à partir du 01.10.1987

CE TEXTE ANNULE LES PRECEDENTS

Tome 1 : Edition néerlandaise

Edition française

Tome 2 : Entièrement bilingue.

Les deux tomes sont vendus conjointement (Un total de plus de 830 pages !).

Le prix actuel des 2 volumes est de 2.750 F + frais d'envoi
Belgique seulement : envois normaux : 210 BEF

envois recommandés : 360 BEF

Etranger (tous pays) : envois recommandés : 510 BEF

Les commandes sont faites par versement préalable de la somme correspondante au compte 240-0380489-59 de GTF asbl, 4000 LIEGE 1.

De l'étranger par versement préalable au compte de chèque postal :

"Bruxelles 000-0896641-70 de GTF asbl, B-4000 LIEGE 1, Belgique" (frais bancaires à charge de l'émetteur).

L'envoi d'un mandat poste international à l'ordre de "GTF asbl, BP 191, B-4000 LIEGE 1 est admis.

L'objet de la commande ainsi que la langue choisie doivent être clairement spécifiés.

Expéditions aux risques et périls du destinataire.

50 JAAR REIZIGERSVERVOER

Kennisgeving en wijze van bestelling vanaf 01.10.1987

ONDERSTAANDE TEKST VERVANGT ALLE VOORGAANDEN.

Boekdeel 1 : Nederlandstalige uitgave

Franstalige uitgave

Boekdeel 2 : Volledig tweetalig.

Beide boekdelen worden samen en ondeelbaar verkocht (samen meer dan 830 biz !).

De prijs voor de twee boekdelen bedraagt thans 2.750 BEF + verzendingskosten.

Belgie alleen : gewone zendingen : 210 BEF

aangetekende zendingen : 360 BEF

Buitenland (alle landen) : aangetekende zending : 510 BEF

Bestelling geschiedt door voorafgaandelijke storting van het overeenkomstig bedrag op rekening 240-0380489-59 van GTF vzw, 4000 LIEGE 1.

Vanuit het buitenland door storting op postcheekrekening :

"BRUSSEL 000-0896641-70 van GTF vzw, B-4000 LIEGE 1, België" (bankkosten ten laste van de uitgever).

Het gebruik van een internationale postwissel op order van GTF vzw; PB 191, B-4000 LIEGE 1, België is toegelaten.

Het onderwerp van de bestelling alsook de gekozen taal dienen duidelijk vermeld.

Verzendingen op gevaar van risico ten laste van de geadresseerde.

octobre 1987



EDIBLANCHART

S. P. R. L.

AVENUE ERNEST MASOIN 15 - 1090 BRUXELLES

ES (02) 478 37 06 - 478 37 06
COMPTES CH. POSTAUX 000.000.7275-27
REG. COMMERCE BRUXELLES 224.804
T.V.A. 401.848.407

Chers Amis des chemins de fer,

1° Calendrier LOCO 88 : Comme annoncé, ce calendrier au format de 42 X 30 cm et comprenant 12 photos, dont 4 en couleurs, des trains belges et luxembourgeois, sera disponible dès le 19 octobre.

12 photos : JANVIER Locomotives électriques BB série 28 SNCB (*)
FEBVRIER Autotrail Z 152 & remorque des CFL
MARS Locomotive vapeur type 12 SNCB à Mons
AVRIL Locomotive vapeur type 1 SNCB à Varsenare
MAI Locomotive électrique BB type 101 SNCB (*)
JUIN Locomotives Belpaire type 29 SNCB en 1908
JUILLET Autotrail type 651 SNCB en 1934.
AOÛT Locomotive vapeur type 97 SNCB à Liège.
SEPTEMBRE Locomotive diesel-électrique série 1600 CFL (*)
OCTOBRE Locomotive vapeur type 16 SNCB à Mariemont
NOVEMBRE Locomotives vapeur types 29 et 40 à Bruxelles
DECEMBRE Locomotive diesel-électrique série 59 Enghien (*)

Les 4 vues marquées d'un (*) sont en couleurs.

Légendes techniques : dans les 4 langues (FR, NL, D, GB)

Prix & conditions : Prix public 360 F.

2° Vapeur-Stoom B - Volume II de M. Delie : Ce livre contenant une série de 210 photos noir et blanc au format 18 X 24 cm, les unes plus intéressantes que les autres et dont le dépliant publicitaire vous donne toutes les informations utiles. Le prix reste celui du premier livre paru (il y a déjà 2 ans), soit 1.180 F. Sortie de presse : 29-30 octobre 1987.

3° Train de plaisir Bruxelles-Mons : Un ouvrage de 92 pages avec 16 illustrations écrit par le journaliste Jean-Marie Romée, qui nous propose la découverte - souvent insolite - des mille et un aspects des communes jalonnant le parcours de cette ligne ferroviaire, et intéresse à la fois les navetteurs, les touristes et les amateurs d'histoire (s). En vente dans les librairies situées le long de la ligne ou à votre club. Prix public 300 F.

En plus des ouvrages annoncés ci-dessus, nous avons également en stock les livres : Vapeur-Stoom B, Volume I de Max Delie (août 1958), Diesel B de Max Delie et Julien Casier (mars 1987), les cartes postales (3 séries de 12) du matériel ferroviaire belge et luxembourgeois et les calendriers Minirex 1988.

EDIBLANCHART SPRL
Charles Blanchart

En ce qui concerne l'achat de nos publications, nous préférons que nos clients s'adressent avant tout à leur club ou à leur magasin spécialisé ! Merci.

Oktober 1987.



EDIBLANCHART

P.V.B.A.

ERNEST MASOINLAAN 15 - 1090 BRUSSEL

TELEFONEN (02) 478.37.06
478.37.06
POSTCHECKREKENING 000-000.7275-27
BANQUE COMMERCIALE DE BRUSSEL 224.804

Beste Spoorwegvrienden, HANDELSREGISTER BRUSSEL 224.804

1° Kalender LOCO 88 : Zoals aangekondigd, zal deze kalender, formaat 42 X 30 cm en bestaande uit 12 foto's, waarvan 4 in kleuren van Belgische en Luxemburgse treinen, beschikbaar zijn vanaf 19 oktober.

12 foto's : JANUARI Elektrische lokomotieven BB reeks 28 NMBS (*)
FEBRUARI Treinstel Z 152 en aanhangwagen CFL
MARTI Stoomlokomotief type 12 NMBS te Bergen
APRIL Stoomlokomotief type 1 te Varsenare
MEI Elektrische lokomotief BB type 101 NMBS (*)
JUNI Belpaire lokomotieven type 29 NMBS in 1908
JULI Treinstel type 651 NMBS in 1934
AUGUSTUS Stoomlokomotief type 97 NMBS te Luik
SEPTEMBER Diesel-elektrische lokomotief reeks 1600 CFL (*)
OKTOBER Stoomlokomotief type 16 NMBS te Mariemont
NOVEMBER Stoomlokomotieven typen 29 en 40 te Brussel
DECEMBER Diesel-elektrische lokomotief reeks 59 Edingen (*)

De 4 foto's aangeduid met (*) zijn in kleuren.

Technische legenden : in 4 talen (FR, NL, D, GB)

Prijs en voorwaarden : Publiek prijs 360 F.

2° Vapeur - Stoom B - Volume II van M. Delie : Dit boek bevat een reeks van 210 foto's zwart-wit in het formaat 18 X 24 cm, waarvan enkele interessanter zijn dan de andere en waarvan wij u een publiciteitsfolder hebben gestuurd in augustus met al de nuttige informatie. De prijs is dezelfde als voor het eerste boek (reeds 2 jaar geleden), hetzij 1.180 F. Uitgave : 29-30 oktober 1987.

Buiten de hierboven aangekondigde werken hebben wij ook nog in voorraad de boeken : Vapeur-Stoom B, Volume I, van Max Delie (augustus 1985), Diesel B van Max Delie en Julien Casier (maart 1987), de postkaarten (3 reeksen van 12) van het Belgisch en Luxemburgs spoorwegaarsmateriaal en de kalender MINIREX 1988.

3° Train de plaisir Bruxelles - Mons

(zie hiernaast - Franstalige tekst)

EDIBLANCHART Pvba
Charles Blanchart

Wij verkiezen dat onze klanten zich richten tot hun gespecialiseerde modeltreinwinkel of tot de verantwoordelijken van hun club voor wat betreft de aankoop van onze publicaties ! Met dank.

MECHELEN-LEUVEN-TIENEN...RETOUR, een treinreis door het verleden

Een uniek jubileumboek, uitgegeven door de Standaard Boekhandel Leuven naar aanleiding van de 150ste verjaardag van deze lijn.



Het boek schetst het boeiend beeld van het ontstaan en de ontwikkeling van het spoorwagennet rond Leuven, die zeer nauw aanleunen bij de ontwikkeling van het nationale spoorwagennet, omdat de lijn Mechelen - Leuven - Tienen een onderdeel vormde van de eerste grote spoorlijn die op het Europese vasteland werd aangelegd. De plaatselijke gebeurtenissen hebben daarom ook hun plaats in het gehele gebeuren van de spoorweggeschiedenis.

De komst van de spoorweg heeft grote invloed gehad op de ontwikkeling van de stad. Dit weinig gekende aspect uiteraard in het boek niet onbesproken blijven. Maar daarnaast werd er een ruime keuze van onderwerpen aangesneden zodat iedereen er zijn gading zou kunnen vinden: van de gepassioneerde spoorwegfan tot de nostalgieker van het verleden, de mijmerende natuurliefhebber, maar vooral ook de doorsnee-lezer van nu.

Medewerkers

Het jubileumboek is het resultaat van een intense samenwerking tussen personen van diverse oorsprong en met diverse achtergrond, wat zeker heeft bijgedragen tot de rijke inhoud van het boek. Dank zij deze multi-disciplinaire samenwerking kwamen immers heel wat voorheen niet bekende feiten over de spoorweggeschiedenis aan het licht.

Enigszins arbitrair zouden wij de leden van de werkgroep als volgt kunnen opdelen:

Verbonden aan de NMBS: A. Baerts, G. Declercq, W. Dewaelheyns, E. Motimont, J. Thys, W. Van Gestel

Plaatselijke geschiedenis Leuven: J. Celis, J. Staes, R. Uytterhoeven

Spoorweggeschiedenis: J. Casier, A. Cresens, J.P. Schenkel, R. Slegers

Universiteitsgeschiedenis: M. Derez

Flora: M. De Ridder (Mevr.)

Eindredactie: J. Staes, H. Welter.

Illustraties

Het boek werd overvloedig geïllustreerd: er is gemiddeld meer dan één illustratie per bladzijde, waardoor het boek niet alleen een interessant leesboek is geworden, maar ook een uniek kijkboek. Vele van de illustraties zijn originele documenten die verborgen zaten in archieven van openbare instanties en privé-collecties. Zij stonden ons toe dit exclusief beeldmateriaal te reproduceren.

Uitgave

STANDAARD BOEKHANDEL LEUVEN vertoonde de laatste jaren interesse voor kwalitatieve publicaties over Leuven en zijn geschiedenis. Naast een herdruk van het bekende fotoboek van Jan Staes en Leopold Oosterlynck over Leuven was er ook een ruime inbreng bij het tot stand komen van Geo-Gids Leuven. De twee reeds verschenen delen van de zesdelige reeks LEUVEN WELEER zijn de aanzet voor een uniek illustratief naslagwerk over de Leuvense geschiedenis. Dit derde deel van de reeks verschijnt eind oktober. En daarnaast vormt dit nieuwe boek MECHELEN-LEUVEN-TIENEN...RETOUR een waardevolle uitbreiding van het uitgavepatrimonium van Standaard Boekhandel.

Tekstinhoud

Hoofdstuk 1 : Engeland achterna

" 2 : Wespelaar: eerste toeristische halte

" 3 : De tunnel van Kuntich

" 4 : Niet door de Keizersberg

" 5 : Grand Central Belge

" 6 : Getekend door Gustave De Ridder ?

" 7 : 'n Zoete lijn naar de Tiense Raffinaderij

" 8 : Leuven... station Leuven

" 9 : Een greep uit de lijdensweg van het Leuvense stationsplein

" 10 : Geen treinen zonder seinen

" 11 : T.G.V. avant la lettre

" 12 : Stelplaatsen Leuven - Tienen

" 13 : Brabantse stationnetjes

" 14 : Constructeurs

" 15 : De Leuvense Universiteit en het spoorwezen

" 16 : Spoorflora in Oost-Brabant

TECHNISCHE FICHE

- * 180 pagina's
- * circa 200 illustraties
- * ingenaaid
- * kwaliteitspapier MACO SATINE 100 gr
- * geplastificeerde kaft
- * prijs 795 F

Het boek is te verkrijgen in alle Standaard Boekhandels en in het Museum van de Spoorwegen te Brussel Noord.



Wij hebben het genoegen het van de pers lopen van hiernavolgende nieuwe werken aan te kondigen:

- D 1985-0596/7. Het goederen materieel. 300 bladz. formaat A4 Prijs 600 F
- D 1987-0596/2. Verzameling schema's van de motorrijtuigen van de N M B S. Prijs 250 F
1935-1986
- D 1986-0596/2/I. Het metalen reizigersmaterieel van de N M B S. Deel I Prijs 800 F
1835-1950. 420 bladz. formaat A4
- D 1986-0596/2/4. Stijl en vormgeving. Prijs 250 F
- D 1987-0596/18. VI Grand Central Belge. 1848-1897. Prijs 200 F

Betalingsvoorwaarden.

- Afneme van het document tegen betaling in specien aan het winket van Directie A.
(Inlichtingsbureau betreffende aanbestedingen, gelijkvloers, Frankrijkstraat 89,
1070 Brussel.
- Betaling per postchecknummer 000.0249600.19 of bankcheck betaalbaar in belgische
franken aan Directie A, bureau 81-51, Frankrijkstraat 89, 1070 Brussel.
- In het Spoorwegmuseum station Brussel-Noord. Het Museum is op werkdagen, van maan-
dag tot vrijdag open van 9 h tot 16,30 h.

Nous avons le plaisir de vous annoncer la publications des ouvrages ci-après:

- D 1985-0596/3. Le matériel à marchandises. Prix 600 F
- D 1987-0596/1. Recueil des schémas des automotrices de la S N C B. Prix 250 F
- D 1987-0596/3. La technologie de la locomotive. Prix 450 F
- D 1987-0596/4. II Période Stephenson.1835-1853. Prix 300 F
- D 1987-0596/1/I. Le matériel métallique à voyageurs de la S N C B
Tome I. 1835-1950 . 420 pages
Prix 800 F
- D 1987-0596/1/4. Stylisme et Formes. Prix 250 F

Conditions de paiement.

- Achat des documents contre paiement en espèces au guichet de la Direction A,
(Bureau des Renseignements des adjudications, rez-de-chaussée, Rue de
France 89 à 1070 Bruxelles).
- Paiement par CCP au numéro 000.0249600.19 ou chèque bancaire libellé en
francs belges à la Direction A, Bureau 81.51.Rue de France 89 à 1070 Bruxelles.
- Au Musée du Chemin de fer, gare de Bruxelles Nord, ouvert les jours ou-
vrables du lundi au vendredi de 9 h à 16,30 h.

NIEUWE PUBLICATIES, TF BEKOMEN IN HET SPOORWEGMUSEUM:
VAN BRUSSEL-NOORD (UITGAVEN N.M.B.S.)

- GRAND CENTRAL BELGE (1848-1897) - prijs: 200,- fr. (NL)
(beschrijving locomotieven, foto's, plannen,
kaarten, enz.)

- La Période Stephenson (1835-1853) - prijs: 300,- fr. (FR)

- Reeks gekleurde postkaarten (8 stuks), met de volgende
onderwerpen: . elektr. loc reeks 11

- . stoomloc type 7
- . idem type 53
- . idem type 12 van 1939
- . idem type 29
- . idem type 51
- . idem type 18



. dubbeldektrein - prijs per stuk: 20,- fr.

- Aangekondigd:

- Het metalen reizigersmaterieel 1835-1950 (NL + FR)
- prijs: 800,- fr.

- Het goederenmaterieel: effectieven, ophanging, trek- en
stootinrichting en rem (NL + FR)

- prijs: 600,- fr.
(uitgaven samengesteld door Ir. J. Vandenberghen)

NOUVELLES PUBLICATIONS, DISPONIBLES AU MUSEE DES CHEMINS DE FER
DE BRUXELLES-NORD (EDITIONS S.N.C.B.)

- GRAND CENTRAL BELGE (1848-1897) - prix: 200,- fr. (NL)
(description locomotives, photos, plans,
cartes, etc.)

- La Période Stephenson (1835-1853) - prix: 300,- fr. (FR)

- Série de cartes postales en couleur (8 exempl.):

- . locomotive électrique série 11
- . locomotive à vapeur type 7
- . idem type 53
- . idem type 12 de 1939
- . idem type 29
- . idem type 51
- . idem type 18

. train à deux étages - prix par exempl.: 20,- fr.

- Annoncé: - Le matériel métallique à voyageurs 1835-1950 (NL + FR)
- prix: 800,- fr.

- Le matériel à marchandises: effectifs, suspension,
choc et traction, frein
- prix: 600,- fr.

(éditions réalisées par Ir. J. Vandenberghen)

- Les brochures concernant les voitures 11, K1, L1, M1 et GCI
sont maintenant également disponibles en français !

Dès aujourd'hui, souscrivez au cinquième ouvrage
édité par l'Association

«Archéologie Industrielle de Tournai» a.s.b.l.

RENE DESCLEE

PHOTOGRAPHE TOURNAISIEN

1868 - 1953

sous la direction de **Bernard DESCLEE**

Imprimeur: **CASTERMAN s.a.**

De nombreuses photos, prises par **René DESCLEE**, servaient, depuis plusieurs années, pour des expositions ou des publications. Ce livre vous fera découvrir la vie de famille et les merveilles de ce photographe amateur hors du commun qui commença sa carrière en 1881, à l'âge de 13 ans!

Serge LE BAILLY de TILLEGHEM vous raconte les débuts de la photographie à Tournai (1842-1892). Il commentera aussi les événements et les bâtiments du **TOURNAISIS** photographiés entre 1885 et 1953.

Geoffroy de BEAUFFORT vous parle de la photographie aérienne par cerf-volant qui fut une des originalités de **René DESCLEE** (1910-1939).

Fernand DUMONT fait revivre pour vous les splendides locomotives que ce photographe de génie a fixées entre 1885 et 1933.

Plus de 270 photos illustreront cette publication. La plus ancienne photo en couleurs de Tournai, actuellement connue, sera reproduite sur la couverture. Celle-ci a été prise par **René DESCLEE** en 1899.

A PARAITRE LE 18 DECEMBRE 1987

UNE EDITION BROCHÉE, format 210 x 300, 208 pages,
270 documents illustrés.

au prix de souscription jusqu'au 1er décembre 1987 de 650 frs (+ 100 frs de frais si vous désirez le recevoir l'ouvrage par la poste).

UNE EDITION DE LUXE, reliée, couverture toile, agrémentée de la photographie d'une vue inédite en couleur (plaque autochrome de 1907), numérotée à la plume de 1 à 150, au prix de souscription jusqu'au 1er décembre 1987 de 1.300 frs pour les 150 premiers souscripteurs inscrits (+ 100 frs de frais si vous désirez recevoir l'ouvrage par la poste).

à verser au compte 068-2060616-72 de «Archéologie Industrielle de Tournai», a.s.b.l. en précisant vos nom, prénom et adresse complète.

Prix après le 1er décembre 1987:

- édition brochée 850 frs (+ 100 frs pour frais d'envoi éventuel)
- édition de luxe 1.800 frs (+ 100 frs pour frais d'envoi éventuel)

Toutefois, pour les visiteurs de l'exposition «Origines et évolution de la photographie à Tournai», qui se tiendra à la Maison de la Culture, Av. F. Rimbaut 2 à Tournai du samedi 19 décembre 1987 jusqu'au dimanche 10 janvier 1988, une réduction de 100 frs. sera accordée au stand de l'exposition.

Les livres pourront être retirés comme suit:

souscripteurs — le vendredi 18 décembre dès 18.30 heures lors du vernissage de l'exposition à la Maison de la Culture.

Les auteurs seront présents pour dédicacer leur ouvrage

— à partir du samedi 19 décembre aux heures d'ouverture des guichets au CREDIT COMMUNAL DE BELGIQUE, 63, Grand-Place à Tournai.

acheteurs — à l'exposition Maison de la Culture, du 19/12/87 au 10/1/88.

— auprès des membres du Conseil d'administration de l'Association.

La souscription à ce volume donne droit à la qualité de membre adhérent à l'Association «Archéologie Industrielle de Tournai», a.s.b.l.

Pour tout renseignement, s'adresser au Trésorier de l'Association, rue Perdue 13/10 à 7500 Tournai (Tél. 069/22 08 90)

La Mémoire du Rail

dans le Sud-Luxembourg



Ateliers de Virton-Saint-Mard - 1908 - Les hommes de métier.

Groupes Histoire Collective de Rossignol

"La Mémoire du Rail dans le Sud-Luxembourg"

par le groupe Histoire Collective :
440 pages, plus de 100 illustrations,
prix de lancement, 520 F + 50 F de port et d'emballage, à verser
au compte n° 068-2030211-28 d'Histoire Collective à Rossignol.
On peut aussi se procurer le livre au prix de 520 F aux adresses
suivantes :

CAGL, 1, Rue Camille Joset, 6728 ROSSIGNOL

Tél : 063/41.15.96

Jean-Marie CAPRASSE, 21, Rue Principale, 6941 AMBLY

Michel DEMOULIN, 2, Rue du Panorama, 6760 VIRTON

Julien RONGVAUX, 56, Rue de France, 6770 SAINT-LEGER.

Voici quelques années que le groupe HISTOIRE COLLECTIVE de Rossignol poursuit, avec l'aide du Centre d'Animation Globale du Luxembourg (CAGL), une série d'enquêtes orales sur l'histoire du Luxembourg dans la première moitié du siècle.

Ces enquêtes auprès de personnes âgées concernent tantôt un village (Bellefontaine, Gênes, Tintigny), tantôt un thème (le jardinage, et aujourd'hui le chemin de fer) dont on cherche à retracer l'histoire, plus particulièrement sous l'angle de la vie quotidienne et à partir des témoignages des personnes qui l'ont vécue.

Chacune de ces enquêtes donne lieu à la publication d'un livre faisant partie d'une collection : "Histoire Collective du Luxembourg".

C'est dans cette collection que paraît aujourd'hui
"La Mémoire du Rail dans le Sud-Luxembourg"
5^e volume de la série.

Quarante-cinq personnes ont apporté leur témoignage, pour la plupart cheminots, et habitant dans le Sud-Luxembourg : Virton, Saint-Mard, Izel, Florenville, Mussy, Tintigny, Chenois ...

Ces témoignages permettent de se faire une idée de ce qu'était le chemin de fer dans la première moitié du siècle :

Comment se présentaient les installations ferroviaires, les gares, les ateliers de réparation, les gares de formation ? Quelles étaient les différentes locomotives : type 36, 62, 64, G81 ? Qu'appelle-t-on autorail, draine ? Comment étaient construites les voitures de voyageurs ? Qu'y avait-il comme chauffage, comme éclairage dans les trains ?

Un important chapitre aborde les aspects économiques et sociaux :

D'où venaient les cheminots ? De quelle origine familiale ? Quelles étaient les conditions de travail ? Les salaires ? Fallait-il des lettres de recommandation pour entrer au chemin de fer ? Quels étaient les statuts du personnel ? Quel rôle a joué le syndicat ? Qui a été révoqué au moment des grèves de 1923 ?

Les aspects culturels sont aussi évoqués, tout ce qui entourait le chemin de fer de près ou de loin :

Les cafés de la gare, les faits divers ...

Bref, 440 pages avec plus de 100 illustrations qui apportent des informations inédites sur la réalité et la mentalité cheminote.

A l'heure où les transports publics sont remis fortement en question, il est intéressant de connaître l'histoire de cette entreprise qui a contribué et contribue encore à assurer de nombreux emplois dans le Luxembourg et ailleurs.

Vient de paraître aux éditions Altaïr:

Jean-Pierre Hamblenne: LA LIGNE DE CHEMIN DE FER 126 CINEY-STATTE. Histoire et documents.

1 vol 336 p. 52 photos, plans des stations.

L'originalité de ce travail est que l'auteur publie, en plus de l'histoire de la ligne, tous les documents qui ont trait à celle-ci: conventions entre l'Etat et les concessionnaires, cahiers des charges, articles de la presse locale, pamphlets relatifs au tracé de la ligne, extraits des indicateurs... Ainsi, à travers l'histoire de la petite ligne condruzienne, le lecteur pourra se faire une idée des conditions dans lesquelles ont été construites nos lignes concédées. Ajoutons que l'ouvrage contient également de curieux documents concernant une éventuelle réouverture de lignes secondaires à la S.N.C.B.

Envoi contre 475 FB, port compris au ccp 000-0560212-37 de Jean-Pierre Hamblenne B.P. 1446 - 1420 Braine l'Alleud.

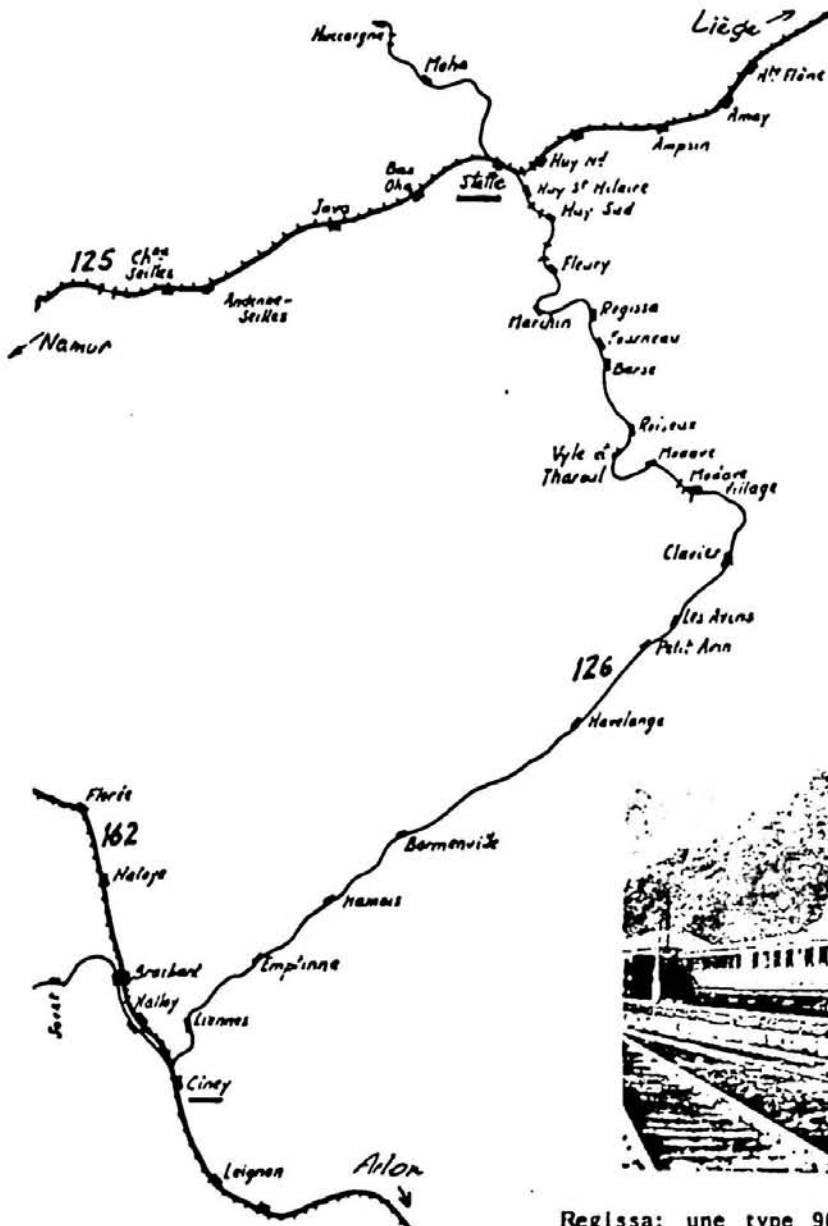

Extraits du livre
(Carte: G. Close - G.T.F.)



Regissa: une type 96 croise un A.R. 553 le 30.5. 1956. Photo A. Renaud.



Tijdens een van de voorgaande algemene vergaderingen van Feberail werd beslist, in de Agenda enige ruimte te reserveren voor de opname van aankondigingen, vragen om inlichtingen, aanbiedingen e.d.m. van de bij de federatie aangesloten verenigingen of van privé-personen, via de bij Feberail aangesloten verenigingen. De opname van berichten is gratis. Commerciële aanbiedingen zijn uitgesloten.

Geïnteresseerd? Zendt uw bericht via uw club, of rechtstreeks (met opgave van naam van de vereniging + lidmaatschapsnummer) naar Feberail, Postbus 44, 1040 Brussel-42 (tekst liefst gedactylografieerd, of in duidelijk handschrift; maximale grootte kader: 18 x 3 cm!).

Pendant la dernière assemblée générale de Feberail, la décision a été prise de réserver une espace dans l'Agenda, pour reprendre des annonces, des demandes d'information, des offres, etc. de la part des associations membres de la fédération ou de la part de personnes privées, par l'intermédiaire des associations. Les annonces sont reprises gratuitement. Les annonces commerciales sont exclues.

Vous êtes intéressés? Envoyez votre message à Feberail, B.P. 44, 1040 Bruxelles-42, via votre association, ou directement (en mentionnant le nom de votre club + votre n° de membre). Veuillez dactylographier votre texte, ou écrivez-le en caractères lisibles (grandeur max. du cadre: 18 x 3 cm!).

Gezocht: gebruikte Belgische Edmonson- en Prodata-treinkaartjes, buiten-Europese treingidsen en treinkaartjes, Belgische treingidsen van voor 1955

Recherché: tickets de trains belges type Edmonson et Prodata, indicateurs et tickets de train (hors de l'Europe), indicateurs belges datant d'avant 1955

B. VAN TRICHT, Langdorpsesteenweg 269, 3240 Langdorp-Aarschot

Grote verzameling tijdschriften "De Koppeling" (NL), "Openbaar Vervoer" (NL) en "Trains" (USA) af te geven tegen redelijk bod.

Info: via vzw Locomotion, p/a J. Van Olmen, Holle Eikaard 45, 2550 Kontich

EVENTUELE NAGEKOMEN BERICHTEN:

COMMUNICATIONS EVENTUELLES DE DERNIERE MINUTE:

Mededeling/communication Freddy Laheye - tél. 02/569.13.39

SPECIALE REIS VOOR "TREIN ENTHUSIASTS" NAAR INDIA
van donderdag 18 februari 1988 tot dinsdag 1 maart 1988
inlichtingen: per telefoon - zie hierboven

TOUR SPECIAL POUR AMATEURS DE TRAINS EN INDE
du jeudi 18 février 1988 jusqu'à mardi 1 mars 1988
renseignements: par téléphone - voir ci-dessus

SAMEDI 14 NOVEMBRE 1987
GRANDE LIQUIDATION
D'OBJETS FERROVIAIRES ET
TRAMVIAIRES DIVERS*

BAUX BRUS. CHARTELLÉ SPINLIK MUPDOFER A.S.

* PLAQUES DE TRAMS | DE IOH A 17H
FILMS DE DESTINATION | 16 R. DES BRIGITINES
PHOTOS, BROCHURES | (SNCR BRUX-CHAPELLE)
DOCUMENTATION-BUS
TRAMS-CHEMIN DE FER, ETC... ~ SOYEZ ~
~ NOMBREUX !

MUPDOFER A.S.B.L. B.P. 1343-1000 BR.